

Magelis XBT GT, XBT GK, XBT GH

Guía de hardware

10/2016

La información que se ofrece en esta documentación contiene descripciones de carácter general y/o características técnicas sobre el rendimiento de los productos incluidos en ella. La presente documentación no tiene como objeto sustituir dichos productos para aplicaciones de usuario específicas, ni debe emplearse para determinar su idoneidad o fiabilidad. Los usuarios o integradores tienen la responsabilidad de llevar a cabo un análisis de riesgos adecuado y completo, así como la evaluación y las pruebas de los productos en relación con la aplicación o el uso de dichos productos en cuestión. Ni Schneider Electric ni ninguna de sus filiales o asociados asumirán responsabilidad alguna por el uso inapropiado de la información contenida en este documento. Si tiene sugerencias de mejoras o modificaciones o ha hallado errores en esta publicación, le rogamos que nos lo notifique.

No se podrá reproducir este documento de ninguna forma, ni en su totalidad ni en parte, ya sea por medios electrónicos o mecánicos, incluida la fotocopia, sin el permiso expreso y por escrito de Schneider Electric.

Al instalar y utilizar este producto es necesario tener en cuenta todas las regulaciones sobre seguridad correspondientes, ya sean regionales, locales o estatales. Por razones de seguridad y para garantizar que se siguen los consejos de la documentación del sistema, las reparaciones solo podrá realizarlas el fabricante.

Cuando se utilicen dispositivos para aplicaciones con requisitos técnicos de seguridad, siga las instrucciones pertinentes.

Si con nuestros productos de hardware no se utiliza el software de Schneider Electric u otro software aprobado, pueden producirse lesiones, daños o un funcionamiento incorrecto del equipo.

Si no se tiene en cuenta esta información, se pueden causar daños personales o en el equipo.

© 2016 Schneider Electric. Reservados todos los derechos.

Tabla de materias



	Información de seguridad	7
	Acerca de este libro	9
Parte I	Paneles XBT GT, XBT GK y XBT GH	11
Capítulo 1	Paneles XBT GT, XBT GK y XBT GH	13
	Paneles de las series XBT GT, GK y GH	14
	Contenido del paquete	19
	Certificaciones y estándares	21
Capítulo 2	Conectividad de dispositivos	25
	Diseño del sistema	26
	Accesorios	31
Capítulo 3	Características	39
3.1	Características generales	40
	Especificaciones eléctricas	41
	Especificaciones ambientales	42
	Especificaciones estructurales	45
3.2	Características funcionales	47
	Especificaciones de la pantalla	48
	Memoria, reloj y panel táctil	54
	Puntero industrial, teclados, interruptores y LEDs	58
	Etiquetas de XBT GK y XBT GH	63
	Interfaz serie	67
3.3	Características de interfaz	69
	Características de la interfaz en serie COM1/COM	70
	Especificaciones de la interfaz en serie COM2	74
	Otras interfaces	75
3.4	Números de referencia y funciones	79
	Identificación y funciones de los componentes	80
	Interruptores de configuración de los terminales	115
3.5	Dimensiones	120
	Dimensiones de la serie XBT GT1005	121
	Dimensiones de la serie XBT GT2000	125
	Dimensiones de la serie XBT GT4000	133
	Dimensiones de la serie XBT GT5000	137
	Dimensiones de la serie XBT GT6000	145
	Dimensiones de la serie XBT GT7000	149

	Dimensiones de la serie XBT GK2000	153
	Dimensiones de XBT GK5330	157
	Dimensiones de la serie XBT GH2000	161
	Dimensiones del orificio del panel	163
	Sujeciones de instalación	165
Capítulo 4	Instalación y cableado	167
4.1	Instalación	168
	Procedimientos de instalación	168
4.2	Principios de cableado	175
	Conexión del cable de alimentación	176
	Conexión de la fuente de alimentación	179
	Toma de tierra	181
	Ubicación de líneas de entrada/salida	183
4.3	Conector de cables Ethernet	184
	Presentación	184
4.4	Tarjeta CF	186
	Instalación y extracción de la tarjeta CF	186
4.5	Puerto USB	190
	Consideraciones importantes en la utilización del puerto USB	191
	Cable de transferencia de datos USB (XBT ZG935): Instalación del controlador USB	192
	Abrazadera USB	195
	Soporte de USB	200
4.6	Conector AUX	205
	Conector AUX	205
4.7	Conector de cable	207
	Acoplamiento del conector de cable a la unidad XBT GH	207
4.8	Protector de interruptor de emergencia	210
	Colocación del protector de interruptor de emergencia en el XBT GH	210
Parte II	Configuración y depuración	213
Capítulo 5	Configuración	215
5.1	Configuración	216
	Tipos de configuración	217
	Configuración offline	218
	Configuración del sistema	220
Capítulo 6	Solución de problemas	223
	Listas de comprobación de la solución de problemas	224
	Lista Autoprueba	228

Capítulo 7	Mantenimiento	231
	Limpieza habitual	232
	Puntos de comprobación periódica	233
	Sustitución de la luz de fondo	234
Índice	237

Información de seguridad



Información importante

AVISO

Lea atentamente estas instrucciones y observe el equipo para familiarizarse con el dispositivo antes de instalarlo, utilizarlo, revisarlo o realizar su mantenimiento. Los mensajes especiales que se ofrecen a continuación pueden aparecer a lo largo de la documentación o en el equipo para advertir de peligros potenciales, o para ofrecer información que aclara o simplifica los distintos procedimientos.



La inclusión de este icono en una etiqueta “Peligro” o “Advertencia” indica que existe un riesgo de descarga eléctrica, que puede provocar lesiones si no se siguen las instrucciones.



Éste es el icono de alerta de seguridad. Se utiliza para advertir de posibles riesgos de lesiones. Observe todos los mensajes que siguen a este icono para evitar posibles lesiones o incluso la muerte.

PELIGRO

PELIGRO indica una situación de peligro que, si no se evita, **provocará** lesiones graves o incluso la muerte.

ADVERTENCIA

ADVERTENCIA indica una situación de peligro que, si no se evita, **podría provocar** lesiones graves o incluso la muerte.

ATENCIÓN

ATENCIÓN indica una situación peligrosa que, si no se evita, **podría provocar** lesiones leves o moderadas.

AVISO

AVISO indica una situación potencialmente peligrosa que, si no se evita, **puede provocar** daños en el equipo.

TENGA EN CUENTA LO SIGUIENTE:

La instalación, el manejo, las revisiones y el mantenimiento de equipos eléctricos deberán ser realizados sólo por personal cualificado. Schneider Electric no se hace responsable de ninguna de las consecuencias del uso de este material.

Una persona cualificada es aquella que cuenta con capacidad y conocimientos relativos a la construcción, el funcionamiento y la instalación de equipos eléctricos, y que ha sido formada en materia de seguridad para reconocer y evitar los riesgos que conllevan tales equipos.

Acerca de este libro



Presentación

Objeto

En este manual se describe cómo utilizar los dispositivos Magelis XBT GT, XBT GK y XBT GH.

Campo de aplicación

Este documento es válido para el software Vijeo Designer v6.1 SP3.

Documentos relacionados

Magelis XBT G• Caja de conexiones Manual de instalación AAV89571

Parte I

Paneles XBT GT, XBT GK y XBT GH

Descripción general

Este apartado describe los paneles XBT GT, XBT GK y XBT GH.

Contenido de esta parte

Esta parte contiene los siguientes capítulos:

Capítulo	Nombre del capítulo	Página
1	Paneles XBT GT, XBT GK y XBT GH	13
2	Conectividad de dispositivos	25
3	Características	39
4	Instalación y cableado	167

Capítulo 1

Paneles XBT GT, XBT GK y XBT GH

Descripción general

Este capítulo presenta las series de paneles XBT GT, XBT GK y XBT GH y los dispositivos que pueden conectarse.

Contenido de este capítulo

Este capítulo contiene los siguientes apartados:

Apartado	Página
Paneles de las series XBT GT, GK y GH	14
Contenido del paquete	19
Certificaciones y estándares	21

Paneles de las series XBT GT, GK y GH

Introducción

El siguiente apartado muestra las pantallas táctiles de XBT GT, los teclados de XBT GK y los equipos portátiles de XBT GH de los productos de interfaz hombre-máquina (IHM). La tensión de funcionamiento de estos productos es de 24 V CC. Los productos ofrecidos en esta serie tienen diferentes características y ventajas enumeradas a continuación:

- Tamaño de pantalla
- Resolución de pantalla
- Tecnología de pantalla y color
- Puertos de comunicación

Números de referencia de XBT GT

En la tabla siguiente se exponen los distintos productos XBT GT:

Número de referencia	Tamaño de pantalla	Resolución en píxeles	Mono/Color	Tecnología de pantalla	Puerto de vídeo	Puerto Ethernet
XBT GT1105	9,6 cm (3.8 in)	QVGA	Ámbar	STN	No	No
XBT GT1135	9,6 cm (3.8 in)	QVGA	Ámbar	STN	No	Sí
XBT GT1335	9,6 cm (3.8 in)	QVGA	Color	TFT	No	Sí
XBT GT2110	14,4 cm (5.7 in)	QVGA	Modo azul	STN	No	No
XBT GT2120	14,4 cm (5.7 in)	QVGA	Monocromo	STN	No	No
XBT GT2130	14,4 cm (5.7 in)	QVGA	Monocromo	STN	No	Sí
XBT GT2220	14,4 cm (5.7 in)	QVGA	Color	STN	No	No
XBT GT2330	14,4 cm (5.7 in)	QVGA	Color	TFT	No	Sí
XBT GT2430	14,4 cm (5.7 in)	VGA	Color	TFT	No	Sí
XBT GT2930	14,4 cm (5.7 in)	QVGA	Color	TFT	No	Sí
XBT GT4230	19,1 cm (7.5 in)	VGA	Color	STN	No	Sí
XBT GT4330	19,1 cm (7.5 in)	VGA	Color	TFT	No	Sí
XBT GT4340	19,1 cm (7.5 in)	VGA	Color	TFT	Sí	Sí

Número de referencia	Tamaño de pantalla	Resolución en píxeles	Mono/Color	Tecnología de pantalla	Puerto de vídeo	Puerto Ethernet
XBT GT5230	26,4 cm (10.4 in)	VGA	Color	STN	No	Sí
XBT GT5330	26,4 cm (10.4 in)	VGA	Color	TFT	No	Sí
XBT GT5340	26,4 cm (10.4 in)	VGA	Color	TFT	Sí	Sí
XBT GT5430	26,4 cm (10.4 in)	SVGA	Color	TFT	No	Sí
XBT GT6330	30,7 cm (12.1 in)	SVGA	Color	TFT	No	Sí
XBT GT6340	30,7 cm (12.1 in)	SVGA	Color	TFT	Sí	Sí
XBT GT7340	38,1 cm (15.0 in)	XGA	Color	TFT	Sí	Sí

- STN: Super-Twisted Neumatic, también conocido como matriz pasiva.
- TFT: Transistores de película fina, también conocido como matriz activa.

Números de referencia de XBT GK

En la tabla siguiente se exponen los distintos productos XBT GK:

Número de referencia	Tamaño de pantalla	Resolución en píxeles	Mono/Color	Tecnología de pantalla	Puerto de vídeo	Puerto Ethernet
XBT GK2120	14,4 cm (5.7 in)	QVGA	Monocromo	STN	No	No
XBT GK2330	14,4 cm (5.7 in)	QVGA	Color	TFT	No	Sí
XBT GK5330	26,4 cm (10.4 in)	VGA	Color	TFT	No	Sí

- STN: Super-Twisted Neumatic, también conocido como matriz pasiva.
- TFT: Transistores de película fina, también conocido como matriz activa.

Números de referencia XBT GH

En la tabla siguiente se exponen los distintos productos XBT GH:

Número de referencia	Tamaño de pantalla	Resolución en píxeles	Mono/Color	Tecnología de pantalla	Puerto de vídeo	Puerto Ethernet
XBT GH2460	14,4 cm (5.7 in)	VGA	Color	TFT	No	Sí

- TFT: Transistores de película fina, también conocido como matriz activa.

Sistemas críticos, alarmas y requisitos de manipulación

Los indicadores de alarma de nivel crítico y las funciones del sistema requieren hardware de protección independiente y redundante o enclavamientos mecánicos.

Cuando desconecte y vuelva a conectar la alimentación, espere al menos 10 segundos antes de restaurar la alimentación de la unidad HMI tras haberla apagado. Desconectar y volver a conectar la alimentación rápidamente puede dañar la unidad.

En caso de que la pantalla no se pueda leer correctamente, por ejemplo si la retroiluminación no funciona, podría ser difícil o imposible identificar una función. Las funciones que pueden suponer un peligro si no se ejecutan inmediatamente, como cerrar el flujo de combustible, deben ser independientes de la unidad. El diseño del sistema de control de la máquina debe tener en cuenta la posibilidad de que la retroiluminación deje de funcionar y que el operador no pueda controlar la máquina o que cometa errores al hacerlo.

ADVERTENCIA

PÉRDIDA DE CONTROL

- El diseñador del esquema de control debe tener en cuenta las posibles modalidades de fallo de rutas de control y, para ciertas funciones de control críticas, proporcionar los medios para lograr un estado seguro durante y después de un fallo de ruta. Ejemplos de funciones críticas de control son la parada de emergencia y la parada de sobrecarrera.
- Para las funciones de control críticas deben proporcionarse rutas de control separadas o redundantes.
- Las rutas de control del sistema pueden incluir enlaces de comunicación. Deben tenerse en cuenta las implicaciones de retardos de transmisión imprevistos o fallos del enlace.
- Cada implementación de Magelis XBT GT/XBT GK/XBT GT deberá ser probada de manera individual y exhaustiva para garantizar su correcto funcionamiento antes de la puesta en servicio.
- El diseño del sistema de control de la máquina debe tener en cuenta la posibilidad de que la retroiluminación deje de funcionar y que el operador no pueda controlar la máquina o que cometa errores al hacerlo.

El incumplimiento de estas instrucciones puede causar la muerte, lesiones serias o daño al equipo.

ADVERTENCIA

FUNCIONAMIENTO IMPREVISTO DEL EQUIPO

- No utilice la unidad como único medio de control de funciones críticas del sistema tales como iniciar/detener el motor o desconectar la alimentación.
- No utilice la unidad como único dispositivo de notificación para alarmas de sucesos críticos, como el sobrecalentamiento o una sobrecarga del dispositivo.

El incumplimiento de estas instrucciones puede causar la muerte, lesiones serias o daño al equipo.

Manejo del panel LCD

Las siguientes características son específicas de la unidad LCD y se consideran el comportamiento normal:

- Es posible que la pantalla LCD muestre irregularidades en el brillo de algunas imágenes o que tenga un aspecto distinto cuando se vea desde fuera del ángulo de visión especificado. A los lados de las imágenes también pueden aparecer sombras alargadas o diafonía.
- Los píxeles de la pantalla LCD pueden contener manchas blancas y negras y también es posible que parezca que la visualización en color haya cambiado.
- Cuando se muestra la misma imagen en la pantalla durante un periodo de tiempo prolongado, es posible que, al cambiar a otra, siga viéndose la imagen anterior. Si esto ocurre, apague la unidad, espere 10 segundos y reiniciela.

NOTA: Cambie de forma periódica la imagen de la pantalla y no muestre la misma imagen durante un periodo largo de tiempo.

ATENCIÓN

LESIONES OCULARES Y CUTÁNEAS GRAVES

El líquido del panel LCD contiene un agente irritante. Evite el contacto directo entre la piel y el líquido.

- Póngase guantes cuando manipule una unidad dañada o que presente filtraciones.
- No utilice objetos ni herramientas afilados cerca del panel táctil LCD o para pulsar sus teclas.
- Manipule el panel LCD con cuidado para evitar perforar, explotar o rasgar el material del panel.

Si se daña el panel y el líquido entra en contacto con la piel, enjuague inmediatamente la zona con abundante agua durante un mínimo de 15 minutos. Si el líquido entra en contacto con los ojos, enjuáguelos inmediatamente con abundante agua durante un mínimo de 15 minutos y consulte con su médico.

El incumplimiento de estas instrucciones puede causar lesiones o daño al equipo.

Contenido del paquete

Asegúrese de que el paquete de la unidad contenga todos los elementos aplicables:

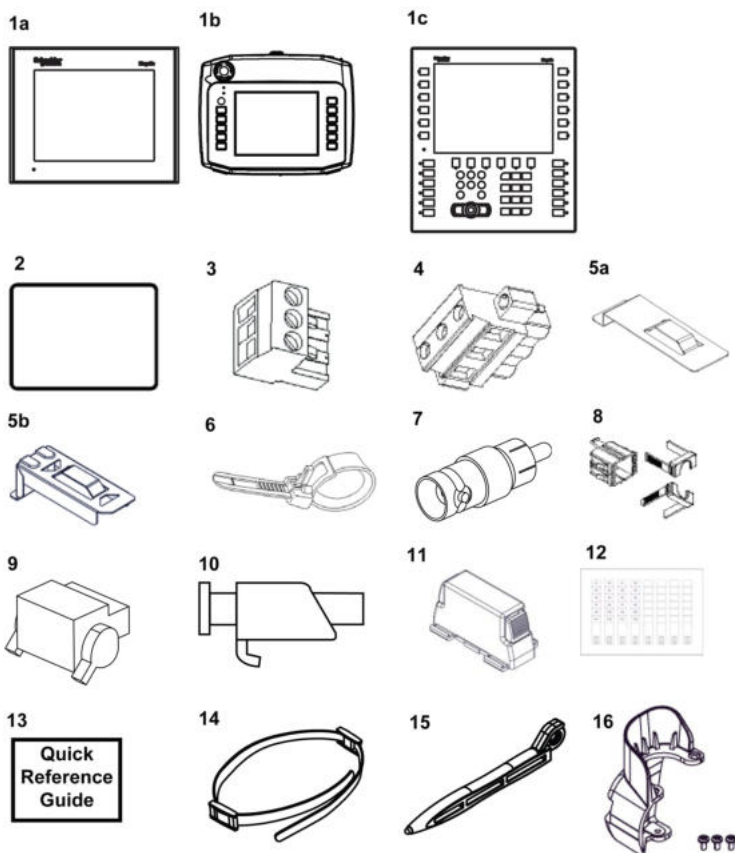

1a o 1b o 1c Interfaz hombre máquina

2 Junta de instalación (no disponible para la serie XBT GH)

3 Clavija de alimentación (para las series XBT GT1005/2000/4000 y XBT GK2000)

4 Clavija de alimentación (para las series XBT GT5000/6000/7000 y XBT GK5000)

5a Soporte USB (para la serie XBT GT2000)

5b Soporte USB (para la serie XBT GK)

6 Abrazadera del cable USB (para las series XBT GT2000 y XBT GK)

7 Transformador RCA-BNC (para XBT GT4340/5340/6340/7340)

8 Un juego de soporte USB (para las series XBT GT1005/4000/5000/6000/7000)

9 Conector AUX (para las series XBT GT4000/5000/6000/7000 y XBT GK5000)

10 Tornillos (series XBT GT1005/2000/4000/5000/6000: x4, serie XBT GT7000: x8, serie XBT GK: ninguno)

11 Grapa de resorte (para la serie XBT GK2000: x10, para la serie XBT GK5000: x12)

-
- 12 Juego de etiquetas (series XBT GK y XBT GH: contiene 2 juegos de etiquetas impresas y 4 etiquetas en blanco)
 - 13 Guía de referencia rápida para la instalación
 - 14 Correa de mano para XBT GH
 - 15 Lápiz Touch Pen para XBT GH
 - 16 Protector de interruptor de emergencia para XBT GH

Revisión

Es posible identificar la versión del producto (PV), el nivel de revisión (RL) y la versión del software (SV) en la etiqueta adherida a la unidad.

El diagrama siguiente muestra una etiqueta estándar:

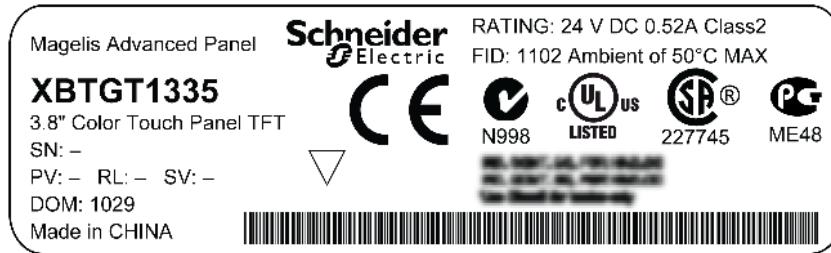

Certificaciones y estándares

Certificaciones de organismos

Schneider Electric ha sometido este producto a pruebas y certificaciones independientes realizadas por organismos certificadores terceros. Estos organismos han certificado que este producto cumple los estándares siguientes.

Certificaciones de organismos para las series XBTGT y XBTGK

Norteamérica: las series XBT GT y XBT GK cuentan con certificación de Underwriters Laboratories Inc. o Canadian Standard Association para:

- UL508, para equipos de control de procesos industriales
- CSA-C22.2, N.º 142-M1987 - Estándar para los equipos de control de procesos
- ANSI/ISA - 12.12.01⁽¹⁾ para el uso de equipos eléctricos en ubicaciones peligrosas de Clase I, División 2
- CAN/CSA-C22.2, N.º 14 y N.º 213⁽¹⁾ para ubicaciones peligrosas

(1) Excepto para XBT GT2930.

Algunos terminales XBT GT cuentan con aprobación de tipo de sociedades de clasificación⁽²⁾:

- RMRS Rusia
- RINA Italia
- LR Reino Unido
- GL Alemania
- DNV Noruega
- BV Francia
- ABS Estados Unidos de América

Póngase en contacto con el distribuidor local para obtener más información.

(2) Excepto para XBT GT2430/2930/5430.

NOTA: La serie XBT GT cumple la directiva ATEX N.º 94/9/EC (consulte el certificado y la marca proporcionados con el producto).

Certificaciones de organismos para XBT GH

Norteamérica:

- Underwriters Laboratories Inc., UL508 para equipos de control de procesos industriales

Estándares de cumplimiento

Schneider Electric ha probado este producto para comprobar su conformidad con las siguientes normas y directivas obligatorias.

Estándares de cumplimiento para las series XBT GT y XBT GK

Europa:

- Directiva 2006/95/CE (baja tensión)
- Directiva 2004/108/CE (CEM)

Estas unidades cuentan con marcado CE. Póngase en contacto con el distribuidor local para obtener más información.

- Controladores programables: EN/IEC 61131-2
- EMI: EN 55011 (Grupo 1, Clase A)
- EMC: EN 61000-6-2
- Australia: C-Tick N998, estándar AS/NZS CISPR11

Estándares de cumplimiento para XBT GH

Europa:

- Directiva 2006/95/CE (baja tensión)
- Directiva 2004/108/CE (CEM)

Estas unidades cuentan con marcado CE. Póngase en contacto con el distribuidor local para obtener más información.

- Controladores programables: EN/IEC 61131-2
- EMI: EN 55011 (Grupo 1, Clase A) / IEC 61000-3-2, IEC 61000-3-3
- EMC: EN 61000-6-2
- Australia: C-Tick N998, estándar AS/NZS CISPR11

Circuito de seguridad de XBT GH:

- Consulte el sitio web de Schneider Electric para obtener información acerca del nivel de seguridad al que se puede evaluar el circuito de seguridad.

Estándares normativos

Schneider Electric ha probado voluntariamente que este producto cumpliera estándares adicionales. Las pruebas adicionales realizadas y los estándares según los cuales se realizaron dichas pruebas se detallan específicamente en Características ambientales (*véase página 42*).

Sustancias peligrosas

Las series XBT GK, XBT GT y XBT GH han sido diseñadas para cumplir lo siguiente:

- RAEE, Directiva 2002/96/CE

Este producto cumple lo siguiente:

- Directiva de Restricción de Ciertas Sustancias Peligrosas (Restriction of Hazardous Substances, RoHS), Directiva 2011/65/UE
- RoHS China, Estándar SJ/T 11363-2006

Condiciones de aceptabilidad y precauciones de manejo de ANSI/ISA 12.12.01 para las series XBT GT y XBT GK

Las series XBT GT y XBT GK se han diseñado para funcionar en ubicaciones peligrosas según las normas para la Clase 1, División 2*. Se deben seguir todas las normas locales, estatales y regionales.

* Excepto para XBT GT2930:

PELIGRO

POTENCIAL EXPLOSIVO

- Este equipo se debe utilizar únicamente en ubicaciones no peligrosas o ubicaciones conformes a Clase I, División 2, Grupos A, B, C y D.
- No sustituya componentes que puedan anular la conformidad con Clase I, División 2.
- Verifique que la ubicación no presenta riesgo de explosión antes de conectar o desconectar equipos o cambiar o cablear módulos.
- Confirme que la unidad conectada externamente, así como cada interfaz (COM1, COM2, EXT1, EXT2, Tarjeta CF, AUX), la cubierta de la tarjeta CF y el conector AUX se han bloqueado correctamente.
- Asegúrese de que la fuente de alimentación esté apagada antes de desconectar, sustituir o cablear módulos.
- Pase un paño húmedo por el panel frontal antes de encenderlo.

El incumplimiento de estas instrucciones podrá causar la muerte o lesiones serias.

Capítulo 2

Conectividad de dispositivos

Introducción

Este capítulo describe los equipos que pueden conectarse a cada unidad XBT GT, XBT GK y XBT GH.

Contenido de este capítulo

Este capítulo contiene los siguientes apartados:

Apartado	Página
Diseño del sistema	26
Accesorios	31

Diseño del sistema

Introducción

Los siguientes diagramas representan la selección principal de los equipos que pueden conectarse a las unidades.

Periféricos del modo de edición de las series XBT GT1005/2000/4000/5000/6000/7000, XBT GK2000/5000 y XBT GH

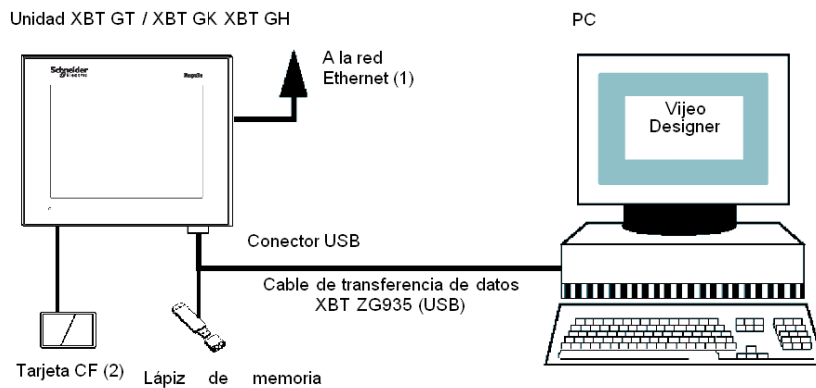

(1) No disponible en XBT GT1105/2110/2120/2220 y XBT GK2120

(2) No disponible en XBT GT1105/1135/1335/2110

Dispositivos del modo de ejecución de la serie XBT GT1005

Unidad de la serie XBT GT1005

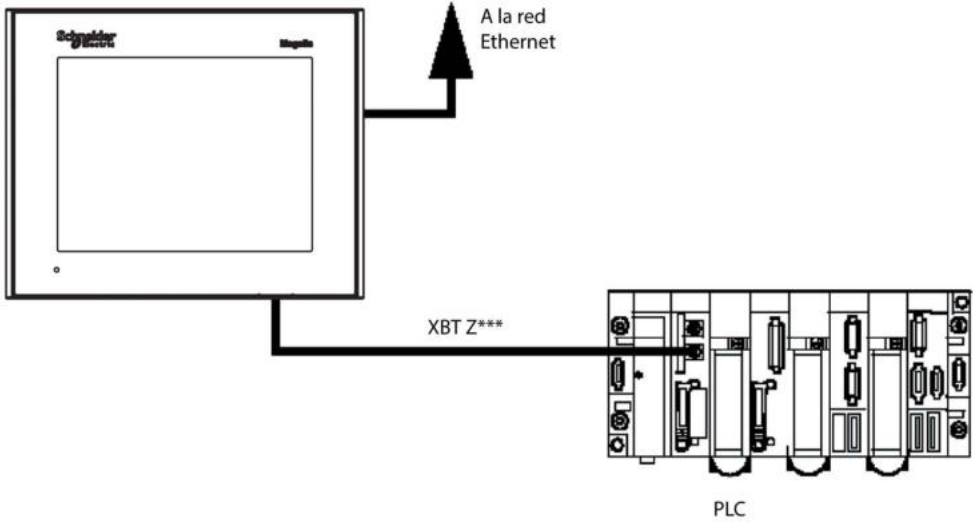

Periféricos del modo de ejecución de las series XBT GT1005/2000/4000/5000/6000/7000 y XBT GK2000/5000

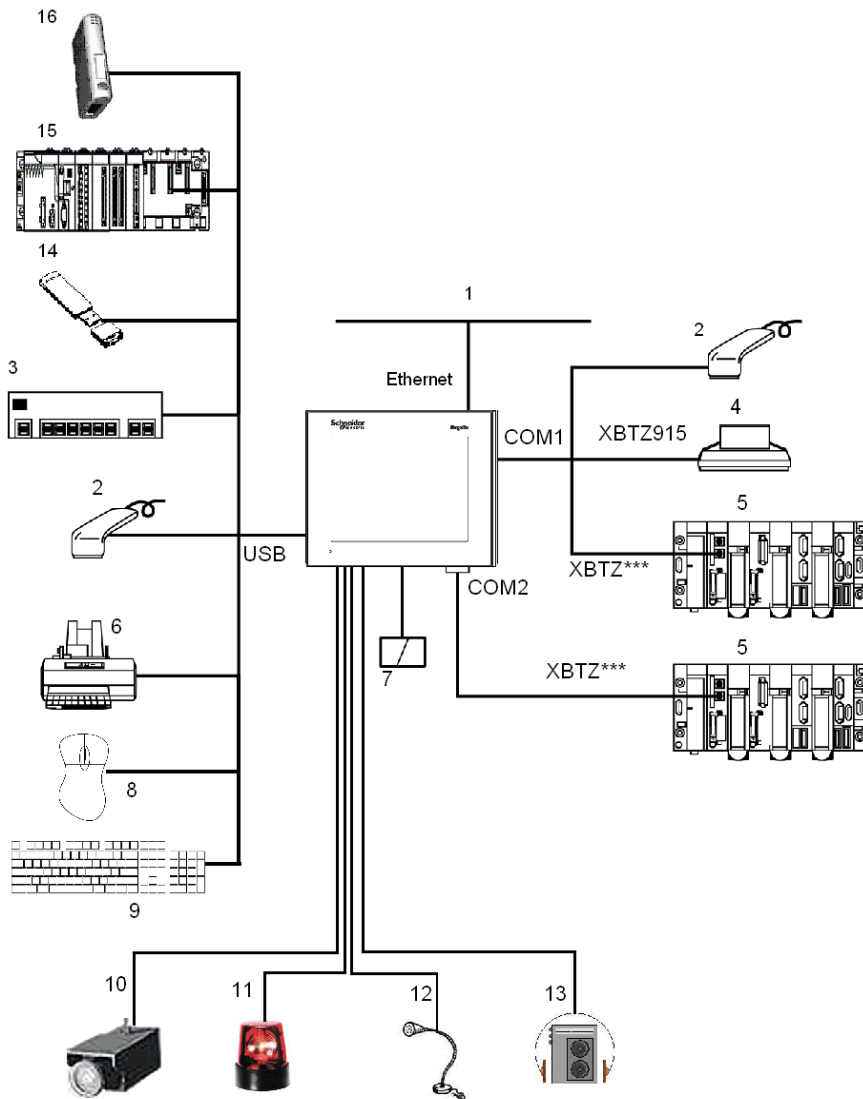

- 1 Conexión a la red Ethernet (no disponible en XBT GH, XBT GT1105/2110/2120/2220 y XBT GK2120)
- 2 Lector de código de barras serie (validado con la gama Gryphon de Datalogic)
- 3 Concentrador USB (tipo comercial)
- 4 Impresora serie

- 5 PLC
- 6 Impresora paralelo (función de impresora validada con modelos EPSON y HP; más detalles disponibles en la documentación de Vijeo Designer)
- 7 Tarjeta Compact Flash (CF) (no disponible en XBT GT1105/1135/1335/2110)
- 8 Ratón USB
- 9 Teclado USB
- 10 Cámara (disponible únicamente en los productos XBT GTxx40 y con una versión de Vijeo Designer superior a V4.3)
- 11 Luz parpadeante (no disponible en las series XBT GT1005/2000 y XBT GK2000)
- 12 Micrófono (disponible únicamente en los productos XBT GTxx40 y con una versión de Vijeo Designer superior a V4.3)
- 13 Altavoz (no disponible en las series XBT GT1005/2000 y XBT GK2000)
- 14 Lápiz de memoria USB
- 15 PLC con puerto de terminal USB (Modicon M340)
- 16 Pasarela de comunicaciones (ModbusPlus o Fipio)

Periféricos del modo de ejecución de la serie XBT GH

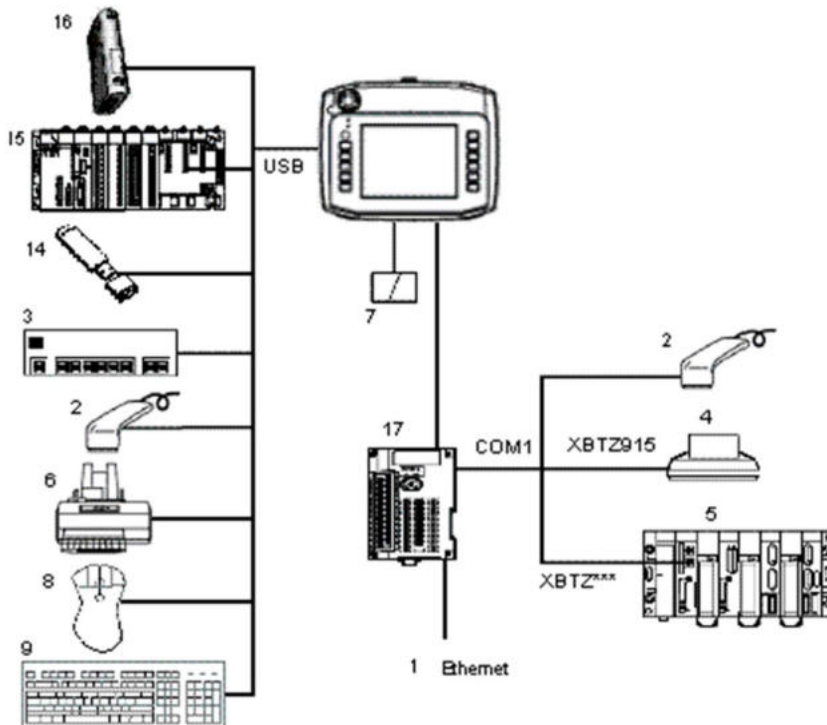

- 1 Conexión a la red Ethernet (no disponible en XBT GH, XBT GT1105/2110/2120/2220 y XBT GK2120)
- 2 Lector de código de barras serie (validado con la gama Gryphon de Datalogic)

-
- 3** Concentrador USB (tipo comercial)
 - 4** Impresora serie
 - 5** PLC
 - 6** Impresora paralelo (función de impresora validada con modelos EPSON y HP; más detalles disponibles en la documentación de Vijeo Designer)
 - 7** Tarjeta CF (no disponible en XBT GT1105/1135/1335/2110)
 - 8** Ratón USB
 - 9** Teclado USB
 - 14** Lápiz de memoria USB
 - 15** PLC con puerto de terminal USB (Modicon M340)
 - 16** Pasarela de comunicaciones (ModbusPlus o Fipio)
 - 17** Adaptador de conversión (únicamente en XBT GH; necesario para la comunicación con el PLC)

Accesorios

Elementos de interfaz serie

Número de producto	Nombre del producto	Descripción	Serie XBT GT/GK/GH
XBT Z915	Cable	Conecta el puerto COM de XBT GH y el puerto COM1 del GT/GK a una impresora serie	Todos los modelos XBT GK, XBT GT2000 y superiores, así como XBT GH
XBT Z9780	Cable XBT Z	Conecta el COM1 de la serie XBT GT1005, el COM2 de XBT GK y XBT GT2000 o superiores, y LAN de la serie XBT GH con PLC Premium, Micro y Twido	Todo
XBT Z9980	Cable XBT Z	Conecta el COM1 de la serie XBT GT1005, el COM2 de XBT GK y XBT GT2000 o superiores, y LAN de la serie XBT GH a Modicon M340 (longitud 2,5 m [98,42 in]).	Todo
VW3A8306	Cable XBT Z	Conecta el COM1 de la serie XBT GT1005, el COM2 de XBT GK y XBT GT2000 o superiores, y LAN de la serie XBT GH a la caja de derivación TSXSCA62.	Todo
VW3A8306R10	Cable XBT Z	Conecta el COM1 de la serie XBT GT1005, el COM2 de XBT GK y XBT GT2000 o superiores, y LAN de la serie XBT GH a unidades ATV, al concentrador LU9GC3 o a las conexiones de bus de campo TWDXCAT3RJ y TWDXCAISO	Todo
STBXCA4002	Cable XBT Z	Conecta COM1 y COM de XBT GH, puerto con Advantys STB	Todos los modelos XBT GK, XBT GT2000 y superiores, así como XBT GH
TSXPCX1031	Cable XBT Z	Conecta los puertos COM1 y COM de XBT GH con Premium, Micro y Twido	Todos los modelos XBT GK, XBT GT2000 y superiores, así como XBT GH
XBT ZG909	Adaptador XBT Z	Cable adaptador COM1 y COM de XBT GH, D-Sub9 RS-485	Todos los modelos XBT GK, XBT GT2000 y superiores, así como XBT GH

Número de producto	Nombre del producto	Descripción	Serie XBT GT/GK/GH
XBT ZG919	Adaptador XBT Z	Cable adaptador COM1 y COM de XBT GH, D-Sub9 RS-232	Todos los modelos XBT GK, XBT GT2000 y superiores, así como XBT GH
XBT ZG939	Adaptador XBT Z	Cable adaptador COM1 y LAN de XBT GH RJ45	XBT GT1005, XBT GH
XBT Z968 XBT Z9680 XBT Z9681	Cable XBT Z	Conecta los puertos COM1 y COM de XBT GH con adaptador XBTZ a los PLC Premium, Micro y Twido	Todo
XBT Z9710	Cable XBT Z	Conecta los puertos COM1 y COM de XBT GH con adaptador XBTZ al PLC Quantum	Todo
XBT Z9711	Cable XBT Z	Conecta los puertos COM1 y COM de XBT GH con adaptador XBTZ al PLC Momentum	Todo
XBT Z908	Cable XBT Z	Conecta los puertos COM1 y COM de XBT GH con adaptador XBTZ a la caja de derivación TSXSCA62	Todos los modelos XBT GK, XBT GT2000 y superiores, así como XBT GH
XBT Z938	Cable XBT Z	Conecta los puertos COM1 y COM de XBT GH con adaptador XBTZ a unidades ATV, al concentrador LU9GC3 o a conexiones de bus de campo TWDXCAT3RJ y TWDXCAISO	Todos los modelos XBT GK, XBT GT2000 y superiores, así como XBT GH
XBT Z918	Cable XBT Z	Conecta los puertos COM1 y COM de XBT GH con adaptador XBTZ a SCY Premium	Todo
XBT Z988	Cable XBT Z	Conecta los puertos COM1 y COM de XBT GH con adaptador XBTZ al STB Advantys	Todo
XBT ZGI232	Aislamiento XBT Z	Conecta los puertos COM1 y COM de XBT GH a un equipamiento y proporciona aislamiento	Todos los modelos XBT GK, XBT GT2000 y superiores, así como XBT GH
XBT ZGI485	Aislamiento XBT Z	Conecta el puerto COM2 a un equipo y proporciona aislamiento	Todos los modelos XBT GK, XBT GT2000 y superiores
XBT ZGCOM1	Adaptador de puerto	Conecta los puertos COM1 y COM de XBT GH a un equipo RS-422 opcional	Todos los modelos XBT GK, XBT GT2000 y superiores, así como XBT GH

Número de producto	Nombre del producto	Descripción	Serie XBT GT/GK/GH
XBT ZGCOM2	Adaptador de puerto	Conecta los puertos COM2, LAN de XBT GH a un equipo RS-485 opcional	Todos los modelos XBT GK, XBT GT2000 y superiores, así como XBT GH
XBT ZG9731	Cable XBT Z	Conecta los puertos COM1 y COM de XBT GH a una unidad de enlace de la serie A del PLC Mitsubishi o al PLC Rockwell DF1 Logix	Todos los modelos XBT GK, XBT GT2000 y superiores, así como XBT GH
XBT ZG9772	Cable XBT Z	Conecta los puertos COM1 y COM de XBT GH a una unidad de enlace de la serie Q del PLC Mitsubishi	Todos los modelos XBT GK, XBT GT2000 y superiores, así como XBT GH
XBT ZG9773	Cable XBT Z	Conecta los puertos COM1 y COM de XBT GH a una CPU de la serie A del PLC Mitsubishi	Todos los modelos XBT GK, XBT GT2000 y superiores, así como XBT GH
XBT ZG9774	Cable XBT Z	Conecta los puertos COM1 y COM de XBT GH a una CPU de la serie Q del PLC Mitsubishi	Todos los modelos XBT GK, XBT GT2000 y superiores, así como XBT GH
XBT ZG9775	Cable XBT Z	Conecta los puertos COM1 y COM de XBT GH a una CPU de la serie FX del PLC Mitsubishi	Todos los modelos XBT GK, XBT GT2000 y superiores, así como XBT GH
XBT ZG9740	Cable XBT Z	Conecta los puertos COM1 y COM de XBT GH a la serie Sysmac Link del PLC Omron	Todos los modelos XBT GK, XBT GT2000 y superiores, así como XBT GH
XBT ZG9722	Cable XBT Z	Conecta los puertos COM1 y COM de XBT GH a dispositivos RS-422	Todos los modelos XBT GK, XBT GT2000 y superiores, así como XBT GH
XBT ZG9778	Cable XBT Z	Conecta los puertos COM1 y COM de XBT GH con adaptador de puerto al PLC Mitsubishi con adaptador de dos puertos Melsec	Todos los modelos XBT GK, XBT GT2000 y superiores, así como XBT GH
XBT ZG979	Adaptador		Todos los modelos XBT GK, XBT GT2000 y superiores, así como XBT GH

Número de producto	Nombre del producto	Descripción	Serie XBT GT/GK/GH
XBT ZG949	Adaptador	Bloque de terminales RS-422 para conectar COM1 y COM de XBT GH con adaptador de puerto a dispositivos RS-422	Todos los modelos XBT GK, XBT GT2000 y superiores, así como XBT GH
XBT ZG9721	Cable XBT Z	Conecta los puertos COM1 o COM2 y COM de XBT GH al PLC PPI de Siemens	Todo
XBT ZG9292	Cable XBT Z	Conecta los puertos COM1 y COM de XBT GH al PLC MPI Siemens	Todos los modelos XBT GK, XBT GT2000 y superiores, así como XBT GH
XBT Z9730 XBT Z9731	Cable XBT Z	Conecta los puertos COM1 y LAN de XBT GH con adaptador XBT Z al PLC Rockwell DF1	XBT GT1005, XBT GH
XBT Z9732	Cable XBT Z	Conecta el puerto COM1 con adaptador XBT Z al PLC Rockwell DH485	Todo
XBT Z9740	Cable XBT Z	Conecta el puerto COM1 y LAN de XBT GH con adaptador XBT Z a la serie Sysmac Link de PLC Omron	XBT GT1005, XBT GH
XBT Z9720	Cable XBT Z	Conecta el puerto COM1 con adaptador XBT Z al Siemens 3964/RK512	Todo

Artículos con interfaz USB

Número de producto	Nombre del producto	Descripción	Serie XBT GT/GK/GH
XBT ZG935	Cable	Conecta el panel a un ordenador personal. Transfiere datos de pantalla y programas del usuario.	XBT GT1005/2000, XBT GK2000, XBT GH
XBT ZGUSB	Cable	Amplía la interfaz de host USB de un armario con impermeabilización	Todos los modelos XBT GK, XBT GH, XBT GT1005 y superiores
XBT ZGUMP	Pasarela	Conecta los paneles con el bus de campo Modbus Plus	Todos los modelos XBT GK, XBT GH, XBT GT2000 y superiores
TSX C USB FIP	Pasarela	Conecta los paneles con el bus de campo Fipio	Todos los modelos XBT GK, XBT GH, XBT GT2000 y superiores
BMX XCA USB 018	Cable	Conecta el panel a un puerto terminal USB de un PLC (Modicon M340)	Todos los modelos XBT GK, XBT GH, XBT GT1005 y superiores

Software

Nombre del producto	Descripción
Vijeo Designer: <ul style="list-style-type: none">● versión 4.3 o superior para XBT GT● versión 4.6 o superior para XBT GK● versión 5.1 o superior para XBT GH	Software utilizado para crear datos de proyecto en la unidad HMI. Se instala en un ordenador personal.

Cubiertas de protección para pantalla

Número de producto	Descripción	Serie XBT GT/GK/GH
XBT ZG60	<ul style="list-style-type: none">● Cubiertas antisuciedad● El panel táctil puede utilizarse con esta cubierta colocada● Paquete de 5 cubiertas	XBT GT1005
XBT ZG62		XBT GT2000
XBT ZG64		XBT GT4000
XBT ZG65		XBT GT53xx
XBT ZG66		XBT GT6000, XBT GT52xx
MPC YK5 OSPS KIT		XBT GT7000
XBT ZG68		XBT GK2000
XBT ZG69		XBT GK5000
XBLYGH2		XBT GH

Sujeciones para grapa de resorte

Número de producto	Descripción	Serie XBT GT/GK
XBT Z3002	Las sujeciones fijan el panel a una superficie de montaje, consiguiendo una protección IP65 (1) en la serie XBT GT y una protección IP65 (1)/Nema4 en la serie XBT GK: paquete de 12 clips	Todo

NOTA: El nivel de protección del producto puede variar respecto a lo que se muestra en la etiqueta ATEX, ya que el valor de la etiqueta ATEX tiene en cuenta el envejecimiento del producto.

Una junta vieja puede perder su resistencia frente al polvo y la humedad. Se recomienda cambiar la junta una vez al año o cuando aparezcan arañazos o suciedad.

Módulos de comunicación

Número de producto	Nombre del producto	Descripción	Serie XBT GT/GK
XBT ZGPDP	Módulo Profibus DP	Estos módulos se utilizan para conectar la serie XBT GT/GK al bus de campo. Son módulos complementarios para los paneles XBT GT/GK.	Todos los modelos XBT GT/GK excepto la serie XBT GT1005.
XBT ZGDVN	Módulo de red para dispositivo		

Interfaz de tarjeta de memoria Compact Flash

La tarjeta de memoria Compact Flash se usa en la serie XBT GT 2000 y superiores, excepto en las unidades XBT GT2110 y todos los modelos XBT GK y XBT GH.

Este slot es compatible con las siguientes tarjetas de memoria Compact Flash (CF):

- XBT ZGM128 (128 MB)
- XBT ZGM256 (256 MB)
- MPC YN0 0CFE 00N (512 MB)
- MPC YN0 0CF10 0N (1 GB)

Opciones de mantenimiento

Número de producto	Nombre del producto	Descripción	Serie XBT GT/GK
XBT ZGFIX	Sujeción de instalación del tornillo	Sujeciones para fijar el panel a una superficie de montaje. (paquete de 4 sujeciones)	Todo
XBT ZG51	Junta de instalación	Proporciona un sellado antihumedad. Igual a la junta incluida en el paquete original.	XBT GT1005
XBT ZG52			XBT GT2000
XBT ZG54			XBT GT4000
XBT ZG55			XBT GT53xx
XBT ZG56			XBT GT6000 y XBT GT52xx
XBT ZG57			XBT GT7000
XBT ZG58			XBT GK2000
XBT ZG59			XBT GK5000
XBT ZGAUX	Conector auxiliar	Interfaz con restablecimiento de control externo, salida de alarma, salida de zumbador o salida de sonido.	XBT GK5000, XBT GT4000 y superiores

Número de producto	Nombre del producto	Descripción	Serie XBT GT/GK
XBT ZGCLP1	Abrazadera USB	Se fija en una interfaz USB evitando que el cable USB se desconecte.	XBT GT2000
XBT ZGCLP2	Soporte de USB		XBT GT excepto XBT GT1005/2000
XBT ZGCLP3	Abrazadera USB		XBT GK
XBT ZGPWS1	Conector de alimentación	Proporciona alimentación a la unidad.	XBT GT1005 y XBT GT/GK2000
XBT ZGPWS2			XBT GK5000, XBT GT 4000 y superiores
XBT LYGK2	Hojas de etiquetas intercambiables	Etiquetas de "quita y pon" para identificar las teclas de función.	XBT GK2000
XBT LYGK5			XBT GK5000

Accesorios XBT GH

Número de producto	Nombre del producto	Descripción	Serie XBT GH
XBT ZGHSTP	Cinta para mano	Fija el XBT GH a la mano del usuario mientras lo usa, para evitar caídas accidentales	Todos los modelos XBT GH
XBT ZGPEN	Lápiz táctil	Para introducir información en la pantalla táctil	Todos los modelos XBT GH
XBT ZGESGD	Protector para el conmutador de emergencia	Cubre el conmutador de emergencia de las unidades equipadas con uno	Todos los modelos XBT GH

Capítulo 3

Características

Descripción general

En este capítulo se exponen las características de XBT GT y XBT GK:

Contenido de este capítulo

Este capítulo contiene las siguientes secciones:

Sección	Apartado	Página
3.1	Características generales	40
3.2	Características funcionales	47
3.3	Características de interfaz	69
3.4	Números de referencia y funciones	79
3.5	Dimensiones	120

Sección 3.1

Características generales

Descripción general

Este apartado describe las características generales de XBT GT y XBT GK y XBT GH:

Contenido de esta sección

Esta sección contiene los siguientes apartados:

Apartado	Página
Especificaciones eléctricas	41
Especificaciones ambientales	42
Especificaciones estructurales	45

Especificaciones eléctricas

Especificación	Serie XBT GT1005	Series XBT GT2000, XBT GK2000, XBT GH2000	Serie XBT GT4000	Series XBT GT5000, XBT GT6000, XBT GK5000	Serie XBT GT7000
Tensión de entrada nominal	24 V CC				
Límites de tensión de entrada	De 19,2 a 28,8 V CC				
Caída de tensión aceptable	≤ 1 ms	≤ 5 ms ¹	≤ 10 ms		
Consumo de potencia	≤ 13 W	≤ 26 W ²	≤ 28 W	≤ 50 W ³	≤ 50 W
Corriente de entrada	≤ 85 A	≤ 30 A ⁴			
Resistencia de la tensión entre el terminal de alimentación y la tierra del bastidor (FG)	500 V CA 20 mA durante 1 minuto.				
Resistencia de aislamiento entre los terminales de alimentación y de FG	20 MΩ o superior a 500 V CC	10 MΩ o superior a 500 V CC			
¹ excepto para las series XBT GT2110 y XBT GH: ≤ 10 ms ² excepto para las series XBT GT2110: ≤ 18 W y XBT GH: ≤ 16,7 W ³ excepto para XBT GT5230: ≤ 26 W ⁴ excepto para la serie XBT GH: ≤ 60 A					

NOTA: Para la corriente de entrada, el valor FWHM es aproximadamente de 50 μs (cuando supera los 25 A.)

Especificaciones ambientales

Especificación	Valor
Temperatura ambiente de funcionamiento (interior del armario y lado del panel)	De 0 a 40 °C (de 32 a 104 °F) (1) De 0 a 50 °C (de 32 a 122 °F) para XBT GT
Temperatura de almacenamiento	De -20 a 60 °C (de -4 a 140 °F)
Resistencia al calor húmedo	De 25 a 60°C / 93% Rh
Pureza del aire (polvo)	≤ 0.1 mg/m ³ (niveles no conductores)
Grado de contaminación	2
Gases corrosivos	Libre de gases corrosivos
Resistencia atmosférica (altitud de funcionamiento de XBT GT)	De 800 a 1.114 hPa (2.000 m (6.561 pies) o menor)
Inmunidad a la vibración	IEC 60068 - 2 -6 <ul style="list-style-type: none"> ● Sector industrial: (Series XBT GT, XBT GH, y XBT GK) De 5 a 9 Hz 3,5 mm, de 9 a 150 Hz 1 g. ● Marítimo: (Serie XBT GT) De 3 a 13 Hz 1 mm, de 13 a 100 Hz 0,7 g.
Inmunidad a la interferencia electromagnética (EMI) (vía un simulador de EMI)	1.000 Vp-p (excepto la serie XBT GT7000), 1500 Vp-p para serie XBT GT7000. Duración de pulso: 1 µs Tiempo de subida:1 ns
Resistencia a golpes (Sólo XBT GH)	Conformidad con IEC/EN 61131-2 (Direcciones 147 m/s ² X, Y, Z para tres ciclos)
Resistencia a caídas (Sólo XBT GH)	Conformidad IEC61131-2 Caída de 1.0 metros - 2 veces
Protección (panel frontal)	IP 65 - (IEC 60529) para las series XBT GT, XBT GH, y XBT GK Tipo de recinto, uso en interiores 4X, sólo con tornillos de sujeción de instalación para la serie XBT GT y sólo con fijadores de abrazaderas de resorte para la serie XBT GK.

Especificación	Valor
Protección (panel trasero)	IP 20 - (IEC 60529) para las series XBT GT y XBT GK IP 65 - (IEC 60529) para las serie XBT GH
Campo electromagnético de radiofrecuencia radiada	IEC 61000 -4 -3 10 V / m
Incremento repentino y transitorio de la electricidad	IEC 61000 -4 -4 2k V (fuente de alimentación y E/S) 1 kV otros puertos
Altas sobretensiones de energía	IEC 61000 -4 -5 1k V (Modo diferencial en fuente de alimentación) 2k V (Modo común en fuente de alimentación)
Descargas	IEC 60068 - 2 - 27 1/2 pulso sinusoidal para 11 ms, 15 g en 3 ejes
Inmunidad a descarga electrostática	IEC 61000-4-2 Contacto de 6 kV, 8 kV aire para serie XBT GT Contacto de 4 kV, 8 kV aire para serie XBT GK

NOTA: (1) Para XBT GT y XBT GK, es posible que el contraste de la pantalla LCD modelos STN color y monocromo (*véase página 48*) disminuya cuando se ha utilizado durante varias horas a una temperatura ambiente de funcionamiento superior a 40 °C (104 °F). Cuando la temperatura vuelve a ser normal, se restablece el contraste habitual de la pantalla. Aunque disminuya el contraste de la pantalla, el funcionamiento de la unidad no se verá afectado.

No almacene la unidad HMI en zonas donde la temperatura sea inferior a la recomendada en las especificaciones de la unidad. Esto puede dar lugar a la congelación del líquido de la pantalla LCD, lo que la dañaría. Además, si la temperatura de la zona de almacenamiento supera el límite especificado, el líquido de la pantalla LCD puede provocar daños irreparables en la pantalla LCD:

ATENCIÓN

ALMACENAMIENTO Y FUNCIONAMIENTO FUERA DE LAS ESPECIFICACIONES

- Almacene la unidad en zonas donde la temperatura cumpla con las especificaciones de la unidad.
- No limite ni bloquee las ranuras de ventilación de la parte posterior de la unidad.

El incumplimiento de estas instrucciones puede causar lesiones o daño al equipo.

Requisitos de calidad del aire

No manipule ni almacene la unidad en lugares donde se evaporan productos químicos o éstos están presentes en el aire:

- Productos químicos corrosivos: ácidos, alcalinos, líquidos con sal.
- Productos químicos inflamables: disolventes orgánicos.

 ATENCIÓN

EQUIPOS INSERVIBLES

No deje que agua, líquido, metal ni fragmentos de cable entren dentro de la unidad HMI.

El incumplimiento de estas instrucciones puede causar lesiones o daño al equipo.

Especificaciones estructurales

Especificación	Serie XBT GT1005	Serie XBT GT2000	Serie XBT GT4000
Puesta a tierra	Respete los códigos y las normas locales. La conexión a tierra debe tener una resistencia de $\leq 100 \Omega$ y el cable de tierra debe tener una sección transversal mínima de 2 mm^2 (14 AWG).		
Valor nominal (para panel frontal o unidad instalada)	IP65 (IEC 60529) (1) NEMA 250 Tipo 4X/13 (2), sólo para uso en interiores		
Dimensiones exteriores Ancho x Alto x Profundidad	130 x 140 x 41 mm (5.12 x 4.09 x 1.61 in)	167,4 x 135 x 59,5 mm (6.60 x 5.32 x 2.34 in)	215 x 170 x 60 (8.46 x 6.69 x 2.36 in)
Peso	$\leq 0,4 \text{ kg}$ (0.9 lb)	$\leq 1,0 \text{ kg}$ (2.20 lb)	$\leq 1,8 \text{ kg}$ (4.0 lb)
Método de refrigeración	Circulación de aire natural		

Especificación	Serie XBT GT5000 excepto para XBT GT5230	Serie XBT GT6000, XBT GT5230	Serie XBT GT7000
Puesta a tierra	Respete los códigos y las normas locales. La conexión a tierra debe tener una resistencia de $\leq 100 \Omega$ y el cable de tierra debe tener una sección transversal mínima de 2 mm^2 (14 AWG).		
Valor nominal (para panel frontal o unidad instalada)	IP65 (IEC 60529)		
Dimensiones exteriores Ancho x Alto x Profundidad	270,5 x 212,5 x 57 mm (10.65 x 8.37 x 2.24 in)	313 x 239 x 56 mm (12.32 x 9.41 x 2.20 in)	395 x 294 x 60 mm (15.55 x 11.57 x 2.36 in)
Peso	$\leq 2,5 \text{ kg}$ (5.5 lb)	$\leq 3,0 \text{ kg}$ (6.6 lb)	$\leq 5,6 \text{ kg}$ (12.3 lb)
Método de refrigeración	Circulación de aire natural		

Especificación	Serie XBT GK2000	XBT GK5330
Puesta a tierra	Respete los códigos y las normas locales. La conexión a tierra debe tener una resistencia de $\leq 100 \Omega$ y el cable de tierra debe tener una sección transversal mínima de 2 mm^2 (14 AWG).	
Valor nominal (para panel frontal o unidad instalada)	IP65 (IEC 60529) (1) NEMA 250 Tipo 4X/13, sólo para uso en interiores	

Especificación	Serie XBT GK2000	XBT GK5330
Dimensiones exteriores Ancho x Alto x Profundidad	220,3 x 265 x 60,3 mm (8.66 x 10.34 x 2.374 in)	296 x 332 x 72,7 mm (11.65 x 13.07 x 2.862 in)
Peso	≤ 1,8 kg (4.0 lb)	≤ 3,7 kg (6.0 lb)
Método de refrigeración	Circulación de aire natural	

Especificación	Serie XBT GH2000
Puesta a tierra	Respete los códigos y las normas locales. La conexión a tierra debe tener una resistencia de ≤ 100 Ω y el cable de tierra debe tener una sección transversal mínima de 2 mm ² (14 AWG).
Valor nominal (para panel frontal o unidad instalada)	IP65 (IEC 60529) (1)
Dimensiones exteriores Ancho x Alto x Profundidad	224 x 174 x 87,1 mm (8.82 x 7.01 x 3.40 in)
Peso	≤ 1 kg (2.2 lb)
Método de refrigeración	Circulación de aire natural

NOTA: (1) La parte frontal de la unidad, instalada en un panel macizo, ha sido probada en condiciones equivalentes a las normas expuestas en las especificaciones. Por ello, antes de instalar la unidad, asegúrese de verificar el tipo de condiciones existentes en el entorno de funcionamiento. Si se extrae la junta de instalación del panel, no es posible garantizar el nivel de protección original. Si desea mantener el nivel de protección original, debe cambiar anualmente la junta de instalación.

(2) XBT GT2930 no es compatible con NEMA # 250 Tipo 4X/13.

Sección 3.2

Características funcionales

Descripción general

Este apartado describe las características funcionales de la pantalla, la memoria y las interfaces de las unidades XBT GT, XBT GK y XBT GH.

Contenido de esta sección

Esta sección contiene los siguientes apartados:

Apartado	Página
Especificaciones de la pantalla	48
Memoria, reloj y panel táctil	54
Puntero industrial, teclados, interruptores y LEDs	58
Etiquetas de XBT GK y XBT GH	63
Interfaz serie	67

Especificaciones de la pantalla

Pantallas STN

Especificación	XBT GT1105 XBT GT1135	XBT GT2110	XBT GT2120 XBT GT2130 XBT GK2120	XBT GT2220	XBT GT4230	XBT GT5230
Tipo	LCD monocromo	LCD monocromo (modo azul)	LCD monocromo (blanco y negro)	Color		
Resolución (píxeles)	320 x 240				640 x 480	
Área de visualización activa Ancho x Alto	76,7 x 57,5 mm (3.02 x 2.26 in)	115,2 x 86,4 mm (4.54 x 3.40 in)			153,7 x 115,8 mm (6.05 x 4.56 in)	215,2 x 162,3 mm (8.43 x 6.39 in)
Colores	8 niveles de gris	16 gradaciones		4.096 colores		
Retroiluminación (1)	Retroiluminación de LED (color: ámbar; vida útil: 50.000 h. [a la mitad del brillo original]) (Color: rojo; vida útil: 10.000 h [a la mitad del brillo original])	Retroiluminación CFL (vida útil: 58.000 h a 25 °C y funcionamiento continuo [a la mitad del brillo original])		Retroiluminación CFL (vida útil: 75.000 h a 25 °C y funcionamiento continuo [a la mitad del brillo original])	Retroiluminación CFL (vida útil: 54.000 h a 25 °C y funcionamiento continuo [a la mitad del brillo original])	Retroiluminación CFL (vida útil: 54.000 h a 25 °C y funcionamiento continuo [a la mitad del brillo original])
Ajuste del contraste	8 niveles de ajuste disponible mediante panel táctil.					
Ajuste de brillo	8 niveles de ajuste para el XBT GT1005 disponibles mediante panel táctil.	8 niveles de ajuste disponibles mediante panel táctil.				
Fuentes de idiomas incorporadas en el sistema (2)	ASCII: (página de códigos 850) alfanumérico (incluidos caracteres europeos) chino: (códigos GB2312-80), fuentes de chino simplificado, japonés: ANK 158, Kanji: 6.962 (estándares JIS 1 y 2) (incluidos 607 caracteres no kanji), coreano: (códigos KSC5601 - 1992), fuentes Hangul taiwanesas: (códigos Big 5), fuentes de chino tradicional					

Especificación	XBT GT1105 XBT GT1135	XBT GT2110	XBT GT2120 XBT GT2130 XBT GK2120	XBT GT2220	XBT GT4230	XBT GT5230
Tamaño de caracteres (2)	Fuentes de 8 x 8, 8 x 16, 16 x 16 y 32 x 32 píxeles					
Tamaños de fuente	El ancho se puede ampliar de 1 a 8 veces. El alto se puede reducir a la mitad y ampliar entre 1 y 8 veces.					
8 x 8 píxeles	40 caracteres por fila por 30 filas				80 caracteres por fila por 60 filas	
8 x 16 píxeles	40 caracteres por fila por 15 filas				80 caracteres por fila por 30 filas	
16 x 16 píxeles	20 caracteres por fila por 15 filas				40 caracteres por fila por 30 filas	
32 x 32 píxeles	10 caracteres por fila por 7 filas				20 caracteres por fila por 15 filas	

NOTA: (1) Entre las unidades con retroiluminación pueden existir ligeras variaciones en el color de iluminación; no obstante, esto no afecta al rendimiento ni a la calidad de la unidad.

(2) La fuente de la pantalla será diferente según el carácter (idioma) o tamaño seleccionado. Además, si utiliza el software Vijeo Designer 4.3 o superior, dispondrá de fuentes de alta calidad adicionales con caracteres de 16 x 16 o mayores.

Pantallas TFT

En la siguiente tabla se describen los parámetros de especificaciones de XBT GT 1335, XBT GT 2330, XBT GK 2330, XBT GH 2460, XBT GT 2430, XBT GH 2460 y XBT GT 2930.

Especificación	XBT GT 1335	XBT GT 2330 XBT GK 2330 XBT GH 2460	XBT GT 2430	XBT GH 2460	XBT GT 2930
Tipo	LCD en color TFT				
Resolución (píxeles)	320 x 240		640 x 480		320 x 240
Área de visualización activa Ancho x Alto	76,7 x 57,5 mm (3.02 x 2.26 in)		115,2 x 86,4 mm (4.54 x 3.40 in)		117,2 x 88,4 mm (4.61 x 3.48 in)
Colores	256 colores		65.536 colores		

Especificación	XBT GT 1335	XBT GT 2330 XBT GK 2330 XBT GH 2460	XBT GT 2430	XBT GH 2460	XBT GT 2930
Retroiluminación (1)	Retroiluminación CFL (vida útil: 50.000 h a 25 °C y funcionamiento continuo [a la mitad del brillo original]) XBT GT2430, XBT GH2460: retroiluminación LED blanca (vida útil: 50.000 h o más a 25 °C y funcionamiento continuo [periodo hasta que el brillo de la retroiluminación descienda al 50 % o empiece a parpadear])				
Ajuste del contraste	8 niveles de ajuste disponible mediante panel táctil	No disponible.			
Ajuste de brillo	8 niveles de ajuste disponibles mediante panel táctil. XBT GH: 16 niveles de ajuste disponibles mediante panel táctil.				
Fuentes de idiomas incorporadas en el sistema (2)	ASCII: (página de códigos 850) alfanumérico (incluidos caracteres europeos) chino: (códigos GB2312-80), fuentes de chino simplificado, coreano: (códigos KSC5601 - 1992), fuentes Hangul taiwanesas: (códigos Big 5), fuentes de chino tradicional XBT GH: japonés: 6962 (estándares JIS 1 y 2) (incluidos 607 caracteres no kanji) ANK: 158 (se pueden descargar las fuentes correspondientes al coreano, el chino simplificado y el chino tradicional de Taiwán)				
Tamaño de caracteres (2)	Fuentes de 8 x 8, 8 x 16, 16 x 16 y 32 x 32 píxeles				
Tamaños de fuente	El ancho se puede ampliar de 1 a 8 veces. El alto se puede reducir a la mitad y ampliar entre 1 y 8 veces.				
8 x 8 píxeles	40 caracteres por fila por 30 filas		80 caracteres por fila por 60 filas		40 caracteres por fila por 30 filas
8 x 16 píxeles	40 caracteres por fila por 15 filas		80 caracteres por fila por 30 filas		40 caracteres por fila por 15 filas
16 x 16 píxeles	20 caracteres por fila por 15 filas		40 caracteres por fila por 30 filas		20 caracteres por fila por 15 filas
32 x 32 píxeles	10 caracteres por fila por 7 filas		20 caracteres por fila por 15 filas		10 caracteres por fila por 7 filas

En la siguiente tabla se describen los parámetros de especificaciones de XBT GT 4330, XBT GT 4340, XBT GT 5330, XBT GT 5340, XBT GK 5330, XBT GT 5430, XBT GT 6330, XBT GT 6340 y XBT GT 7340.

Especificación	XBT GT 4330 XBT GT 4340	XBT GT 5330 XBT GT 5340 XBT GK5330	XBT GT 5430	XBT GT 6330 XBT GT 6340	XBT GT 7340
Tipo	LCD en color TFT				
Resolución (píxeles)	640 x 480		800 x 600	800 x 600	1.024 x 768
Área de visualización activa Ancho x Alto	153,7 x 115,8 mm (6.05 x 4.56 in)	211,2 x 158,4 mm (8.31 x 6.24 in)		248 x 186,5 mm (9.76 x 7.34 in)	306,2 x 230,1 mm (12.06 x 9.06 in)
Colores	65.536 colores				
Retroiluminación (1)	Retroiluminación CFL (vida útil: 54.000 h a 25 °C y funcionamiento continuo [a la mitad del brillo original])	Retroiluminación CFL (vida útil: 50.000 h a 25 °C y funcionamiento continuo [a la mitad del brillo original])		XBTGT6330 RL 10 o superior y XBTGT6340 RL 09 o superior: retroiluminación LED, XBTGT6330 RL 9 o inferior y XBTGT6340 RL 08 o inferior: retroiluminación CFL (vida útil: 50.000 h a 25 °C y funcionamiento continuo [a la mitad del brillo original])	RL 09 o superior: retroiluminación LED, RL 08 o inferior: retroiluminación CFL (vida útil: 50.000 h a 25 °C y funcionamiento continuo [a la mitad del brillo original])
Ajuste del contraste	8 niveles de ajuste disponible mediante panel táctil	No disponible.			
Ajuste de brillo	8 niveles de ajuste disponibles mediante panel táctil.			16 niveles de ajuste disponible mediante panel táctil.	
Fuentes de idiomas incorporadas en el sistema (2)	ASCII: (página de códigos 850) alfanumérico (incluidos caracteres europeos) chino: (códigos GB2312-80), fuentes de chino simplificado, coreano: (códigos KSC5601 - 1992), fuentes Hangul taiwanesas: (códigos Big 5), fuentes de chino tradicional				
Tamaño de caracteres (2)	Fuentes de 8 x 8, 8 x 16, 16 x 16 y 32 x 32 píxeles				
Tamaños de fuente	El ancho se puede ampliar de 1 a 8 veces. El alto se puede reducir a la mitad y ampliar entre 1 y 8 veces.				
8 x 8 píxeles	80 caracteres por fila por 60 filas		100 caracteres por fila por 75 filas		128 caracteres por fila por 96 filas
8 x 16 píxeles	80 caracteres por fila por 30 filas		100 caracteres por fila por 37 filas		128 caracteres por fila por 48 filas

Especificación	XBT GT 4330 XBT GT 4340	XBT GT 5330 XBT GT 5340 XBT GK5330	XBT GT 5430	XBT GT 6330 XBT GT 6340	XBT GT 7340
16 x 16 píxeles	40 caracteres por fila por 30 filas		50 caracteres por fila por 37 filas		64 caracteres por fila por 48 filas
32 x 32 píxeles	20 caracteres por fila por 15 filas		25 caracteres por fila por 18 filas		32 caracteres por fila por 24 filas

NOTA: (1) Entre las unidades con retroiluminación pueden existir ligeras variaciones en el color de iluminación; no obstante, esto no afecta al rendimiento ni a la calidad de la unidad.

(2) La fuente de la pantalla será diferente según el carácter (idioma) o tamaño seleccionado. Además, si utiliza el software Vijeo Designer 4.3 o superior, dispondrá de fuentes de alta calidad adicionales con caracteres de 16 x 16 o mayores.

Ángulo de visión y brillo

Modelo	Ángulo de visión									Brillo		
	Superior		Inferior		Izquierdo		Derecho		Unidad	Contraste (CR)	Productos reales	
	Mín.	Típico	Mín.	Típico	Mín.	Típico	Mín.	Típico			Típico	Unidad
XBT GT1105	20	-	30	-	40	-	40	-	grados	CR≥2	87/51	cd/m2
XBT GT1135												
XBT GT1335												
XBT GT2110	20	-	40	-	45	-	45	-	grados	CR≥2	216	cd/m2
XBT GT2120												
XBT GT2130												
XBT GT2220	-	65	-	70	-	55	-	55	grados	CR≥2	298	cd/m2
XBT GT2330	60	65	35	40	60	65	60	65	grados	CR≥5	422	cd/m2
XBT GT2430	-	80	-	70	-	80	-	80	grados	CR≥5	400	cd/m2
XBT GT2930	-	70	-	50	-	70	-	70	grados	CR≥5	1000	cd/m2
XBT GT4230	-	20	-	40	-	40	-	40	grados	CR≥2	167	cd/m2
XBT GT4330	-	50	-	70	-	70	-	70	grados	CR≥5	213	cd/m2
XBT GT4340												
XBT GT5230	-	20	-	35	-	45	-	45	grados	CR≥2	172	cd/m2

Modelo	Ángulo de visión									Brillo		
	Superior		Inferior		Izquierdo		Derecho		Unidad	Contraste (CR)	Productos reales	
	Min.	Típico	Min.	Típico	Min.	Típico	Min.	Típico			Típico	Unidad
XBT GT5330	35	40	55	70	60	70	60	70	grados	CR≥10	311	cd/m2
XBT GT5340												
XBT GT5430	35	50	55	60	60	70	60	70	grados	CR≥10	170	cd/m2
XBT GT6330	30	50	40	70	45	70	45	70				
XBT GT6340												
XBT GT7340	60	75	50	55	60	80	60	80	grados	CR≥2	220	cd/m2
XBT GK2120	20	-	40	-	45	-	45	-	grados	CR≥2	216	cd/m2
XBT GK2330	60	65	35	40	60	65	60	65	grados	CR≥5	422	cd/m2
XBT GK5330	35	40	55	70	60	70	60	70	grados	CR≥10	311	cd/m2
XBT GH2460	-	80	-	70	-	80	-	80	grados	CR≥5	189	cd/m2

Definición del ángulo de visión:

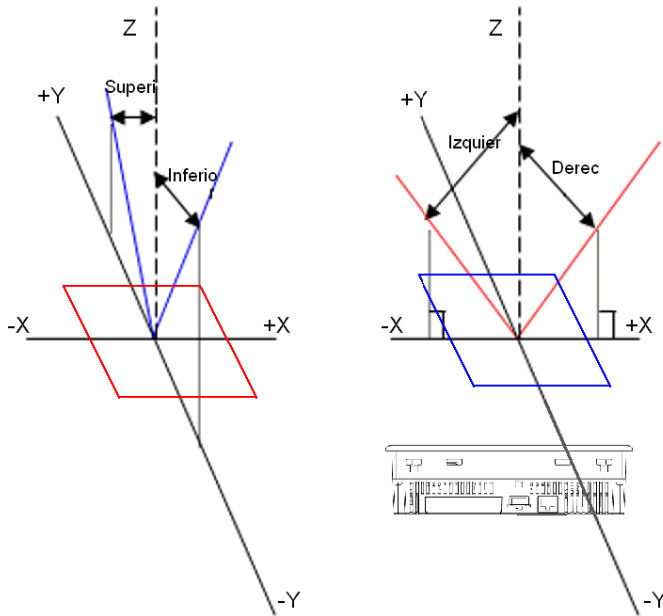

Memoria, reloj y panel táctil

Memoria

En la siguiente tabla se describen los parámetros de memoria de XBT GT1105, XBT GT1135, XBT GT1335, XBT GT2110, XBT GT2120, XBT GT2130, XBT GT2220, XBT GT2330, XBT GT2930, XBT GK2120 y XBT GK2330.

Memoria	XBT GT1105 XBT GT1135 XBT GT1335	XBT GT2110	XBT GT2120 XBT GT2130 XBT GT2220 XBT GT2330 XBT GT2930 XBT GK2120 XBT GK2330
Flash EPROM de aplicación	32 MB	16 MB	16 MB
La memoria SRAM de copia de seguridad de datos utiliza batería de litio (1)	512 kB	128 kB	512 kB
DRAM de ejecución de aplicaciones	16 MB	32 MB	32 MB
Leyenda: (1) La vida útil de una batería de litio es de: <ul style="list-style-type: none"> ● 10 años cuando la temperatura ambiente de la batería es $\leq 40\text{ }^{\circ}\text{C}$ ($104\text{ }^{\circ}\text{F}$). ● 10 años cuando la temperatura ambiente de la unidad es $\leq 25\text{ }^{\circ}\text{C}$ ($77\text{ }^{\circ}\text{F}$). Cuando se utiliza para copias de seguridad (sin alimentación principal): <ul style="list-style-type: none"> ● Aproximadamente 60 días con una batería cargada completamente. ● Aproximadamente 6 días con una batería cargada al 10 %. 			

En la siguiente tabla se describen los parámetros de memoria de XBT GT2430, XBT GT4230, XBT GT4330, XBT GT5230, XBT GT5330, XBT GT5430, XBT GT6330, XBT GK5330, XBT GT4340, XBT GT5340, XBT GT6340, XBT GT7340 y XBT GH2460.

Memoria	XBT GT2430	XBT GT4230 XBT GT4330 XBT GT5230 XBT GT5330 XBT GT5430 XBT GT6330 XBT GK5330	XBT GT4340 XBT GT5340 XBT GT6340 XBT GT7340 XBT GH2460
Flash EPROM de aplicación	32 MB	32 MB	32 MB
La memoria SRAM de copia de seguridad de datos utiliza batería de litio (1)	512 kB	512 kB	512 kB

Memoria	XBT GT2430	XBT GT4230 XBT GT4330 XBT GT5230 XBT GT5330 XBT GT5430 XBT GT6330 XBT GK5330	XBT GT4340 XBT GT5340 XBT GT6340 XBT GT7340 XBT GH2460
DRAM de ejecución de aplicaciones	64 MB	32 MB	64 MB
<p>Leyenda:</p> <p>(1) La vida útil de una batería de litio es de:</p> <ul style="list-style-type: none"> ● 10 años cuando la temperatura ambiente de la batería es $\leq 40\text{ }^{\circ}\text{C}$ ($104\text{ }^{\circ}\text{F}$). ● 10 años cuando la temperatura ambiente de la unidad es $\leq 25\text{ }^{\circ}\text{C}$ ($77\text{ }^{\circ}\text{F}$). <p>Cuando se utiliza para copias de seguridad (sin alimentación principal):</p> <ul style="list-style-type: none"> ● Aproximadamente 60 días con una batería cargada completamente. ● Aproximadamente 6 días con una batería cargada al 10 %. 			

NOTA:

El modelo XBTGT5430 se ofrece con dos cantidades de DRAM:

- 32 MB para máquinas de destino con PV: 01, RL: 00, SV: 1.0
- 64 MB para máquinas de destino con PV: 01, RL: 01, SV: 1.1

Cuando se genera una aplicación para el modelo XBTGT5430, la utilización de DRAM se basa en 64 MB de DRAM. No se realiza ninguna comprobación de memoria adicional si se utiliza la versión de 32 MB. Asegúrese de que su aplicación no supere la cantidad de DRAM disponible en su máquina de destino. Para averiguar la cantidad de memoria disponible en las máquinas de destino, busque en la ayuda online de Vijeo Designer el tema **Visualización de memoria**.

Reloj

Las variaciones en las condiciones de funcionamiento y la vida útil de la batería pueden provocar un error de reloj, haciendo que varíe desde -380 hasta $+90$ segundos por mes.

Controle y ajuste la hora según sea necesario para cumplir los requisitos del sistema. Para las aplicaciones que dependen de la hora, consulte la ayuda de Vijeo Designer para obtener información sobre la sincronización entre el reloj de la unidad y el del PLC. Para ahorrar tiempo de procesamiento, no realice sincronizaciones continuamente. Se pueden sincronizar los relojes aproximadamente dos veces al día.

Panel táctil y teclas de función

Especificación	Series XBT GT1005/2000/4000/5000/6000/7000
Resolución del panel táctil	Sistema de entrada analógico; resolución de 1.024 x 1.024 (1 punto táctil, seleccionable)
Teclas de función	-
Vida útil	Más de 1.000.000 de acciones

Especificación	Serie XBT GH2000
Resolución del panel táctil	Sistema de entrada analógico; resolución de 1.024 x 1.024 (1 punto táctil, seleccionable)
Teclas de función dinámicas (Ri)	11 (F1~F11)
Vida útil	Más de 1.000.000 de acciones

Especificación	Serie XBT GK2000	Serie XBT GK5000
Resolución del panel táctil	Sistema de entrada analógico; resolución de 1.024 x 1.024 (1 punto táctil, seleccionable)	
Teclas de función estáticas (Fi)	10	12
Teclas de función dinámicas (Ri)	14	18
Vida útil	Más de 1.000.000 de acciones	

Teclas de función de XBT GK/GH

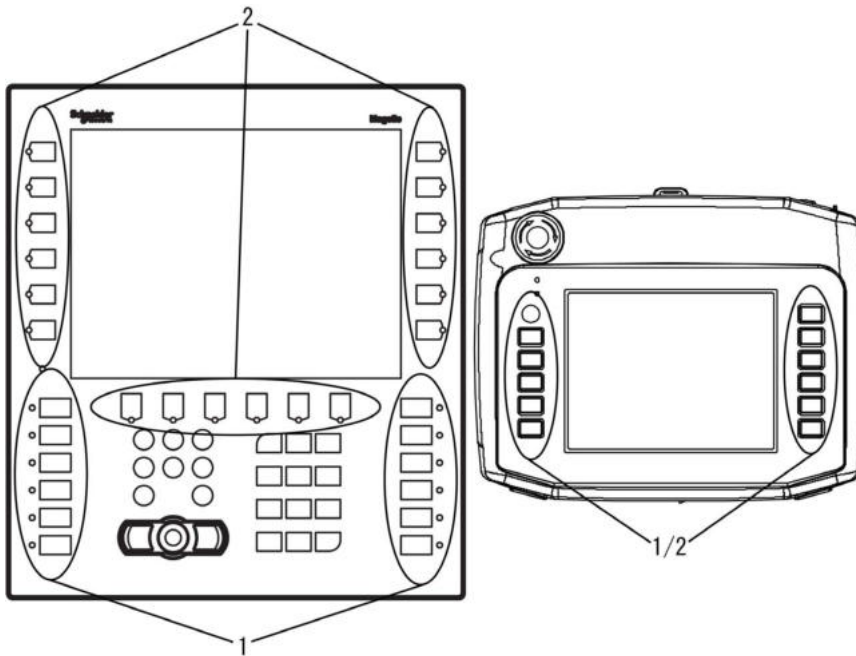

- 1 Teclas de función estáticas
- 2 Teclas de función dinámicas

NOTA: Las teclas estáticas (Fi) se pueden personalizar; para ello, imprima texto o pictogramas en las etiquetas personalizadas con las plantillas de diseño de etiquetas de Vijeo Designer. Las teclas dinámicas (Ri) pueden enlazarse a etiquetas o imágenes de la pantalla mediante las herramientas de Vijeo Designer.

Puntero industrial, teclados, interruptores y LEDs

Introducción

Las unidades XBT GK y XBT GH contienen varias funciones además de la pantalla táctil. Las unidades XBT GK vienen con un puntero industrial y teclados. Son útiles en entornos en los que las aplicaciones con pantalla táctil no son apropiadas. Por ejemplo, los operarios que manipulan materiales abrasivos o corrosivos pueden dañar la pantalla con los restos de material que quedan en los dedos o guantes. El puntero y el teclado ofrecen un método alternativo de interactuar con las unidades.

Dispositivo de puntero industrial

El dispositivo de puntero industrial mueve un puntero en el panel. Cuando se coloca el puntero sobre un objeto, se puede hacer clic con el botón del puntero para interactuar con el objeto. Hacer clic sobre un objeto con el puntero tiene el mismo efecto que tocarlo en el panel con el dedo. El puntero cambia de forma cuando se coloca sobre un área u objeto activo.

Todas las unidades XBT GK tienen dos botones punteros. Ambos tienen el mismo efecto, así que se pueden utilizar indistintamente, por ejemplo, en el caso de operarios zurdos o diestros.

Los operarios pueden interactuar con la unidad de cuatro formas:

- Sólo con el dispositivo de puntero industrial
- Sólo con la pantalla táctil
- Con ambos
- Ni con la pantalla táctil ni con el dispositivo de puntero industrial La interacción con la unidad sólo es posible mediante las teclas de función.

El modo en que el operario interactúa con la unidad se especifica en Vijeo Designer.

Teclados

Además de las teclas de función (estáticas y dinámicas), las unidades XBT GK se suministran con un teclado alfanumérico para facilitarle al operario la introducción de datos. El teclado alfanumérico consta de dos partes: las teclas de cursor y las teclas alfanuméricas.

Teclas del cursor

Tecla	Descripción
Retroceso ←	Elimina el dígito a la izquierda de la posición del cursor en un campo de introducción de datos.
Esc	Retira el cursor del campo de introducción de datos sin modificar el valor anterior.
Enter	Valida los datos introducidos en un campo de introducción de datos.

Tecla	Descripción
Clr (Mayús + Retroceso)	Borra todo el contenido del campo de introducción de datos activo.
Sistema (Mayús + Esc)	Para abrir el panel de configuración del sistema con (Mayús + Esc), consulte la ayuda en línea de Vijeo Designer. De manera predeterminada, esta función no está activada.
Imprimir (Mayús + Enter)	Para tomar una instantánea del panel actual con (Mayús + Enter), consulte la función de instantánea de pantalla de la ayuda en línea de Vijeo Designer. De manera predeterminada, esta función no está activada.
Incrementar ▲	<ul style="list-style-type: none"> ● Pasa el enfoque de un objeto a otro en una lista de objetos. ● Aumenta o disminuye el valor de una variable en una herramienta u objeto gráfico. ● Aumenta o disminuye el valor numérico de un campo numérico.
Disminuir ▼	
◀	Mueve el cursor hacia la izquierda o la derecha en un campo de introducción de datos.
▶	

Teclas alfanuméricas

Tecla	Mayús + Tecla	Descripción
7ABC	7abc	Cada pulsación de la tecla pasa cíclicamente por los caracteres disponibles para la tecla. Los caracteres disponibles dependen del formato de visualización del campo que esté editando. Por ejemplo, un Visualizador Numérico admite los formatos de visualización decimales, hexadecimales, octales y binarios. Consulte la ayuda en línea de Vijeo Designer para obtener más información sobre los formatos de visualización.
8DEF	8def	
9GHI	9ghi	
4JKL	4jkl	
5MNO	5mno	
6PQR	6pqr	
1STU	1stu	
2VWX	2vwx	
3YZ_	3yz_	
+/-	+/-	
0	0	
.	.	

Sintonización

Para aumentar o disminuir los valores numéricos en los campos de introducción de datos, utilice las teclas de aumento y disminución del teclado de edición. La función de ajuste controla el índice al que aumenta o disminuye el valor. Los siguientes ejemplos muestran cómo utilizar el ajuste con la tecla de aumento; funciona exactamente igual para la tecla de disminución.

- Cada pulsación de la tecla de aumento, aumenta el valor en uno, hasta el siguiente dígito menos significativo. Por ejemplo, tras una pulsación, el valor 2 aumenta a 3, tras una segunda pulsación, el valor aumenta a 4, etcétera.
- Mantenga pulsada la tecla para aumentar el valor automáticamente. Como antes, el valor aumenta con el dígito menos significativo.
- Mantenga la tecla pulsada:
 - Tras diez aumentos, el valor comienza a aumentar en múltiplos de 10. Por ejemplo, el valor 12 aumenta a 22, luego a 32, luego a 42, etcétera.
 - Tras 10 aumentos más, el valor aumenta en múltiplos de 100. Por ejemplo, el valor 112 pasa a ser 212, 312, 412, etcétera.
 - Tras 10 aumentos más, el valor aumenta en múltiplos de 1.000. Por ejemplo, el valor 1.112 pasa a ser 2.112, 3.112, 4.112, etcétera. Este es el índice de aumento superior.
 - Una vez se alcanza el valor máximo especificado para la introducción de datos, la tecla de aumento se desactiva.
- Suelte la tecla de aumento para volver a aumentar el valor de uno en uno. Vuelva a mantener la tecla pulsada para reiniciar la función de ajuste.

LEDs

Cada tecla de función tiene un LED correspondiente. El comportamiento de los LED se programa en la aplicación. Por ejemplo, un LED puede comenzar a parpadear para resaltar las opciones posibles o para indicar una acción continuada según determine el PLC.

Los LED se pueden iluminar en tres colores: naranja, rojo y verde.

Los LED pueden estar en cuatro estados: apagado, encendido constante, intermitente (aproximadamente 1 Hz), intermitente rápido (>1 Hz).

Interruptor de llave

Gire el interruptor de llave para encender y apagar la unidad XBT GH.

Especificaciones	
Interfaz de salida del interruptor de llave	Contacto 1c (establecer en normalmente abierto o normalmente cerrado Tensión nominal: 24 V CC Corriente nominal máxima: 300 mA

Interruptor de funcionamiento

Las unidades XBT GH sólo aceptan las entradas mediante el panel táctil y las teclas de función cuando se presiona el interruptor de funcionamiento.

Interruptor de emergencia

El interruptor de emergencia en las unidades XBT GH activa la salida de contacto cuando el interruptor de emergencia está habilitado. Para restablecer el estado de parada de emergencia (estado de bloqueo), tire el botón hacia adelante o gírelo en la dirección indicada por la flecha en el interruptor. El interruptor de emergencia cumple con la Categoría de seguridad (ISO 13849-1).

Especificaciones	
Interfaz de salida del interruptor de emergencia	Interruptor pulsador de seguridad 3 contactos: contacto-a (abierto normalmente): 1 contacto contacto-b (cerrado normalmente): 2 contactos Tensión nominal: 30 V CC Corriente nominal máxima: 1 A Carga mínima permitida: 5 V CC, 1 mA Normas aplicables: <ul style="list-style-type: none">● ICE 60947-5-1● EN 60947-5-1● ICE 60947-5-5● EN 60947-5-5● UL 508● CSA C22.2 N.º 14

Interruptor de activación con 3 posiciones

El interruptor de activación de 3 posiciones en las unidades XBT GH tiene tres posiciones: la posición inicial (el pulsador no está presionado), la posición intermedia y la posición completamente presionada (completamente cerrado)

Especificaciones	
Interfaz de salida del interruptor de activación con 3 posiciones	Interruptor del panel posterior GH 2 contactos (contacto-a: abierto normalmente) Tensión nominal: 30 V CC Corriente nominal máxima: 700 mA Carga mínima permitida: 3 V CC, 5 mA Normas aplicables: <ul style="list-style-type: none">● ICE 60947-5-8● EN 60947-5-8● UL 508 (aprobación de UL)● CSA C22.2 N.º 14 (aprobación de UL)● ISO 12100/EN 12100-1, 2● IEC 60204-1 / EN 60204-1● ISO 11161 / prEN 11161● ISO 10218/EN 775● ANSI / RIA R15.06● ANSI B11.19

Tenga presente la corriente mínima y máxima permitida del botón de Parada de emergencia, el Interruptor de llave y el Interruptor de activación. Una carga de corriente incorrecta podría dañar componentes de seguridad importantes o provocar un fallo de las funciones de emergencia.

 **ADVERTENCIA**

PÉRDIDA DE CONTROL

Nunca emplee el dispositivo XBT GH si alguna de sus funciones de emergencia no está operativa.

El incumplimiento de estas instrucciones puede causar la muerte, lesiones serias o daño al equipo.

Etiquetas de XBT GK y XBT GH

Descripción general

Las unidades XBT GK y XBT GH se suministran con una hoja de los siguientes tipos de etiquetas para asignar diferentes textos o símbolos a las teclas de función:

- Etiquetas de teclas de función
- Etiquetas en blanco

Todas las etiquetas están troqueladas y sólo es necesario separarlas de la hoja de etiquetas.

Las etiquetas de tecla de función listas para usar se pueden colocar directamente en las unidades XBT GK y XBT GH, tal como se muestra a continuación (*véase página 63*).

Impresión de etiquetas

Puede imprimir su propio texto o símbolos en las etiquetas en blanco. Asegúrese de retirar la capa protectora de la hoja de etiquetas antes de la impresión. Para imprimir sus propias etiquetas, utilice Vijeo Designer y una de las siguientes impresoras láser:

- Impresora láser Epson 6200L
- Copiadora Lexmark X852e

ADVERTENCIA

FUNCIONAMIENTO IMPREVISTO DEL EQUIPO

Asegúrese de que el texto/los símbolos de la etiqueta siempre correspondan con lo que se ha configurado para XBT GK o XBT GH en Vijeo Designer. De lo contrario, las teclas de la unidad no iniciarán las acciones que indican sus etiquetas.

El incumplimiento de estas instrucciones puede causar la muerte, lesiones serias o daño al equipo.

Introducción de etiquetas

ATENCIÓN

DAÑOS CAUSADOS POR EL AGUA

Debe introducir las etiquetas donde corresponde y deslizar correctamente la pestaña en la ranura del chasis. Tenga cuidado de no pillar la pestaña entre el producto y el panel.

El incumplimiento de estas instrucciones puede causar lesiones o daño al equipo.

Introduzca las etiquetas en el dispositivo con cuidado. Asegúrese de que indican las funciones correctas en el panel. Las etiquetas se pueden reemplazar cuando sea necesario.

Representación gráfica de la forma correcta de introducir las etiquetas en XBT GK

Las siguientes ilustraciones describen cómo introducir las etiquetas en la unidad XBTGK.

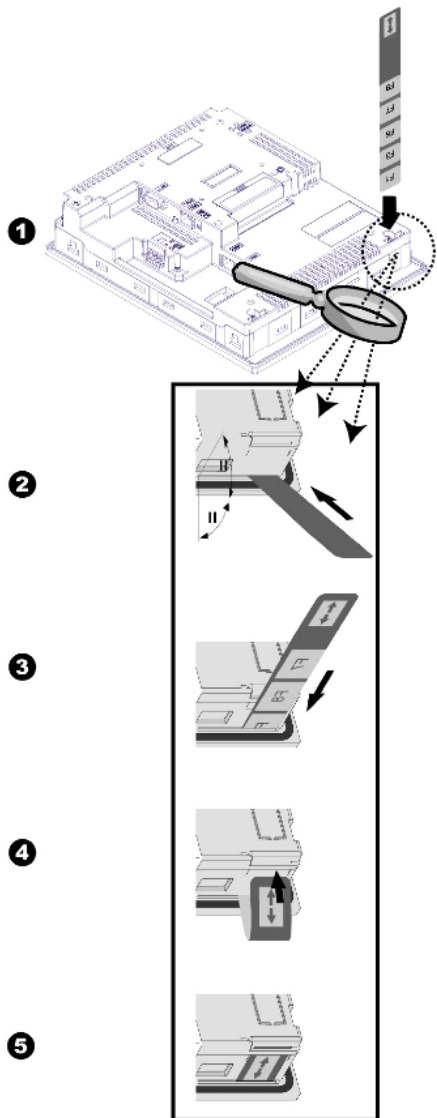

Introducción de las etiquetas en la unidad XBT GK

Paso	Acción
1	Extraer de la hoja la etiqueta troquelada que prefiera.
2	Extraer la unidad XBT GK de la carcasa o montaje donde se encuentre. Tomar la unidad XBT GK y darle la vuelta de manera que pueda ver el panel posterior. En las dos esquinas inferiores del panel posterior, situadas justo detrás de la pantalla superpuesta, se encuentra la abertura para la etiqueta.
3	Introducir la etiqueta cuidadosamente por la abertura (como se muestra en la figura anterior) hasta que los símbolos o texto de tecla de la sección ancha de la etiqueta hayan desaparecido y dicha sección de la etiqueta esté a ras de la abertura. Sólo quedará visible en el exterior de la unidad la pequeña pestaña de la etiqueta con la flecha doble.
4	Darle otra vez la vuelta a la unidad XBT GK y verificar en la parte frontal que todos los símbolos o textos se vean con claridad sobre las teclas. Si el texto o símbolos no se ven claramente, introducir la etiqueta un poco más hacia el interior por la abertura.
5	Si el texto o símbolos se ven con claridad en la parte frontal de la unidad, tomar la pequeña parte de la etiqueta (con el signo de flecha doble) que se ve por la parte posterior de la unidad y deslizar esta pestaña en la ranura. La pestaña debe quedar a ras de la parte posterior de la unidad. Si la etiqueta no se ha introducido correctamente en la unidad XBT GK, la pestaña de la etiqueta será demasiado larga para introducirla en la ranura.

Representación gráfica de la forma correcta de introducir las etiquetas en XBT GH

Las siguientes ilustraciones describen cómo introducir las etiquetas en la unidad XBT GH.

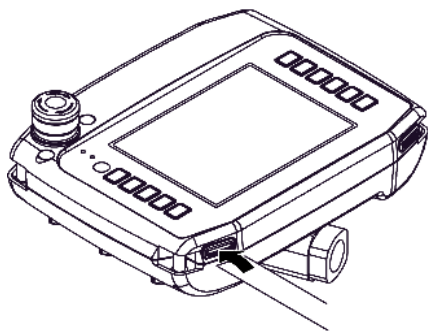

Introducción de etiquetas en la unidad XBT GH

Paso	Acción
1	Extraer de la hoja la etiqueta troquelada que prefiera.
2	Tomar la unidad XBT GH y darle la vuelta de manera que pueda ver el panel posterior. Encontrará la abertura para la etiqueta en las esquinas inferior derecha e inferior izquierda.
3	Quitar la cubierta del orificio e introducir la etiqueta cuidadosamente, tal y como se muestra en el dibujo anterior.
4	Revisar la parte frontal de la unidad XBT GH y asegurarse de que todos los símbolos / textos se vean con claridad sobre las teclas. Si el texto o símbolos no se ven claramente, introducir la etiqueta un poco más hacia el interior por la abertura.
5	Si el texto / los símbolos se ven claramente en la parte frontal de la unidad, poner la cubierta nuevamente en el orificio. Si la etiqueta no se ha introducido correctamente en la unidad XBT GH, la cubierta no se podrá colocar en su lugar.

Interfaz serie

Introducción

Todas las pantallas XBT GT, XBT GK y XBT GH se suministran con una interfaz serie y un puerto de herramientas o interfaz USB.

Interfaz serie COM1

En la siguiente tabla se describe la interfaz serie COM1 de la serie XBT GT 1005.

Interfaz	Descripción
Interfaz serie COM1 RJ45	
Transmisión asíncrona	RS-232C/RS-485
Longitud de los datos	7 u 8 bits
Bit de parada	1 o 2 bits
Paridad	Ninguna, impar o par
Velocidad de transmisión de los datos	De 2.400 a 115.200 bps

En la tabla siguiente se enumeran las interfaces serie COM1 de las unidades de las series XBT GT2000/4000/5000/6000/7000 y XBT GK y COM en la serie XBT GH.

Interfaz	Descripción
Interfaz serie COM/COM1 D-Sub9	
Transmisión asíncrona	RS-232C / RS-422-485
Longitud de los datos	7 u 8 bits
Bit de parada	1 o 2 bits
Paridad	Ninguna, impar o par
Velocidad de transmisión de los datos	De 2.400 a 115.200 bps

Interfaz serie COM2

En la tabla siguiente se enumeran las interfaces serie COM2 de las unidades de las series XBT GT2000/4000/5000/6000/7000 y XBT GK.

Interfaz	Descripción
Interfaz serie COM2 RJ45	
Transmisión asíncrona	RS-485
Longitud de los datos	7 u 8 bits
Bit de parada	1 o 2 bits

Interfaz	Descripción
Paridad	Ninguna, impar o par
Velocidad de transmisión de los datos	2.400 bps a 187,5 Kbps

Interfaz Ethernet

En la tabla siguiente se enumeran las interfaces serie Ethernet disponibles para las series XBT GT, XBT GK y XBT GH:

Interfaz	Descripción
Ethernet RJ45	IEEE 802.3, 10Base-T/100Base-TX, excepto para XBT GT1105/2110/2120/2220 y XBT GK2120: ninguna.

Interfaz USB y tarjeta de memoria

En la siguiente tabla se enumeran las interfaces serie USB y las tarjetas de memoria disponibles para las series XBT GT, XBT GK, y XBT GH:

Interfaz	Descripción
USB Tipo A	Interfaz de host USB 1.1
Ranura para tarjeta CF Tipo II (excepto XBT GT1105/1135/1335/2110)	Compact Flash

Sección 3.3

Características de interfaz

Descripción general

En esta sección se exponen las características de interfaz de las unidades.

Contenido de esta sección

Esta sección contiene los siguientes apartados:

Apartado	Página
Características de la interfaz en serie COM1/COM	70
Especificaciones de la interfaz en serie COM2	74
Otras interfaces	75

Características de la interfaz en serie COM1/COM

Introducción

Esta interfaz se utiliza para conectar:

- La serie XBT GT1005 a equipos remotos por medio de un cable RS-232C o RS-485. El conector empleado es del tipo RJ45.
- Las series XBT GT2000/4000/5000/6000/7000 a equipos remotos por medio de un cable RS-232C o RS-422-485. El conector empleado es de tipo SUB-D de 9 pines.
- La serie XBT GK a equipos remotos por medio de un cable RS-232C o RS-422-485. El conector empleado es de tipo SUB-D de 9 pines.
- La serie XBT GH a equipos remotos por medio de un cable RS-232C o RS-422-485. El conector empleado es de tipo SUB-D de 9 pines.

Cuando se conecta un cable largo del PLC a la unidad, puede suceder que el cable tenga un potencial eléctrico distinto de la unidad, aunque ambos estén conectados a tierra.

El puerto serie de la unidad no tiene aislamiento de potencial. Los terminales SG (toma de tierra de señal) y FG (toma a tierra del bastidor) se conectan en el interior de la unidad.



PELIGRO

DESCARGA ELÉCTRICA

- Establezca una conexión directa entre el terminal de conexión a tierra del bastidor y tierra.
- No conecte otros dispositivos a tierra mediante el terminal de conexión a tierra del bastidor (FG) de este dispositivo.
- Instale todos los cables según las normativas y requisitos locales. En caso de que las disposiciones locales no exijan conexión a tierra, siga directrices fiables como las del artículo 800 del Código Eléctrico de Estados Unidos (US National Electrical Code).

El incumplimiento de estas instrucciones podrá causar la muerte o lesiones serias.

Interfaz serie COM1 de la serie XBT GT1005

Esta interfaz se emplea para conectar un cable serie RS-232C/RS-485. Se utiliza un conector de clavija de 8 pines RJ45.

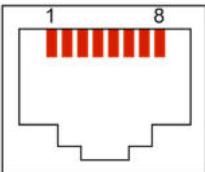
Conexión de pines	Pin	Nombre de la señal	Dirección	Significado
	1	RXD	Entrada	Recibir datos (RS-232C)
	2	TXD	Salida	Enviar datos (RS-232C)
	3	No conectado	-	-
	4	D1	Salida/Entrada	Transferir datos (RS-485)
	5	D0	Salida/Entrada	Transferir datos (RS-485)
	6	RTS	Salida	Petición de envío
	7	No conectado	-	-
	8	SG	-	Toma de tierra de señal

Cualquier exceso de peso o carga en los cables de comunicación podría provocar la desconexión y el funcionamiento no deseado del equipo.

ATENCIÓN

PÉRDIDA DE ALIMENTACIÓN

- Todas las conexiones con los puertos de comunicación de la parte inferior y de los laterales de la unidad no deben representar demasiada carga en los puertos.
- Fije firmemente los cables de comunicación al panel o al armario.
- Utilice sólo cables RJ45 con una pestaña de bloqueo en buen estado.
- Utilice conectores RJ45 con sistema de bloqueo.

El incumplimiento de estas instrucciones puede causar lesiones o daño al equipo.

Interfaz serie COM1 de las series XBT GT2000/4000/5000/6000/7000, XBT GK, XBT GH COM

En la tabla siguiente se describe la interfaz serie con un conector SUB-D de 9 pins por medio de un cable RS-232C.

Conexión de pines	Pin	Nombre de la señal	Dirección	Significado
	1	CD	Entrada	Detección de portadora
	2	RD(RXD)	Entrada	Recibir datos
	3	SD(TXD)	Salida	Enviar datos
	4	ER(DTR)	Salida	Terminal de datos preparado
	5	SG	-	Toma de tierra de señalización
	6	DR(DSR)	Entrada	Paquete de datos preparado
	7	RS(RTS)	Salida	Petición de envío
	8	CS(CTS)	Entrada	Envío posible
	9	CI(RI)/VCC	Entrada	Pantalla de estado pedido/+5V5% Salida 0,25A
	Carcasa	FG	-	Tierra de la trama (común con SG)

En la tabla siguiente se describe la interfaz serie con un conector SUB-D de 9 pins por medio de un cable RS-422/RS-485.

Conexión de pines	Pin	Nombre de la señal	Dirección	Significado
	1	RDA	Entrada	Recibir datos A (+)
	2	RDB	Entrada	Recibir datos B (-)
	3	SDA	Salida	Enviar datos A (+)
	4	ERA	Salida	Terminal de datos preparado A (+)
	5	SG	-	Toma de tierra de señalización
	6	CSB	Entrada	Envío posible B (-)
	7	SDB	Salida	Enviar datos B (-)
	8	CSA	Entrada	Envío posible (A)
	9	ERB	Salida	Terminal de datos preparado B (-)
	Carcasa	FG	-	Toma de tierra al bastidor (Común con SG)

Cualquier exceso de peso o carga en los cables de comunicación podría provocar la desconexión del equipo.

 **ATENCIÓN**

PÉRDIDA DE ALIMENTACIÓN

- Todas las conexiones con los puertos de comunicación de la parte inferior y de los laterales de la unidad no deben representar demasiada carga en los puertos.
- Fije firmemente los cables de comunicación al panel o al armario.
- Utilice sólo cables SUB-D de 9 pines con un sistema de bloqueo en buen estado.

El incumplimiento de estas instrucciones puede causar lesiones o daño al equipo.

Especificaciones de la interfaz en serie COM2

Introducción

Esta interfaz se emplea para conectar las series XBT GT2000/4000/5000/6000/7000 y XBT GK al equipo remoto por medio de un cable RS-485. El conector empleado es del tipo RJ45 de 8 pins.

El puerto serie de la unidad no tiene aislamiento de potencial. Los terminales SG (toma de tierra de señal) y FG (toma de tierra del bastidor) se conectan en el interior de la unidad.

PELIGRO

DESCARGA ELÉCTRICA

- Haga una conexión directa entre el terminal de toma de tierra (FG) y tierra.
- No conecte otros dispositivos a tierra a través del terminal de toma de tierra (FG) de este dispositivo.

El incumplimiento de estas instrucciones podrá causar la muerte o lesiones serias.

Interfaz serie COM2 con cable RS-485

Esta interfaz se utiliza para conectar un cable serie RS-485 a una unidad de las series XBT GT2000/4000/5000/6000/7000 o XBT GK. Se utiliza un conector de clavija de 8 pins RJ45.

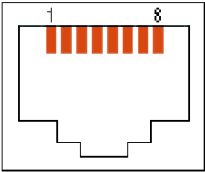
Conexión de pins	Pin	Nombre de la señal	Dirección	Significado
	1	No conectado	-	-
	2	No conectado	-	-
	3	No conectado	-	-
	4	D1	Salida/Entrada	Transferir datos (RS-485)
	5	D0	Salida/Entrada	Transferir datos (RS-485)
	6	RTS	Salida	Petición de envío
	7	No conectado	-	-
	8	SG	-	Toma de tierra de señal

Otras interfaces

Interfaz Ethernet

La interfaz Ethernet se utiliza con las siguientes unidades:

- XBT GT1135
- XBT GT1335
- XBT GT2130
- XBT GT2330
- XBT GT2430
- XBT GT2930
- Serie XBT GT4000
- Serie XBT GT5000
- Serie XBT GT6000
- Serie XBT GT7000
- XBT GK2330
- XBT GK5330
- XBT GH2460

Esta interfaz cumple la norma IEEE 802.3 para conexiones Ethernet:

- Conexiones 10Base-T/100Base-TX (series XBT GT1005/2000/4000/5000/6000/7000, XBT GK y XBT GH).

En la tabla siguiente se describen el estado y los colores de los LED de todas las máquinas de destino, excepto los modelos XBT GT1135, XBT GT1335 y XBT GT6330:

LED	Contenido
Naranja	<ul style="list-style-type: none">● Cuando la alimentación está encendida: LED iluminado.● Durante el envío o la recepción: el LED parpadea.
Verde	Durante la conexión: LED iluminado.

En la tabla siguiente se describen el estado y los colores de los LED para los modelos XBT GT1135, XBT GT1335 y XBT GT6330:

	XBT GT1135 XBT GT1335		XBT GT6330	
Conexión	LED verde	LED naranja	LED verde	LED naranja
Desconectado	Apagado	Apagado	Apagado	Apagado
Concentrador 100 Mbps	Encendido/Parpadeo	Desactivado	Activado	Intermitente
Concentrador 10 Mbps	Encendido/Parpadeo	Desactivado	Activado	Intermitente
Conmutador 10 Mbps HDX	Encendido/Parpadeo	Desactivado	Activado	Intermitente

	XBT GT1135 XBT GT1335		XBT GT6330	
Conexión	LED verde	LED naranja	LED verde	LED naranja
Conmutador 10 Mbps FDX	Encendido/Parpadeo	Desactivado	Activado	Intermitente
Conmutador 100 Mbps HDX	Encendido/Parpadeo	Desactivado	Activado	Intermitente
Conmutador 100 Mbps FDX	Encendido/Parpadeo	Desactivado	Activado	Intermitente
Interruptor Auto	Encendido/Parpadeo	Activado	Activado	Intermitente

Interfaz USB

La interfaz USB admite un cable de transmisión de datos USB y se utiliza con las siguientes unidades:

- Serie XBT GT1005
- Serie XBT GT2000
- Serie XBT GT4000
- Serie XBT GT5000
- Serie XBT GT6000
- Serie XBT GT7000
- Serie XBT GK
- Serie XBT GH

Interfaz de salida de sonido y entrada/salida AUX para las series XBT GT 4000/5000/6000/7000 y XBT GK 5330

En la tabla siguiente se describen las especificaciones de la interfaz de salida del puerto AUX:

Interfaz de salida de sonido	Salida del altavoz: 70 mW (carga nominal: 8 Ω , frecuencia: 1 KHz) Conector: bloque de terminales de dos piezas
	Salida de altavoz de XBT GT2430: 70 mW (carga nominal: 8 Ω) Conector: mini-jack 3,5 mm (0.13 in) Características de audio: Distorsión armónica: 5 % máx. Ancho de banda: 100 Hz ~ 2 KHz

Interfaz de entrada/salida AUX	Salida de la alarma, salida de RUN, salida de zumbador: Tensión nominal: 24 V CC Corriente nominal: 50 mA
	Entrada de reinicio remoto: Tensión de entrada: 2 V CC Corriente de entrada: 6 mA Tensión de funcionamiento: (cuando está conectado) mínimo 9 V CC, (cuando está desconectado) máximo 2,5 V CC Conector: bloque de terminales de dos piezas

Esta interfaz se utiliza para el reinicio externo y las salidas (alarma, zumbador, sonido y RUN):

Conexión de pines	Pin	Nombre de la señal	Dirección	Significado
	1	RESET IN_A	Entrada	Entrada de reinicio externo
	2	RESET IN_B	Entrada	
	3	RUN+	Salida	Señal RUN
	4	RUN-	Salida	
	5	ALARM+	Salida	Señal ALARM
	6	ALARM-	Salida	
	7	BUZZER+	Salida	Señal de zumbador
	8	BUZZER-	Salida	
	9	NC	-	No conectado
	10	NC	-	No conectado
	11	SP	Salida	Salida del altavoz
	12	SP_GROUND	Salida	Toma de tierra del altavoz

Circuito de entrada

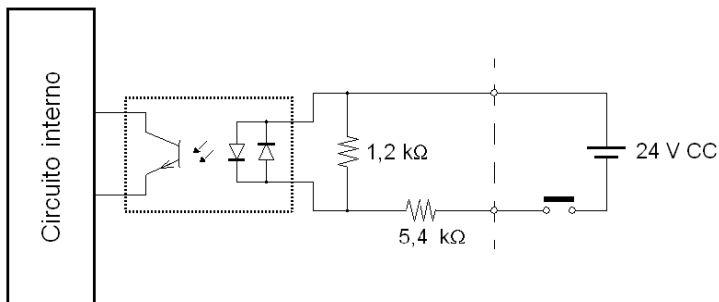

Circuito de salida

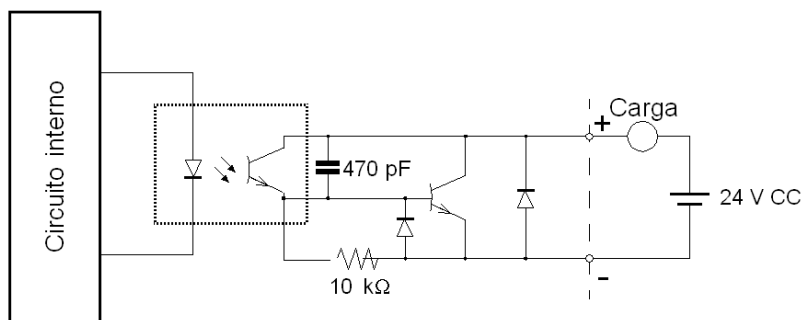

Interfaz de salida AUX para XBT GH

En la tabla siguiente se describen las especificaciones de la interfaz de salida al utilizar XBT GH con la caja de conexiones XBT ZGJBOX:

Interfaz de salida AUX	Salida de la alarma, salida de RUN, salida de zumbador: Tensión nominal: 24 V CC Corriente nominal: 300 mA
------------------------	--

Esta interfaz se utiliza para las salidas AUX (alarma, zumbador y RUN):

Correspondencia en la caja de conexiones	Número de pin (en la caja de conexiones)	Nombre de la señal	Dirección	Significado
DOUT1	19	RUN+	Salida	Señal RUN
DOUT1_GND	20	RUN-	Salida	
DOUT0	21	ALARM+	Salida	Señal ALARM
DOUT0_GND	22	ALARM-	Salida	
BUZZ	23	BUZZER+	Salida	Señal de zumbador
BUZZ_GND	24	BUZZER-	Salida	

Para obtener más información, consulte el manual *XBT G• Caja de conexiones Manual de instalación AAV89571*.

Sección 3.4

Números de referencia y funciones

Descripción general

Este apartado presenta los números de referencia y las funciones de las unidades XBT GT y XBT GH.

Contenido de esta sección

Esta sección contiene los siguientes apartados:

Apartado	Página
Identificación y funciones de los componentes	80
Interruptores de configuración de los terminales	115

Identificación y funciones de los componentes

Serie XBT GT1005

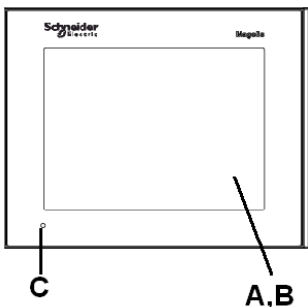
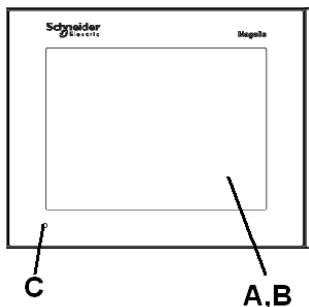
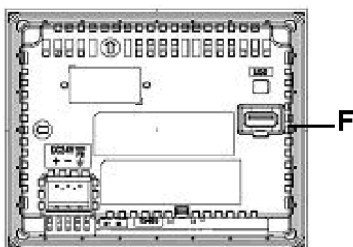
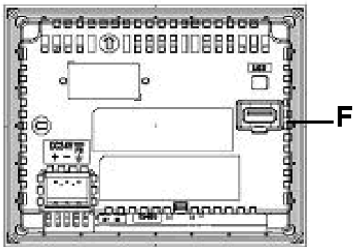
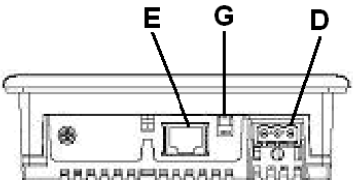
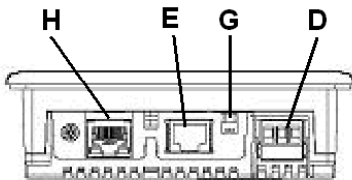
Lado	XBT GT1105	XBT GT1135/1335
Frontal		
Posterior		
Inferior		

Componente	Descripción
A	Pantalla: muestra las pantallas creadas por el usuario y las variables de equipo remoto.
B	Panel táctil: lleva a cabo las operaciones de cambio de pantallas y envía datos al host (PLC).
C	LED de estado
D	Bloque de terminales de entrada de alimentación: conecta los conductores de tierra y entrada del cable de alimentación del XBT GT al XBT GT.
E	Interfaz serie (interfaz host de 8 pines RJ-45): conecta un cable RS-232C o RS-485 (serie) desde el host/PLC al XBT GT (puerto Y).
F	Interfaz USB (USB1.1): conecta un cable de transferencia de datos, un periférico o un puerto de terminal USB de un PLC al XBT GT.
G	Selector de polarización de línea RS-485.
H	<p>Interfaz Ethernet (LAN) (10Base-T/100Base-TX) (excepto XBT GT1105): se utiliza el conector RJ-45 y el LED se enciende o se apaga según el estado actual.</p> <ul style="list-style-type: none"> ● Verde encendido: transmisión de datos disponible. ● Parpadeo verde: se están transmitiendo datos. ● Verde apagado: no hay conexión o se ha perdido la comunicación. ● Amarillo encendido: conexión a 100BASE-TX. ● Amarillo apagado: conexión a 10BASE-T o sin conexión.

Serie XBT GT2000

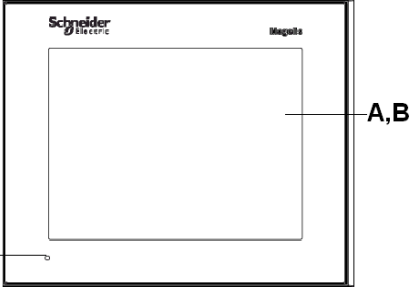
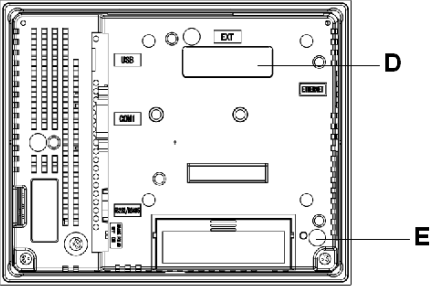
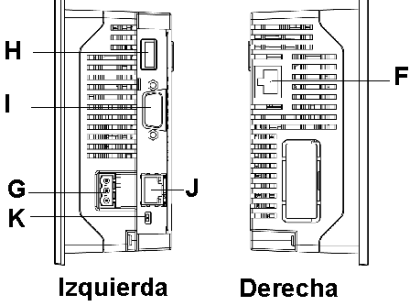
Lado	Identificación de componentes de la serie XBT GT2000
Frontal	
Posterior	
Izquierdo y derecho	 <p style="text-align: center;">Izquierda Derecha</p>

Lado	Identificación de componentes de la serie XBT GT2000
Cubierta de la tarjeta CF abierta	

Componente	Descripción
A	Pantalla: muestra las pantallas creadas por el usuario y las variables de equipo remoto.
B	Panel táctil: lleva a cabo las operaciones de cambio de pantallas y envía datos al host (PLC).
C	LED de estado: <ul style="list-style-type: none"> ● Verde (fijo): funcionamiento normal (encendido) o funcionamiento OFFLINE. ● Naranja (fijo): se ha detectado que se ha fundido la luz de fondo. ● Naranja (parpadeo): durante el inicio del software. ● Rojo (fijo): la alimentación está conectada. ● Apagado: la alimentación está desconectada.
D	Interfaz de la unidad de expansión: conecta las unidades de expansión con las funciones de comunicación.
E	Piloto de acceso a la tarjeta CF (excepto XBT GT2110): <ul style="list-style-type: none"> ● Verde encendido: la tarjeta CF está insertada y la cubierta está cerrada, o se está accediendo a la tarjeta CF. ● Verde apagado: no hay ninguna tarjeta CF insertada o no se está accediendo a esta.
F	Interfaz Ethernet (10Base-T/100Base-TX) (excepto XBT GT2110/2120): se utiliza el conector RJ-45 y el LED se enciende o se apaga para indicar el estado actual. <ul style="list-style-type: none"> ● Verde encendido: transmisión de datos disponible. ● Verde apagado: sin conexión o con pérdida posterior de comunicación. ● Amarillo encendido: transmisión de datos en curso. ● Amarillo apagado: sin transmisión de datos.
G	Bloque de terminales de entrada de alimentación: conecta los conductores de tierra y entrada del cable de alimentación del XBT GT al XBT GT.
H	Interfaz USB (USB1.1): conecta un cable de transferencia de datos, un periférico o un puerto de terminal USB de un PLC al XBT GT.
I	Interfaz serie COM1: conecta un cable RS-232C o RS-422-485 (serie) desde el host/PLC al XBT GT (puerto COM1).

Componente	Descripción
J	Interfaz serie COM2: conecta un cable RS-485 (serie) desde el PLC al XBT GT (puerto COM2).
K	Selector de polarización de línea RS-485.
L	Cubierta de la tarjeta CF: protege la ranura de la tarjeta CF. Esta cubierta debe estar cerrada cuando se accede a la tarjeta CF (excepto XBT GT2110) (consulte <i>Ubicación de los interruptores DIP de la tarjeta CF</i> , página 110).
M	Conector de la tarjeta CF: permite la inserción de la tarjeta CF.

XBT GT2430

Lado	Identificación de componentes de XBT GT2430
Frontal	<p>Diagrama de la parte frontal de la tarjeta XBT GT2430. El diagrama muestra un recuadro con el logotipo de Schneider Electric y Meggit's. Hay una línea que apunta a la parte superior derecha etiquetada como 'A, B' y otra que apunta a un pequeño círculo en la parte inferior izquierda etiquetado como 'C'.</p>

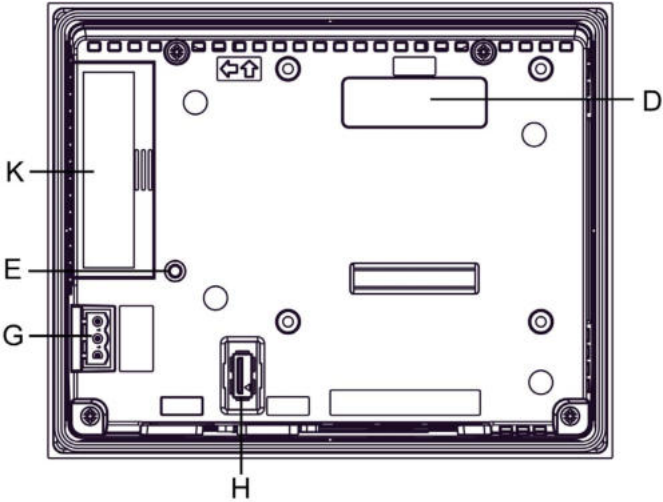
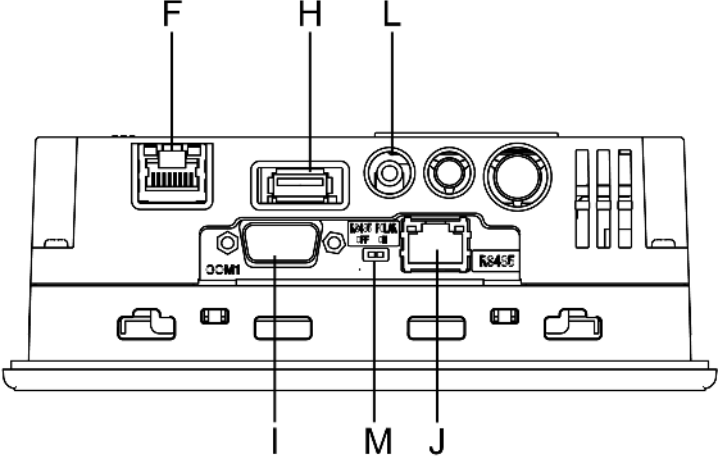
Lado	Identificación de componentes de XBT GT2430
Posterior	
Inferior	

Pieza	Descripción
A	Pantalla: muestra las pantallas creadas por el usuario y las variables de equipo remoto.
B	Panel táctil: lleva a cabo las operaciones de cambio de pantallas y envía datos al host (PLC).

Pieza	Descripción
C	LED de estado: <ul style="list-style-type: none"> ● Verde (fijo): funcionamiento normal (encendido) o funcionamiento OFFLINE. ● Naranja (fijo): se ha detectado que se ha fundido la luz de fondo. ● Naranja (parpadeo): durante el inicio del software. ● Rojo (fijo): la alimentación está conectada. ● Apagado: la alimentación está desconectada.
D	Interfaz de la unidad de expansión: conecta las unidades de expansión con las funciones de comunicación.
E	Piloto de acceso a la tarjeta CF: <ul style="list-style-type: none"> ● Verde encendido: la tarjeta CF está insertada y la cubierta está cerrada, o se está accediendo a la tarjeta CF. ● Verde apagado: no hay ninguna tarjeta CF insertada o no se está accediendo a esta.
F	Interfaz Ethernet (10Base-T/100Base-TX): se utiliza el conector RJ-45 y el LED se enciende o se apaga para indicar el estado actual. <ul style="list-style-type: none"> ● Verde encendido: transmisión de datos disponible. ● Verde apagado: sin conexión o con pérdida posterior de comunicación. ● Amarillo encendido: transmisión de datos en curso. ● Amarillo apagado: sin transmisión de datos.
G	Bloque de terminales de entrada de alimentación: conecta los conductores de tierra y entrada del cable de alimentación del XBT GT al XBT GT.
H	Interfaz USB (USB1.1): conecta un cable de transferencia de datos, un periférico o un puerto de terminal USB de un PLC al XBT GT.
I	Interfaz serie COM1: conecta un cable RS-232C o RS-422-485 (serie) desde el host/PLC al XBT GT (puerto COM1).
J	Interfaz serie COM2: conecta un cable RS-485 (serie) desde el PLC al XBT GT (puerto COM2).
K	Cubierta de la tarjeta CF: protege la ranura de la tarjeta CF. Esta cubierta debe estar cerrada cuando se accede a la tarjeta CF (consulte <i>Ubicación de los interruptores DIP de la tarjeta CF, página 116</i>).
L	Interfaz de salida de sonido.
M	Selector de polarización de línea RS-485.

Serie XBT GT4000

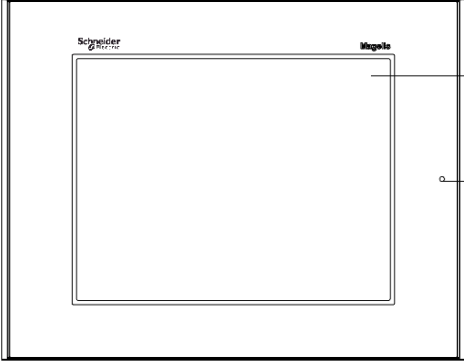
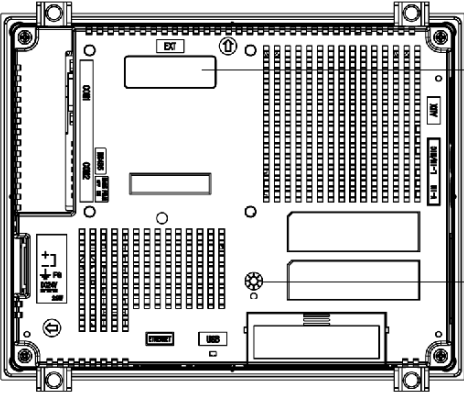
Lado	Identificación de componentes de la serie XBT GT4000
Frontal	
Posterior	

Lado	Identificación de componentes de la serie XBT GT4000
Izquierdo y derecho	<p style="text-align: center;">Izquierda Derecha</p>
Inferior	

Pieza	Descripción
A	Pantalla: muestra las pantallas creadas por el usuario y las variables de equipo remoto.
B	Panel táctil: lleva a cabo las operaciones de cambio de pantallas y envía datos al host (PLC).
C	LED de estado: <ul style="list-style-type: none"> ● Verde (fijo): funcionamiento normal (encendido) o funcionamiento OFFLINE. ● Naranja (fijo): se ha detectado que se ha fundido la luz de fondo. ● Naranja (parpadeo): durante el inicio del software. ● Rojo (fijo): la alimentación está conectada. ● Apagado: la alimentación está desconectada.
D	Interfaz de la unidad de expansión: conecta las unidades de expansión con las funciones de comunicación.

Pieza	Descripción
E	<p>Piloto de acceso a la tarjeta CF:</p> <ul style="list-style-type: none"> ● Verde encendido: la tarjeta CF está insertada y la cubierta está cerrada, o se está accediendo a la tarjeta CF. ● Verde apagado: no hay ninguna tarjeta CF insertada o no se está accediendo a esta.
F	<p>Interfaz auxiliar de entrada/salida/salida de voz (AUX). Esta interfaz se utiliza para:</p> <ul style="list-style-type: none"> ● Reinicio externo ● Salida de alarma ● Salida de zumbador ● Salida de sonido
G	<p>Interfaz de entrada de audio (L-IN/MIC): esta interfaz se utiliza para conectar un micrófono (use un miniconector de clavija de 3,5 mm [0.13 in]) (sólo XBT GT4340).</p>
H	<p>Interfaz de entrada de vídeo: esta interfaz se emplea para conectar una videocámara NTSC (59,9 Hz)/PAL (50 Hz). Usar con el transformador RCA 75 Ω (sólo XBT GT4340).</p>
I	<p>Conector de alimentación: el cable de alimentación se conecta mediante este conector.</p>
J	<p>Interfaz serie COM1: conecta un cable RS-232C o RS-422-485 (serie) desde el host/PLC al XBT GT (puerto COM1).</p>
K	<p>Interfaz serie COM2: conecta un cable RS-485 (serie) desde el PLC al XBT GT (puerto COM2).</p>
L	<p>Selector de polarización de línea RS-485.</p>
M	<p>Interfaz Ethernet (10Base-T/100Base-TX) (excepto XBT GT2110/2220): se utiliza el conector RJ-45 y el LED se enciende o se apaga según el estado actual.</p> <ul style="list-style-type: none"> ● Verde encendido: transmisión de datos disponible. ● Verde apagado: sin conexión o con pérdida posterior de comunicación. ● Amarillo encendido: transmisión de datos en curso. ● Amarillo apagado: sin transmisión de datos.
N	<p>Interfaz de host USB (USB1.1): conecta un cable de transferencia de datos, un periférico o un puerto de terminal USB de un PLC al XBT GT.</p>
O	<p>Cubierta de la tarjeta CF: protege la ranura de la tarjeta CF. Esta cubierta debe estar cerrada cuando se accede a la tarjeta CF (consulte <i>Ubicación de los interruptores DIP de la tarjeta CF</i>, página 116).</p>

XBT GT5230

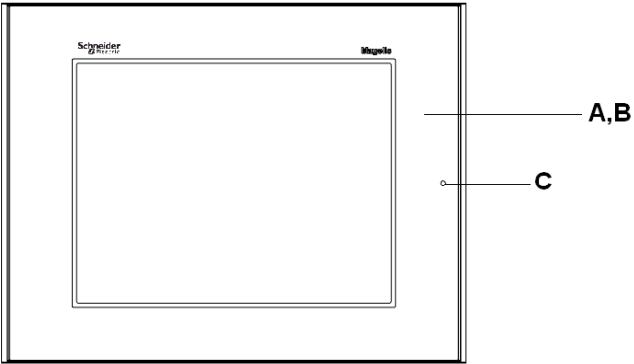
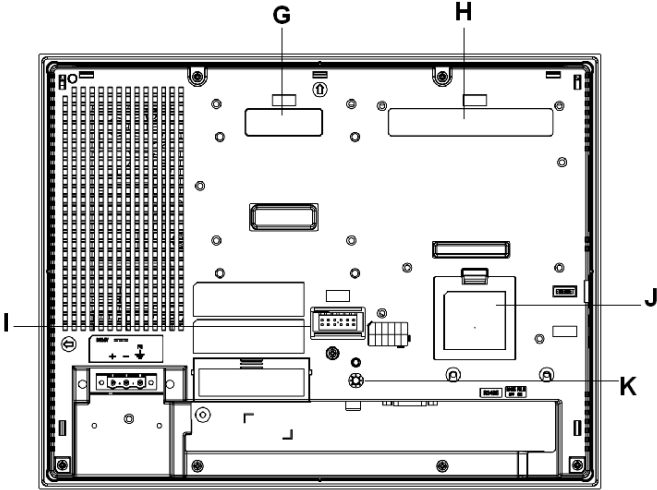
Lado	Identificación de componentes de XBT GT5230
Frontal	
Posterior	

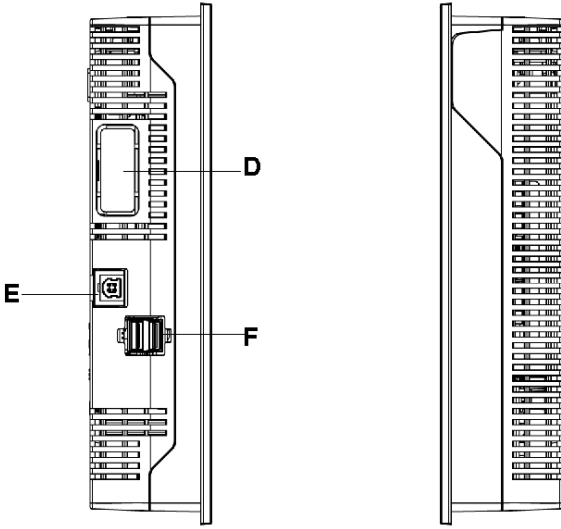
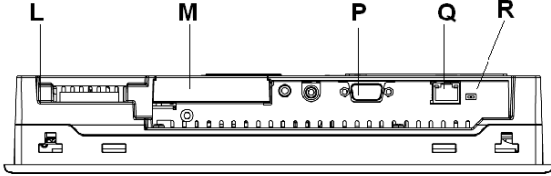
Lado	Identificación de componentes de XBT GT5230
Izquierdo y derecho	 <p data-bbox="467 743 583 771">Izquierda</p> <p data-bbox="838 743 943 771">Derecha</p>
Cubierta de la tarjeta CF abierta	 <p data-bbox="426 873 445 901">L</p> <p data-bbox="577 873 596 901">M</p> <p data-bbox="749 873 768 901">P</p> <p data-bbox="838 873 857 901">Q</p> <p data-bbox="893 873 912 901">R</p>

XBT GT5330/5340/5430

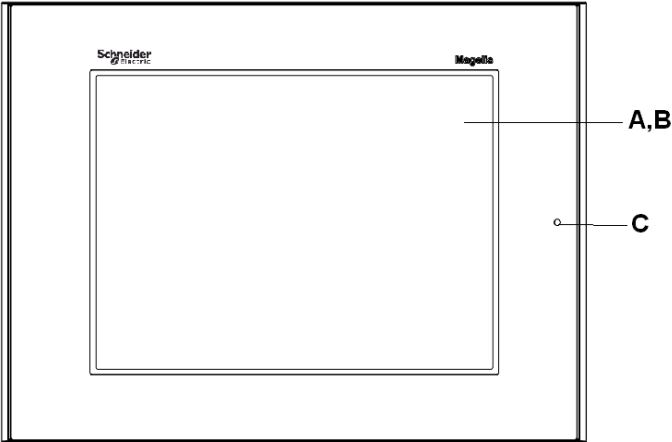
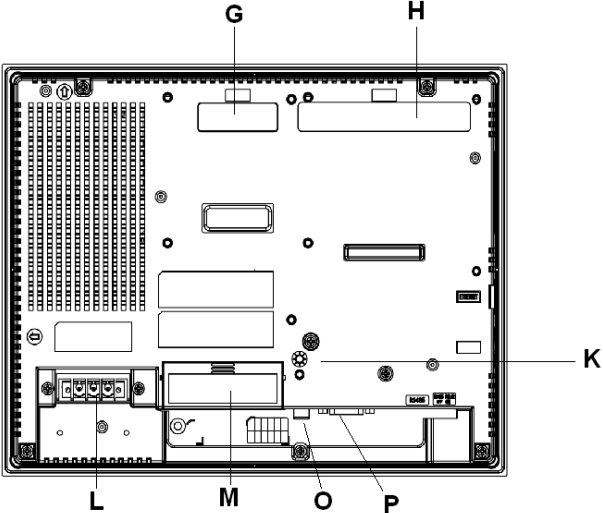
Lado	Identificación de componentes de las series XBT GT5330/5340/5430
Frontal	
Posterior	

Pieza	Descripción
C	<p>LED de estado:</p> <ul style="list-style-type: none"> ● Verde (fijo): funcionamiento normal (encendido) o funcionamiento OFFLINE. ● Naranja (fijo): se ha detectado que se ha fundido la luz de fondo. ● Naranja (parpadeo): durante el inicio del software. ● Rojo (fijo): la alimentación está conectada. ● Apagado: la alimentación está desconectada.
D	Interfaz de la unidad de expansión: conecta las unidades de expansión con las funciones de comunicación.
E	<p>Interfaz Ethernet (LAN) (10Base-T/100Base-TX): se utiliza el conector RJ-45 y el LED se enciende o se apaga según el estado actual.</p> <ul style="list-style-type: none"> ● Verde encendido: transmisión de datos disponible. ● Verde apagado: sin conexión o con pérdida posterior de comunicación. ● Amarillo encendido: transmisión de datos en curso. ● Amarillo apagado: sin transmisión de datos.
F	Interfaz de host USB (USB1.1) (x2): conecta un cable de transferencia de datos, una impresora compatible con USB, un periférico o un puerto de terminal USB de un PLC al XBT GT. La distancia máxima de comunicación es de 5 m (196.84 in).
G	Interfaz de la unidad de expansión (EXT1): conecta las unidades de expansión con las funciones de comunicación.
H	Interfaz de la unidad de expansión (EXT2): amplía una función de visualización.
I	<p>Interfaz auxiliar de entrada/salida/salida de voz (AUX). Esta interfaz se utiliza para:</p> <ul style="list-style-type: none"> ● Reinicio externo ● Salida de alarma ● Salida de zumbador ● Salida de sonido
J	Cubierta de la interfaz de ampliación de memoria
K	<p>Piloto de acceso a la tarjeta CF:</p> <ul style="list-style-type: none"> ● Verde encendido: la tarjeta CF está insertada y la cubierta está cerrada, o se está accediendo a la tarjeta CF. ● Verde apagado: no hay ninguna tarjeta CF insertada o no se está accediendo a esta.
L	Conector de alimentación: el cable de alimentación se conecta a este conector.
M	Cubierta de la tarjeta CF: los interruptores de interfaz y DIP de la tarjeta CF están ubicados en la cubierta de la tarjeta CF (están accesibles cuando la cubierta de la tarjeta está abierta). Esta cubierta debe estar cerrada cuando se accede a la tarjeta CF (consulte <i>Ubicación de los interruptores DIP de la tarjeta CF, página 116</i>).

Pieza	Descripción
N	Interfaz de entrada de audio (L-IN/MIC): esta interfaz se utiliza para conectar un micrófono (use un miniconector de clavija de 3,5 mm [0.13 in]) (sólo XBT GT5340).
O	Interfaz de entrada de vídeo: esta interfaz se emplea para conectar una videocámara NTSC (59,9 Hz)/PAL (50 Hz). Usar con el transformador RCA 75 Ω (sólo XBT GT5340).
P	Interfaz serie COM1: conecta un cable RS-232C o RS-422-485 (serie) desde el PLC host al XBT GT (puerto COM1).
Q	Interfaz serie COM2: conecta un cable RS-485 (serie) desde el PLC host al XBT GT (puerto COM2).
R	Selector de polarización de línea RS-485

Serie XBT GT6000

Lado	Identificación de componentes de la serie XBT GT6000
Frontal	<p>Diagrama de la parte frontal de un dispositivo de la serie XBT GT6000. El panel muestra el logotipo de Schneider Electric y el nombre 'Magelis'. Se indican tres puntos de interés: 'A,B' en la parte superior derecha y 'C' en un pequeño círculo a la derecha del panel.</p>

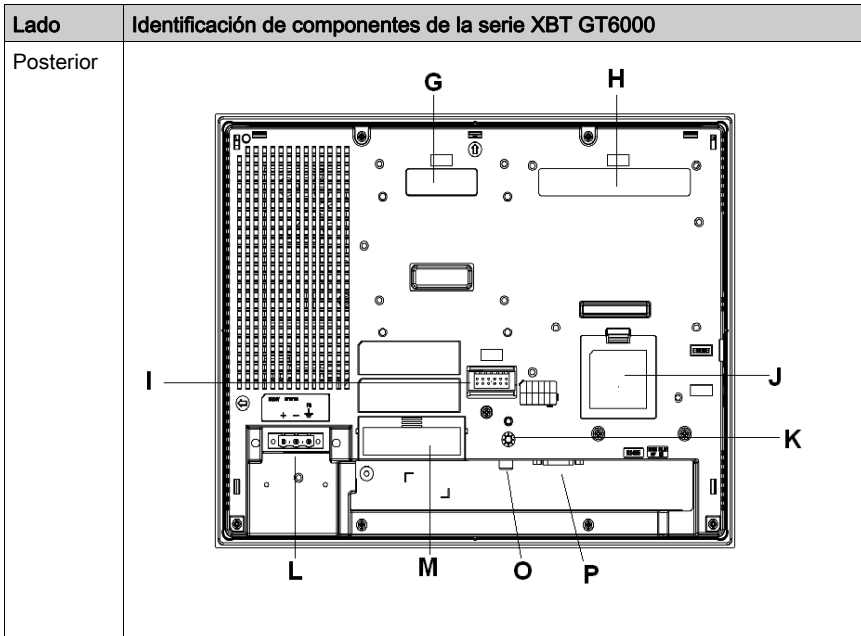

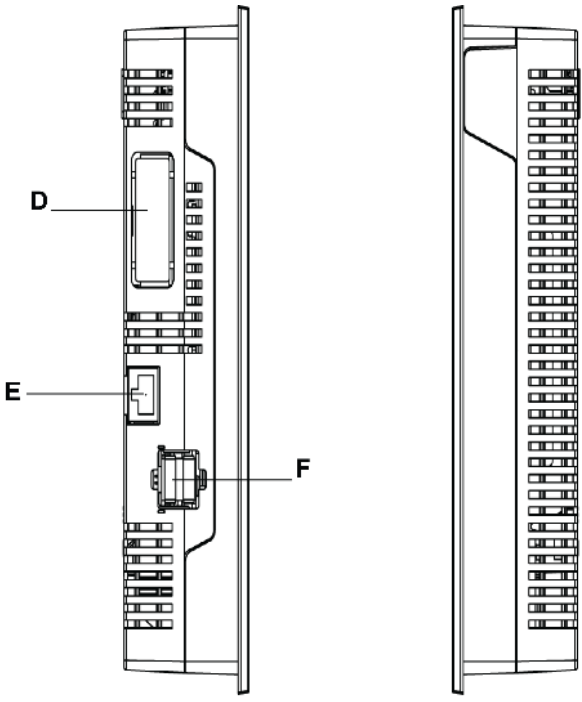
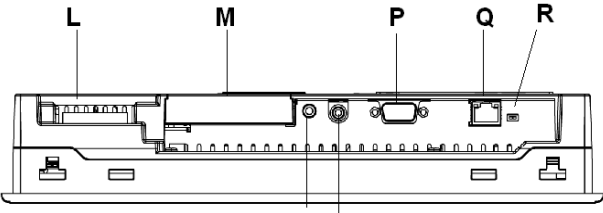
Lado	Identificación de componentes de la serie XBT GT6000
Izquierdo y derecho	 <p data-bbox="487 909 603 938">Izquierdo</p> <p data-bbox="809 909 926 938">Derecho</p>
Inferior	 <p data-bbox="699 1209 754 1234">N O</p>

Pieza	Descripción
A	Pantalla: muestra las pantallas creadas por el usuario y las variables de equipo remoto.
B	Panel táctil: lleva a cabo las operaciones de cambio de pantallas y envía datos al PLC host.
C	LED de estado: <ul style="list-style-type: none"> ● Verde (fijo): funcionamiento normal (encendido) o funcionamiento OFFLINE. ● Naranja (fijo): se ha detectado que se ha fundido la luz de fondo. ● Naranja (parpadeo): durante el inicio del software. ● Rojo (fijo): la alimentación está conectada. ● Apagado: la alimentación está desconectada.
D	Interfaz de la unidad de expansión: conecta las unidades de expansión con las funciones de comunicación.
E	Interfaz Ethernet (LAN) (10Base-T/100Base-TX): se utiliza el conector RJ-45 y el LED se enciende o se apaga según el estado actual. <ul style="list-style-type: none"> ● Verde encendido: transmisión de datos disponible. ● Verde apagado: sin conexión o con pérdida posterior de comunicación. ● Amarillo encendido: transmisión de datos en curso. ● Amarillo apagado: sin transmisión de datos.
F	Interfaz de host USB (USB1.1) (x2): conecta un cable de transferencia de datos, una impresora compatible con USB, un periférico o un puerto de terminal USB de un PLC al XBT GT. La distancia máxima de comunicación es de 5 m (196.84 in).
G	Interfaz de la unidad de expansión (EXT1): conecta las unidades de expansión con las funciones de comunicación.
H	Interfaz de la unidad de expansión (EXT2): amplía una función de visualización.
I	Interfaz auxiliar de entrada/salida/salida de voz (AUX). Esta interfaz se utiliza para: <ul style="list-style-type: none"> ● Reinicio externo ● Salida de alarma ● Salida de zumbador ● Salida de sonido
J	Cubierta de la interfaz de ampliación de memoria
K	Piloto de acceso a la tarjeta CF: <ul style="list-style-type: none"> ● Verde encendido: la tarjeta CF está insertada y la cubierta está cerrada, o se está accediendo a la tarjeta CF. ● Verde apagado: no hay ninguna tarjeta CF insertada o no se está accediendo a esta.
L	Conector de alimentación: el cable de alimentación se conecta mediante este conector.

Pieza	Descripción
M	Cubierta de la tarjeta CF: los interruptores de interfaz y DIP de la tarjeta CF están ubicados en la cubierta de la tarjeta CF (están accesibles cuando la cubierta de la tarjeta está abierta). Esta cubierta debe estar cerrada cuando se accede a la tarjeta CF (consulte <i>Ubicación de los interruptores DIP de la tarjeta CF, página 116</i>).
N	Interfaz de entrada de audio (L-IN/MIC): esta interfaz se utiliza para conectar un micrófono (use un miniconector de clavija de 3,5 mm [0.13 in]) (sólo XBT GT6340).
O	Interfaz de entrada de vídeo: esta interfaz se emplea para conectar una videocámara NTSC (59,9 Hz)/PAL (50 Hz). Usar con el transformador RCA 75 Ω (sólo XBT GT6340).
P	Interfaz serie COM1: conecta un cable RS-232C o RS-422-485 (serie) desde el PLC host al XBT GT (puerto COM1).
Q	Interfaz serie COM2: conecta un cable RS-485 (serie) desde el PLC host al XBT GT (puerto COM2).
R	Selector de polarización de línea RS-485

Serie XBT GT7000

Lado	Identificación de componentes de la serie XBT GT7000
Frontal	<p>Diagrama de la parte frontal de un módulo de la serie XBT GT7000. El panel muestra el logotipo de Schneider Electric y Magella. Se indican dos puntos de interés: 'A,B' en la parte superior derecha y 'C' en la parte inferior derecha.</p>

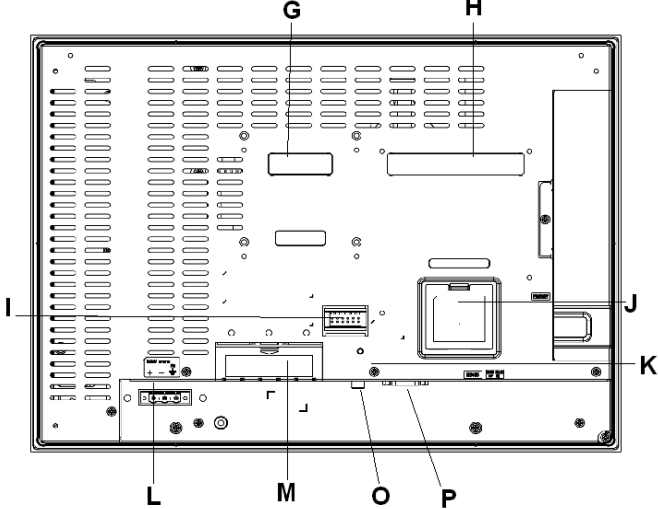
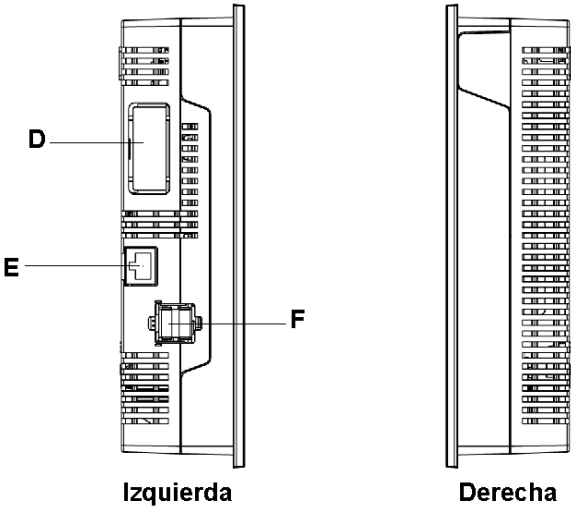
Lado	Identificación de componentes de la serie XBT GT7000
Posterior	 <p>The diagram shows the rear panel of the XBT GT7000 series with the following components labeled:</p> <ul style="list-style-type: none"> G: Two horizontal slots at the top center. H: A horizontal slot at the top right. I: A vertical slot on the left side. J: A vertical slot on the right side. K: A vertical slot on the far right side. L: A small rectangular component at the bottom left. M: A small rectangular component at the bottom center. O: A small rectangular component at the bottom right. P: A small rectangular component at the bottom right, below O.
Izquierdo y derecho	 <p>The diagrams show the left and right side panels of the XBT GT7000 series with the following components labeled:</p> <ul style="list-style-type: none"> D: A vertical slot on the left side panel. E: A vertical slot on the left side panel, below D. F: A vertical slot on the left side panel, below E. <p>Izquierda (Left) and Derecha (Right) labels are positioned below their respective diagrams.</p>

Lado	Identificación de componentes de la serie XBT GT7000
Inferior	<p>Diagrama de la parte inferior del módulo XBT GT7000. Se muestran los componentes etiquetados con las letras L, M, N, O, P, Q y R. L y M indican los conectores de expansión. N y O indican los conectores de comunicación. P, Q y R indican los conectores de comunicación de red.</p>

Pieza	Descripción
A	Pantalla: muestra las pantallas creadas por el usuario y las variables de equipo remoto.
B	Panel táctil: lleva a cabo las operaciones de cambio de pantallas y envía datos al PLC host.
C	LED de estado: <ul style="list-style-type: none"> ● Verde (fijo): funcionamiento normal (encendido) o funcionamiento OFFLINE. ● Naranja (fijo): se ha detectado que se ha fundido la luz de fondo. ● Naranja (parpadeo): durante el inicio del software. ● Rojo (fijo): la alimentación está conectada. ● Apagado: la alimentación está desconectada.
D	Interfaz de la unidad de expansión: conecta las unidades de expansión con las funciones de comunicación.
E	Interfaz Ethernet (LAN) (10Base-T/100Base-TX): se utiliza el conector RJ-45 y el LED se enciende o se apaga según el estado actual. <ul style="list-style-type: none"> ● Verde encendido: transmisión de datos disponible. ● Verde apagado: sin conexión o con pérdida posterior de comunicación. ● Amarillo encendido: transmisión de datos en curso. ● Amarillo apagado: sin transmisión de datos.
F	Interfaz de host USB (USB1.1) (x2): conecta un cable de transferencia de datos, una impresora compatible con USB, un periférico o un puerto de terminal USB de un PLC al XBT GT. La distancia máxima de comunicación es de 5 m (196.84 in).
G	Interfaz de la unidad de expansión (EXT1): conecta las unidades de expansión con las funciones de comunicación.
H	Interfaz de la unidad de expansión (EXT1): amplía una función de visualización.

Pieza	Descripción
I	Interfaz auxiliar de entrada/salida/salida de voz (AUX) Esta interfaz se utiliza para: <ul style="list-style-type: none"> ● Reinicio externo ● Salida de alarma ● Salida de zumbador ● Salida de sonido
J	Cubierta de la interfaz de ampliación de memoria
K	Piloto de acceso a la tarjeta CF: <ul style="list-style-type: none"> ● Verde encendido: la tarjeta CF está insertada y la cubierta está cerrada, o se está accediendo a la tarjeta CF. ● Verde apagado: no hay ninguna tarjeta CF insertada o no se está accediendo a esta.
L	Conector de alimentación: el cable de alimentación se conecta a este conector.
M	Cubierta de la tarjeta CF: los interruptores de interfaz y DIP de la tarjeta CF están ubicados en la cubierta de la tarjeta CF (están accesibles cuando la cubierta de la tarjeta está abierta). Esta cubierta debe estar cerrada cuando se accede a la tarjeta CF (consulte <i>Ubicación de los interruptores DIP de la tarjeta CF, página 116</i>).
N	Interfaz de entrada de audio (L-IN/MIC): esta interfaz se utiliza para conectar un micrófono (use un miniconector de clavija de 3,5 mm [0.13 in]) (sólo XBT GT7340).
O	Interfaz de entrada de vídeo: esta interfaz se emplea para conectar una videocámara NTSC (59,9 Hz)/PAL (50 Hz). Usar con el transformador RCA 75 Ω (sólo XBT GT7340).
P	Interfaz serie COM1: conecta un cable RS-232C o RS-422-485 (serie) desde el PLC host al XBT GT (puerto COM1).
Q	Interfaz serie COM2: conecta un cable RS-485 (serie) desde el PLC host al XBT GT (puerto COM2).
R	Selector de polarización de línea RS-485.

Serie XBT GK2000

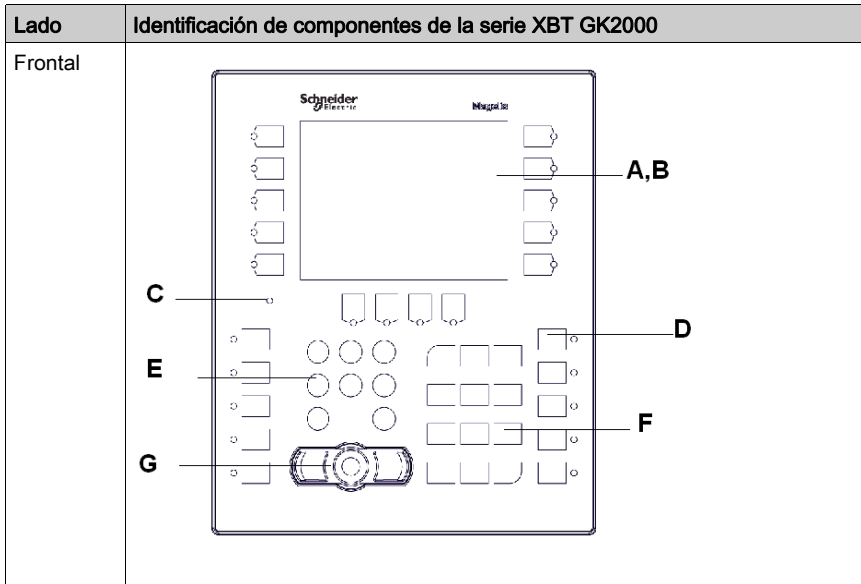

Componente	Descripción
A	Pantalla: muestra las pantallas creadas por el usuario y las variables de equipo remoto.
B	Panel táctil: lleva a cabo las operaciones de cambio de pantallas y envía datos al PLC host.
C	LED de estado: <ul style="list-style-type: none"> ● Verde (fijo): funcionamiento normal (encendido) o funcionamiento OFFLINE. ● Naranja (fijo): se ha detectado que se ha fundido la luz de fondo. ● Naranja (parpadeo): durante el inicio del software. ● Apagado: la alimentación está desconectada.
D	Teclas de función (de R1 a R10, de R21 a R24, de F1 a F10): usado para teclas de función.
E	Teclado del sistema: controla diferentes operaciones del sistema.
F	Teclado alfanumérico: permite que el usuario introduzca caracteres o valores numéricos.
G	Puntero: el puntero mueve el cursor y los botones activan objetos y permiten la entrada de datos.

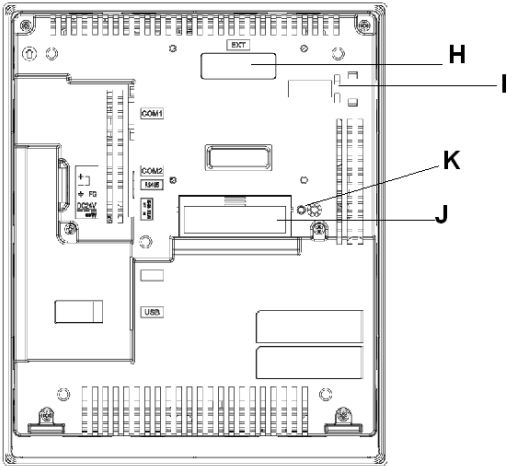
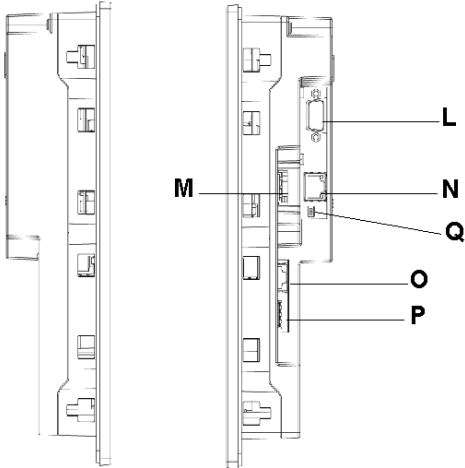
Lado	Identificación de componentes de la serie XBT GK2000
Posterior	
Izquierdo y derecho	 <p data-bbox="430 1256 546 1284">Izquierda</p> <p data-bbox="673 1256 775 1284">Derecha</p>

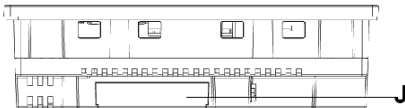
Lado	Identificación de componentes de la serie XBT GK2000
Inferior	

Pieza	Descripción
H	Interfaz de la unidad de expansión (EXT1): conecta las unidades de expansión con las funciones de comunicación.
I	Indicador Ethernet (excepto XBT GK2120): el LED se enciende o se apaga según el estado actual. <ul style="list-style-type: none"> ● Verde encendido: transmisión de datos disponible. ● Verde apagado: sin conexión o con pérdida posterior de comunicación. ● Amarillo encendido: transmisión de datos en curso. ● Amarillo apagado: sin transmisión de datos.
J	Cubierta de la tarjeta CF: los interruptores DIP y los conectores de la tarjeta CF están ubicados debajo de la cubierta de la tarjeta CF (están accesibles cuando la cubierta de la tarjeta está abierta). Esta cubierta debe estar cerrada cuando se accede a la tarjeta CF (consulte <i>Ubicación de los interruptores DIP de la tarjeta CF</i> , página 116).
K	Piloto de acceso a la tarjeta CF: <ul style="list-style-type: none"> ● Verde encendido: la tarjeta CF está insertada y la cubierta está cerrada, o se está accediendo a la tarjeta CF. ● Verde apagado: no hay ninguna tarjeta CF insertada o no se está accediendo a esta.
L	Interfaz serie COM1: conecta un cable RS-232C o RS-422-485 (serie) desde el PLC host a la unidad (puerto COM1).
M	Bloque de terminales de entrada de alimentación: conecta los conductores de tierra y entrada del cable de alimentación de la unidad a la unidad.
N	Interfaz serie COM2: conecta un cable RS-485 (serie) desde el PLC host a la unidad (puerto RS-485).
O	Interfaz Ethernet (10Base-T/100Base-TX) (excepto XBT GK2120): se utiliza un conector RJ-45.
P	Interfases de host USB (USB1.1): conecta un cable de transferencia de datos, una impresora compatible con USB o un puerto de terminal USB de un PLC al XBT GK. La distancia máxima de comunicación es de 5 m (196.84 in).
Q	Selector de polarización de línea RS-485.

XBT GK5330

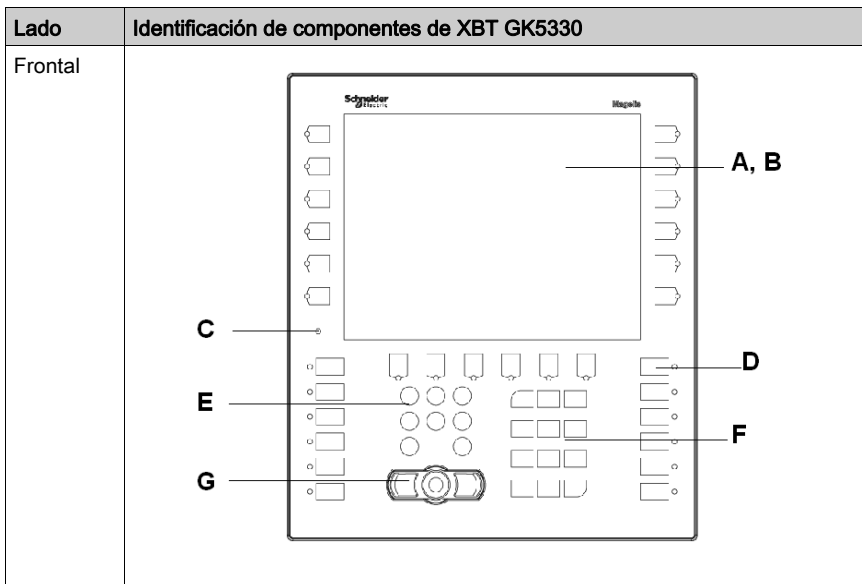

Componente	Descripción
A	Pantalla: muestra las pantallas creadas por el usuario y las variables de equipo remoto.
B	Panel táctil: lleva a cabo las operaciones de cambio de pantallas y envía datos al PLC host.
C	LED de estado: <ul style="list-style-type: none"> ● Verde (fijo): funcionamiento normal (encendido) o funcionamiento OFFLINE. ● Naranja (fijo): se ha detectado que se ha fundido la luz de fondo. ● Naranja (parpadeo): durante el inicio del software. ● Apagado: la alimentación está desconectada.
D	Teclas de función (de R1 a R12, de R21 a R26, de F1 a F12): usado para teclas de función.
E	Teclado del sistema: controla diferentes operaciones del sistema.
F	Teclado alfanumérico: permite que el usuario introduzca caracteres o valores numéricos.
G	Puntero: el puntero mueve el cursor y los botones activan objetos y permiten la entrada de datos.

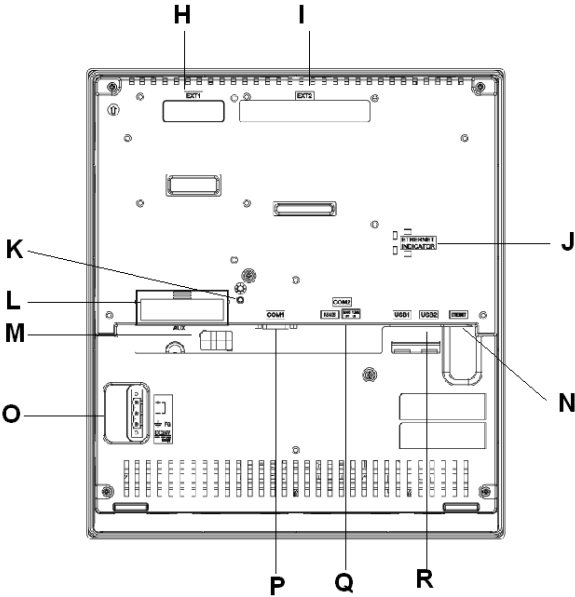
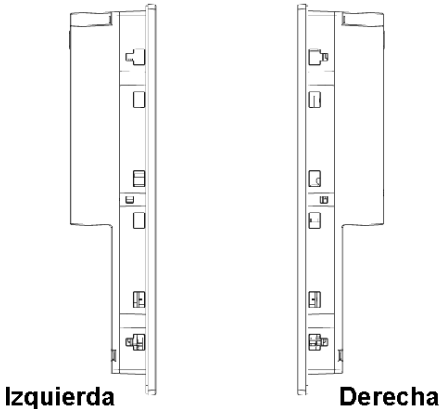
Lado	Identificación de componentes de XBT GK5330
Posterior	 <p>Diagram illustrating the back panel components of the XBT GK5330 device, labeled H through O:</p> <ul style="list-style-type: none"> H: Top edge (left) I: Top edge (right) J: RESEÑA label K: Port/connector L: Port/connector M: Port/connector N: Port/connector O: Battery compartment P, Q, R: Bottom edge (left, center, right)
Izquierdo y derecho	 <p>Diagrams illustrating the side panels of the XBT GK5330 device:</p> <ul style="list-style-type: none"> Izquierda (Left side panel) Derecha (Right side panel)

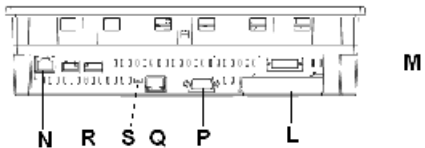
Lado	Identificación de componentes de XBT GK5330
Inferior	

Pieza	Descripción
H	Interfaz de la unidad de expansión (EXT1): conecta las unidades de expansión con las funciones de comunicación.
I	Interfaz de la unidad de expansión (EXT2): conecta las unidades de expansión con las funciones de comunicación.
J	Indicador Ethernet: el LED se enciende o se apaga según el estado actual. <ul style="list-style-type: none"> ● Verde encendido: transmisión de datos disponible. ● Verde apagado: sin conexión o con pérdida posterior de comunicación. ● Amarillo encendido: transmisión de datos en curso. ● Amarillo apagado: sin transmisión de datos.
K	Piloto de acceso a la tarjeta CF: <ul style="list-style-type: none"> ● Verde encendido: la tarjeta CF está insertada y la cubierta está cerrada, o se está accediendo a la tarjeta CF. ● Verde apagado: no hay ninguna tarjeta CF insertada o no se está accediendo a esta.
L	Cubierta de la tarjeta CF: los interruptores DIP y los conectores de la tarjeta CF están ubicados en la cubierta de la tarjeta CF (están accesibles cuando la cubierta de la tarjeta está abierta). Esta cubierta debe estar cerrada cuando se accede a la tarjeta CF (consulte <i>Ubicación de los interruptores DIP de la tarjeta CF</i> , página 116).
M	Interfaz auxiliar de entrada/salida/salida de voz (AUX) Esta interfaz se utiliza para: <ul style="list-style-type: none"> ● Reinicio externo ● Salida de alarma ● Salida de zumbador ● Salida de sonido
N	Interfaz Ethernet (10Base-T/100Base-TX): se utiliza un conector RJ-45.
O	Bloque de terminales de entrada de alimentación: conecta los conductores de tierra y entrada del cable de alimentación del XBT GK a la unidad.
P	Interfaz serie COM1: conecta un cable RS-232C o RS-422 (serie) desde el PLC host a la unidad (puerto COM1).

Pieza	Descripción
Q	Interfaz serie COM2: conecta un cable RS-485 (serie) desde el PLC host a la unidad (puerto RS-485).
R	Interfaces de host USB (USB1.1) (x2): conecta un cable de transferencia de datos, una impresora compatible con USB, periféricos o un puerto de terminal USB de un PLC al XBT GK. La distancia máxima de comunicación es de 5 m (196.84 in).
S	Selector de polarización de línea RS-485.

XBT GH2460

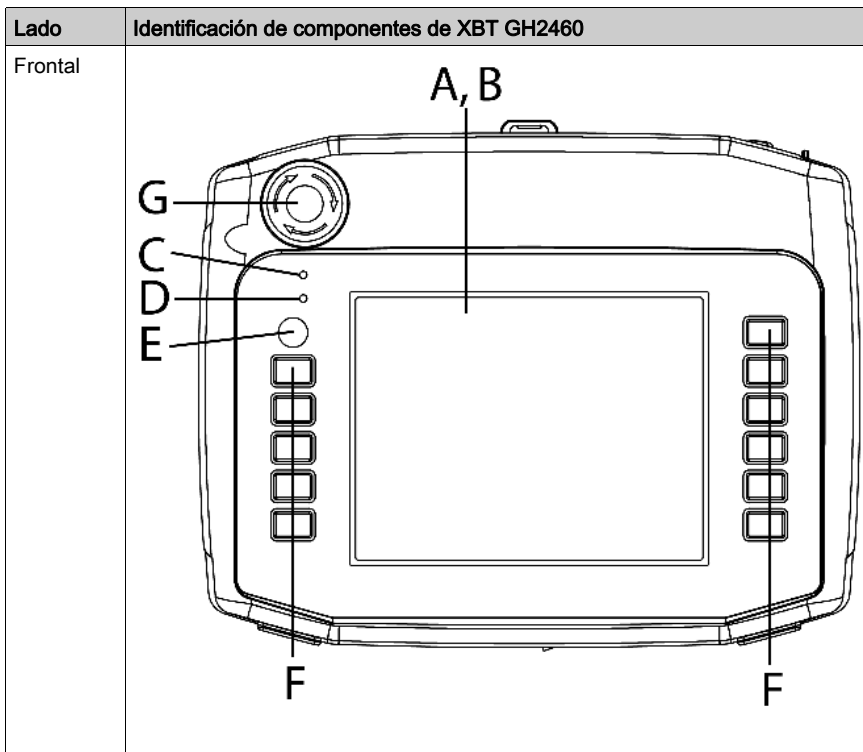

Componente	Descripción
A	Pantalla: muestra las pantallas creadas por el usuario y las variables de equipo remoto.
B	Panel táctil: lleva a cabo las operaciones de cambio de pantallas y envía datos al PLC host.
C	LED de estado: <ul style="list-style-type: none"> ● Verde encendido: funcionamiento normal (encendido) o funcionamiento OFFLINE. ● Naranja encendido: se ha detectado que se ha fundido la luz de fondo. ● Naranja (parpadeo): durante el inicio del software. ● Apagado: la alimentación está desconectada.
D	LED de funcionamiento: <ul style="list-style-type: none"> ● Verde encendido: el interruptor de funcionamiento está encendido. ● Apagado: el interruptor de funcionamiento está apagado.
E	Interruptor de funcionamiento: cuando se presiona este interruptor, la unidad XBT GH puede aceptar entradas desde la pantalla táctil y las teclas de función.
F	Conmutadores de función: las funciones se configuran con el software de diseño de pantallas. Para obtener información detallada, consulte la ayuda en línea de Vijeo Designer.
G	Interruptor de emergencia

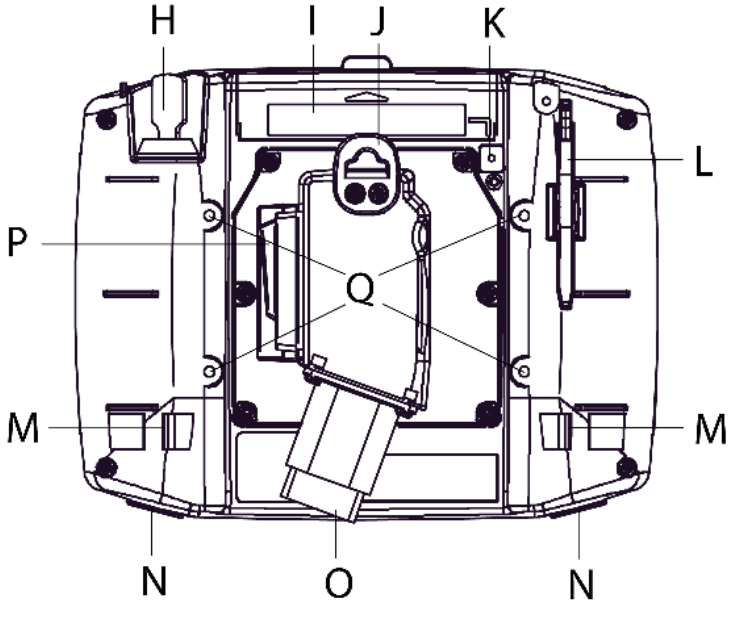
Lado	Identificación de componentes de XBT GH2460
Posterior	 <p>The diagram shows the rear view of the XBT GH2460 vehicle with various components labeled with letters H through Q. The labels are as follows:</p> <ul style="list-style-type: none"> H: Top left corner component. I: Top center component. J: Top right component. K: Right side door hinge area. L: Right side door handle area. M: Bottom left and right corner components. N: Bottom left and right side components. O: Bottom center component. P: Left side door hinge area. Q: Central seat area.

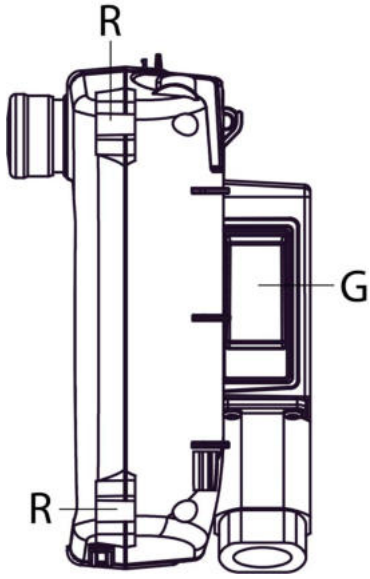
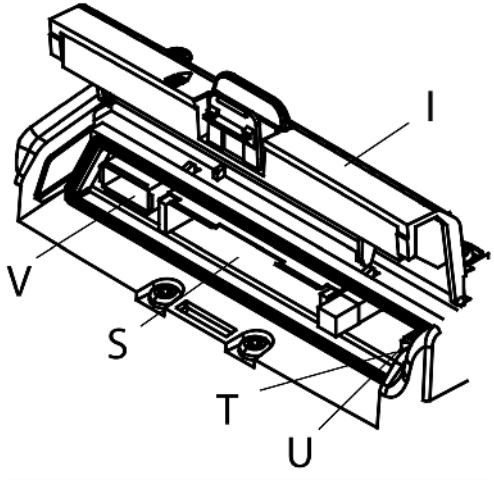
Lado	Identificación de componentes de XBT GH2460
Derecho	
Cubierta de la tarjeta CF abierta	

Componente	Descripción
H	Conmutador llave: la unidad XBT GH se enciende o se apaga (ON/OFF) al girar la llave.
I	Cubierta de la tarjeta CF: los interruptores DIP y los conectores de la tarjeta CF están ubicados en la cubierta de la tarjeta CF (están accesibles cuando la cubierta de la tarjeta está abierta). Esta cubierta debe estar cerrada cuando se accede a la tarjeta CF (consulte <i>Ubicación de los interruptores DIP de la tarjeta CF, página 116</i>).
J	Gancho: para colgar temporalmente la unidad XBT GH en la pared. Nota: Se recomienda usar los siguientes elementos como pares para este gancho: <ul style="list-style-type: none"> ● Un gancho de $\varnothing 7$ o menor tipo varilla o en forma de "S". ● Tornillo para maquinaria de cabeza alomada M4, con diámetro de la cabeza $\varnothing 7$ o menor. ● Grosor del panel: de 1 a 1,6 mm (de 0.04 a 0.06 in) ● Ancho del panel: 14 mm (0.55 in)
K	Piloto de acceso a la tarjeta CF: <ul style="list-style-type: none"> ● Verde encendido: la tarjeta CF está insertada y la cubierta está cerrada, o se está accediendo a la tarjeta CF. ● Verde apagado: no hay ninguna tarjeta CF insertada o no se está accediendo a esta.
L	Lápiz: use el lápiz para introducir datos en la interfaz de la pantalla táctil.
M	Ranuras para la correa de mano (2)
N	Orificio de inserción (con cubierta) para la hoja de interruptores de función (2)
O	Conector de cable de XBT GH (con cubierta del conector)
P	Pulsador de habilitación de 3 posiciones: el pulsador ofrece tres posiciones: <ul style="list-style-type: none"> ● Pulsador no presionado. ● Pulsador presionado a la posición intermedia. ● Pulsador completamente presionado.
Q	Ranuras para sujetar el adaptador de pared: para montar la unidad XBT GH en un panel o brazo disponible comercialmente, fije el adaptador para montar el equipo a la pared dedicado (opcional) a esta ranura.
R	Aberturas para la correa de cuello (4)
S	Interfaz de la tarjeta CF: introduzca la tarjeta CF en esta ranura.
T	Indicador LED de estado de LAN: el LED se enciende o se apaga para indicar el estado actual de la interfaz de transmisión Ethernet (10BASE-T/100BASE-TX). <ul style="list-style-type: none"> ● Verde encendido: transmisión de datos disponible. ● Verde intermitente: transmisión de datos en curso. ● Verde apagado: sin conexión o con pérdida posterior de comunicación. ● Naranja encendido: conexión a 100BASE-TX. ● Naranja apagado: conexión a 100BASE-TX o sin conexión.

Componente	Descripción
U	<p>Interruptores DIP: después de insertar una tarjeta CF, asegúrese de establecer el interruptor DIP 4 en ON y cierre la cubierta de la tarjeta CF antes de usar la unidad GP.</p> <p>Para obtener más información, consulte "Interruptores DIP de la tarjeta CF" en la página 13.</p>
V	<p>Interfaz host USB: cumple el estándar USB 1.1. Utiliza un conector Tipo A. Tensión de la fuente de alimentación: 5 V CC ± 5 %, corriente de salida: 500 mA (máx.)</p> <p>Conectar al cable de transferencia, dispositivo de almacenamiento (memoria USB, lector de tarjetas CF), etc. Distancia máxima de comunicación: 5 m (196.84 in)</p>

Interruptores de configuración de los terminales

Introducción

El interruptor selector de polarización de línea RS-485 está disponible en todas las series XBT GT y XBT GK.

Los interruptores DIP de la tarjeta CF están disponibles en las series:

- Serie XBT GT2000
- Serie XBT GT4000
- Serie XBT GT5000
- Serie XBT GT6000
- Serie XBT GT7000
- Serie XBT GK
- Serie XBT GH

Parámetros del selector de polarización de línea RS-485

En la siguiente tabla se describen los parámetros del selector de polarización de línea RS-485:

Función	ON	OFF	Comentario
Controla la polarización de la línea serie RS-485.	La línea serie RS-485 está polarizada (resistencia de conexión de 620 Ω en D1 y resistencia de desconexión de 620 Ω en D0).	Sin polarización interna.	La polarización requiere activación (ON) cuando se cumplen las siguientes dos condiciones: <ul style="list-style-type: none">● Se ha implementado el protocolo Modbus o Unitelway● No hay ninguno otro equipo que polarice el bus

Ubicación de los interruptores DIP de la tarjeta CF

XBT GH, XBT GK y XBT GT2000 y unidades superiores (excepto XBT GT2110), los interruptores DIP de la tarjeta CF están ubicados debajo de la cubierta de la tarjeta CF.

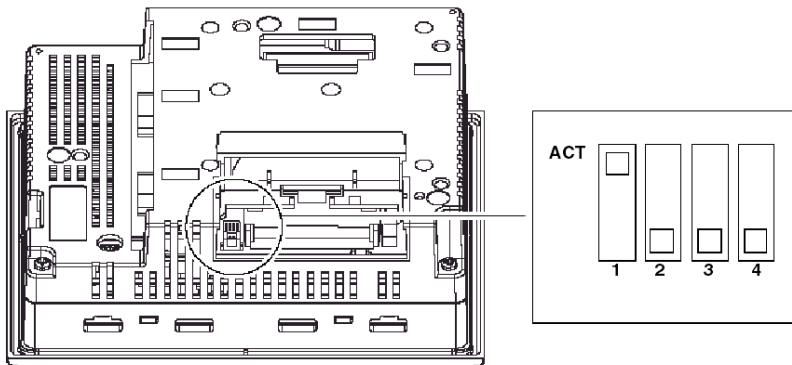

Parámetros de los interruptores DIP de la tarjeta CF

La siguiente tabla describe los parámetros de los interruptores DIP de la tarjeta CF para las máquinas de destino.

XBT GT2000 y superiores y XBT GK			
Interruptor DIP	Función	ON	OFF
1	Controla las descargas desde la tarjeta CF.	La aplicación se descarga desde la tarjeta CF y se transfiere a la memoria interna.	-
2	Reservado	-	-
3	Reservado	-	-
4	Controla el cierre forzado de la cubierta de la tarjeta CF (se utiliza cuando la cubierta de la tarjeta CF está dañada).	Cierre forzado activado.	Cierre forzado desactivado.

XBT GH			
Interruptor DIP	Función	ON	OFF
1	Controla las descargas desde la tarjeta CF.	La aplicación se descarga desde la tarjeta CF y se transfiere a la memoria interna.	-
2	Modo de transferencia forzada	Modo de transferencia forzada: ON	Modo de transferencia forzada: OFF
3	Reservado	-	-
4	Controla el cierre forzado de la cubierta de la tarjeta CF (se utiliza cuando la cubierta de la tarjeta CF está dañada).	Cierre forzado activado.	Cierre forzado desactivado.

El siguiente diagrama describe con detalle cómo se comporta la unidad en modo de BOOT, según la configuración de los interruptores DIP y el estado de la tarjeta CF:

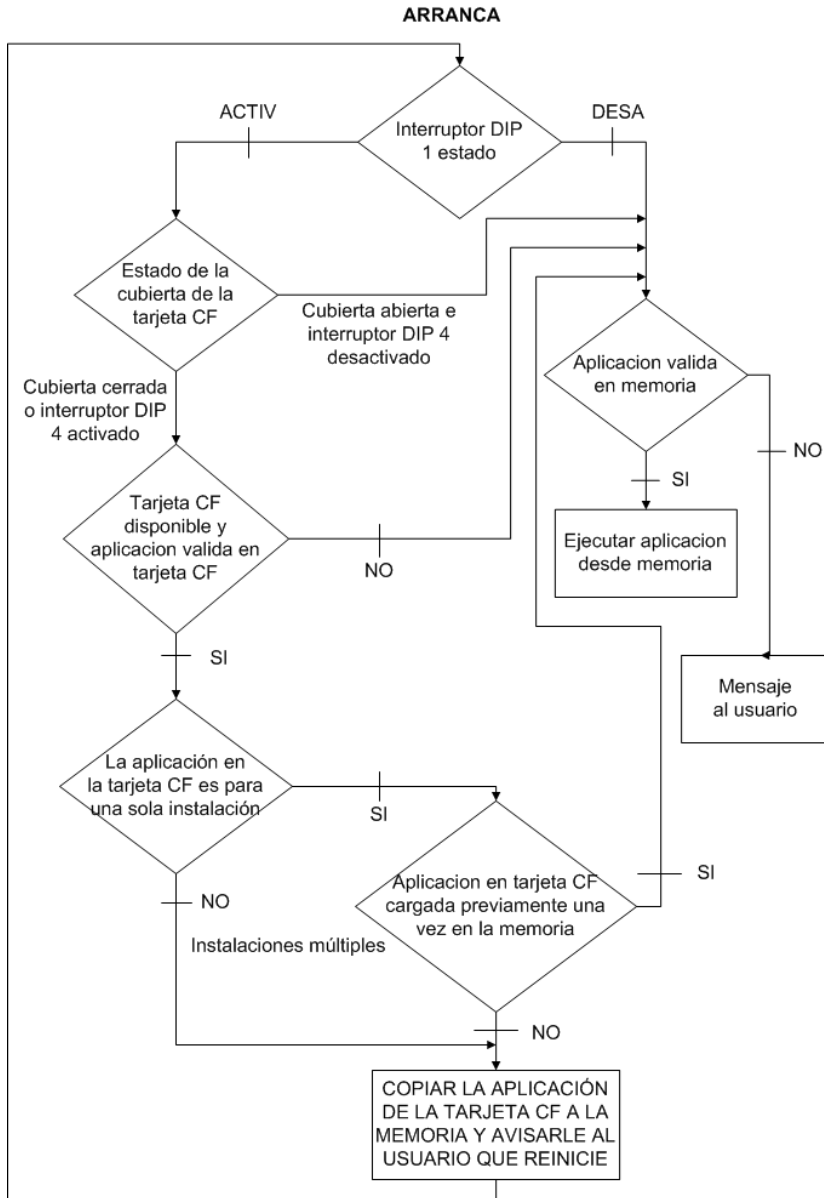

El siguiente diagrama describe con detalle cómo se comporta la unidad en modo de RUN, según la configuración de los interruptores DIP y el estado de la tarjeta CF:

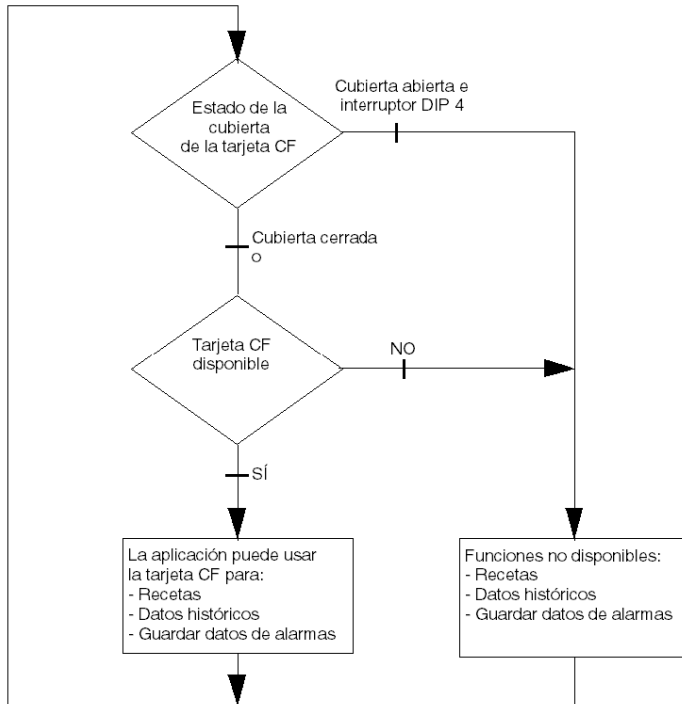

Sección 3.5

Dimensiones

Descripción general

En esta sección se muestran todas las dimensiones de las unidades XBT GT y XBT GK.

Contenido de esta sección

Esta sección contiene los siguientes apartados:

Apartado	Página
Dimensiones de la serie XBT GT1005	121
Dimensiones de la serie XBT GT2000	125
Dimensiones de la serie XBT GT4000	133
Dimensiones de la serie XBT GT5000	137
Dimensiones de la serie XBT GT6000	145
Dimensiones de la serie XBT GT7000	149
Dimensiones de la serie XBT GK2000	153
Dimensiones de XBT GK5330	157
Dimensiones de la serie XBT GH2000	161
Dimensiones del orificio del panel	163
Sujeciones de instalación	165

Dimensiones de la serie XBT GT1005

En las siguientes ilustraciones se muestran las dimensiones de los paneles XBT GT1105, 1135 y 1335.

mm
Inch

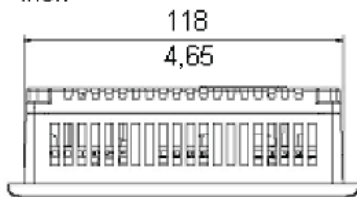

Parte superior

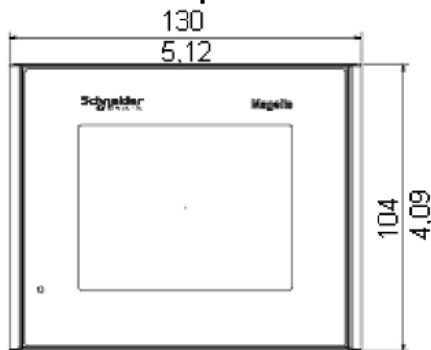

Frontal

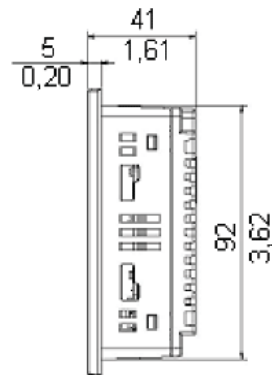

Lateral derecho

Dimensiones con cables

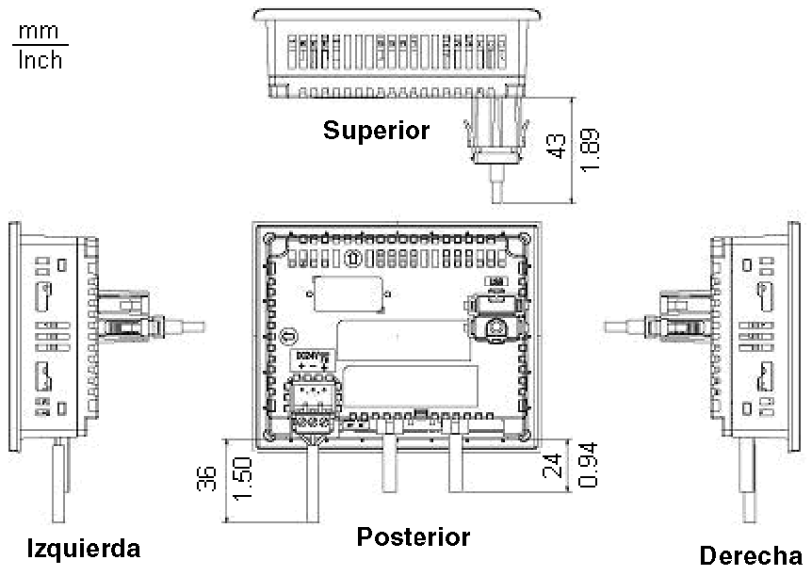

Instalación con grapas de resorte

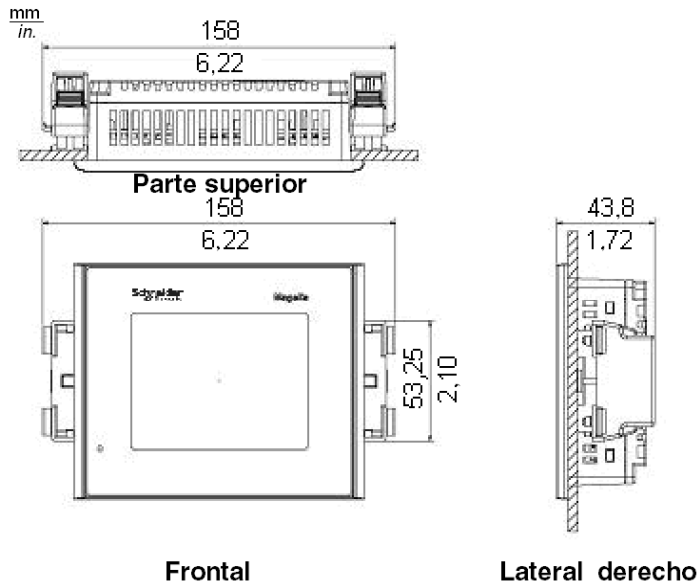

NOTA: Los fijadores de grapa de resorte XBT Z3002 se deben pedir por separado.

Instalación con tornillos de fijación

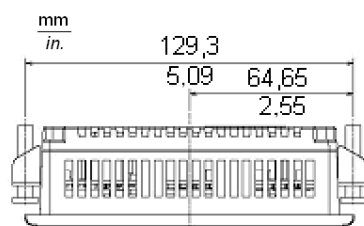

Parte superior

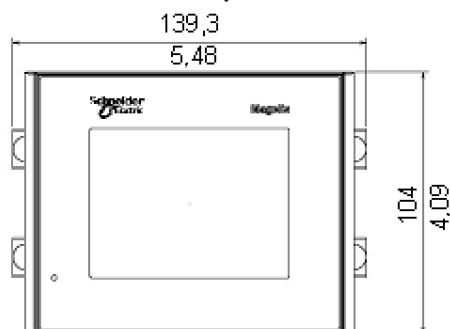

Frontal

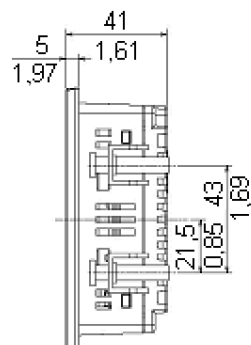

Lateral derecho

Dimensiones de la serie XBT GT2000

En las siguientes cuatro ilustraciones se muestran las dimensiones de los paneles XBT GT2110, 2120, 2130, 2220, 2330 y 2930.

mm
Pulgada

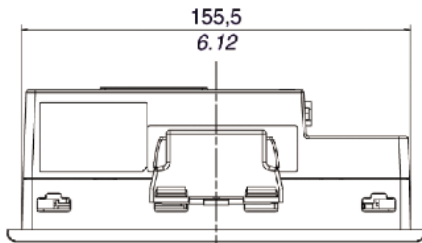

Parte superior

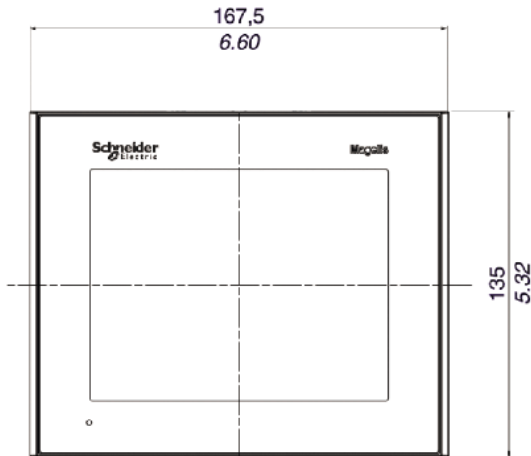

Frontal

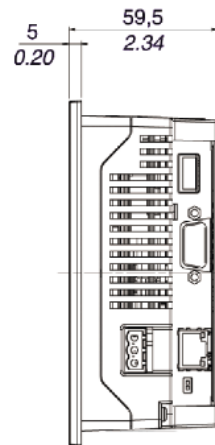

Lateral derecho

Dimensiones con cables

mm
inch

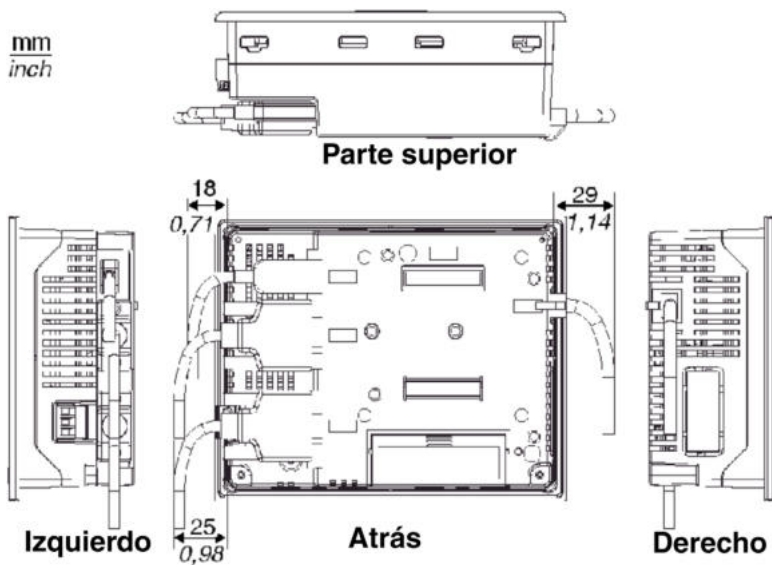

Instalación con grapas de resorte

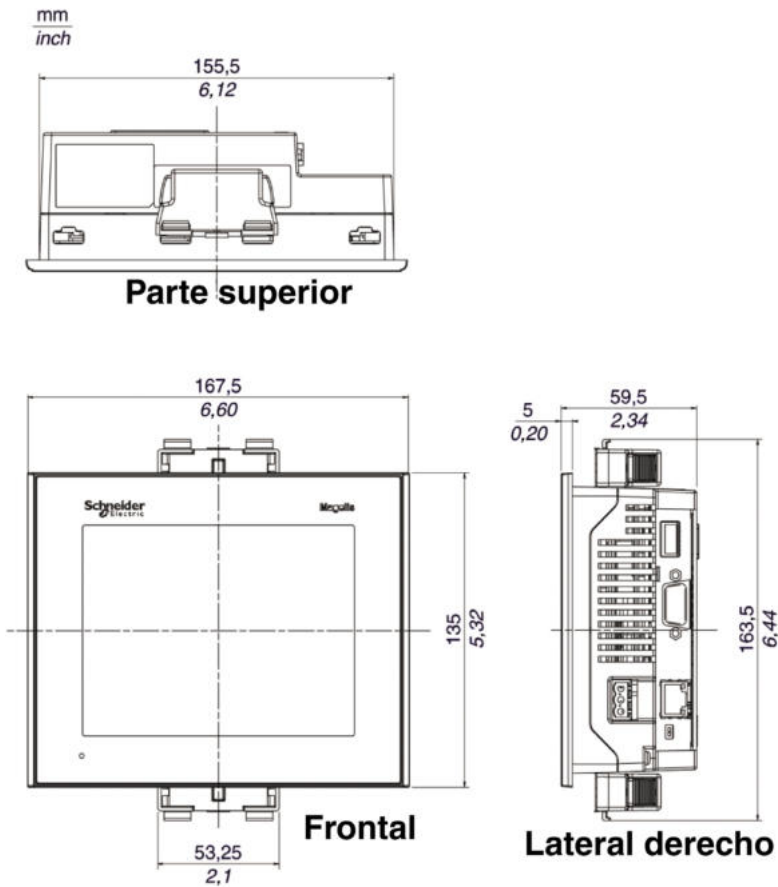

NOTA: Los fijadores de grapas de resorte se deben pedir por separado (ref. XBT Z3002)

Instalación con tornillos de fijación

mm
inch

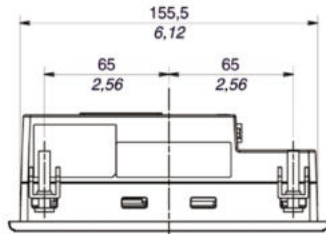

Parte superior

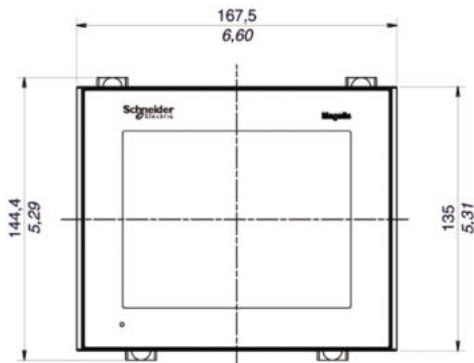

Parte superior

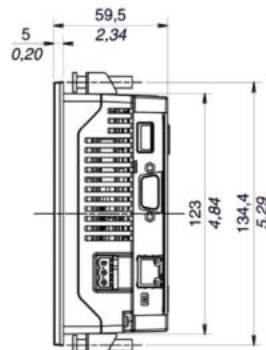

Parte superior

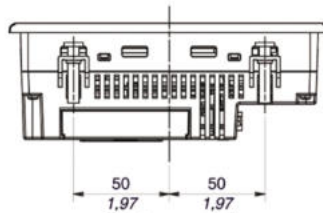

Parte superior

Dimensiones de XBT GT2430

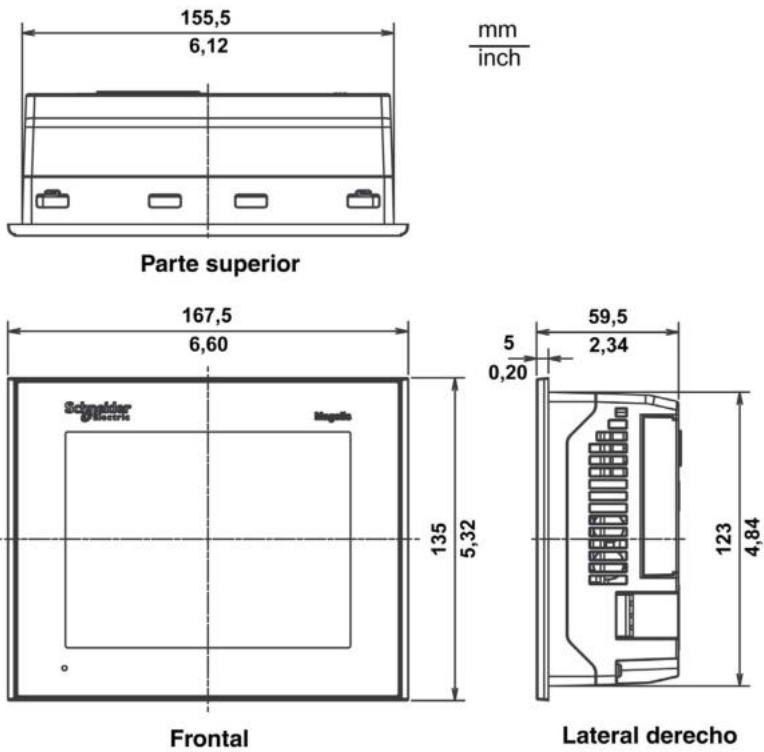

Dimensiones de XBT GT2430 con cables

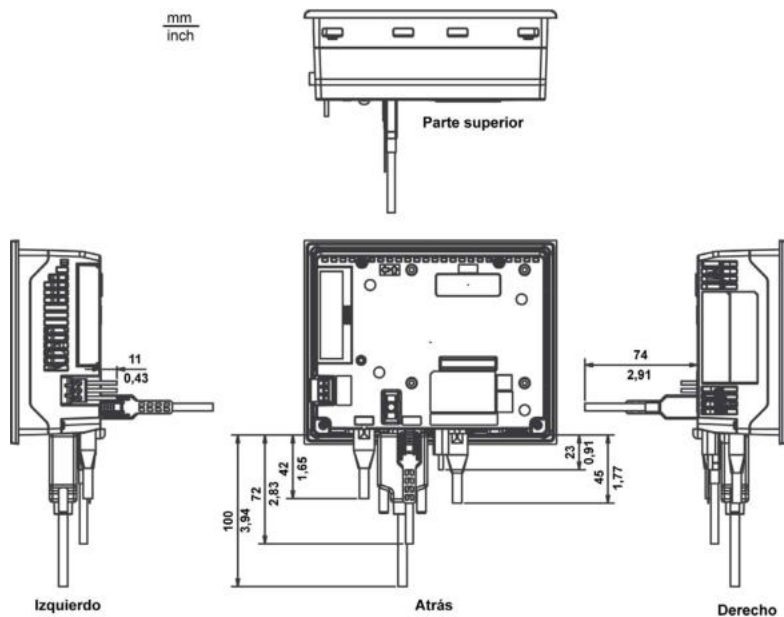

Instalación de XBT GT2430 con grapas de resorte

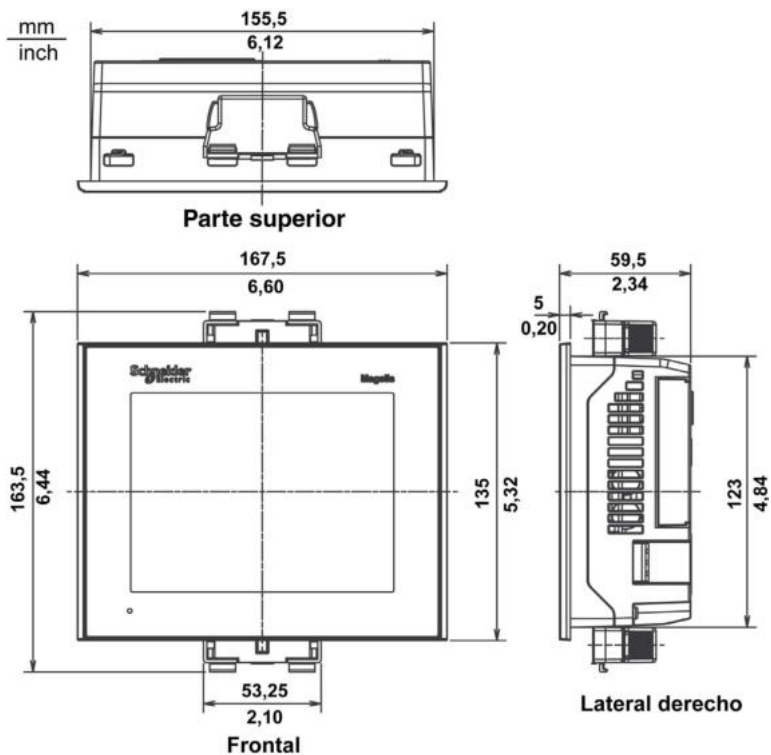

NOTA: Los fijadores de grapas de resorte se deben pedir por separado (ref. XBT Z3002)

NOTA: Si utiliza abrazaderas de resorte para montar la XBT GT2430, impedirá el acceso a los puertos COM1 y COM2. Si estos puertos son necesarios, use tornillos.

Instalación de XBT GT2430 con tornillos de fijación

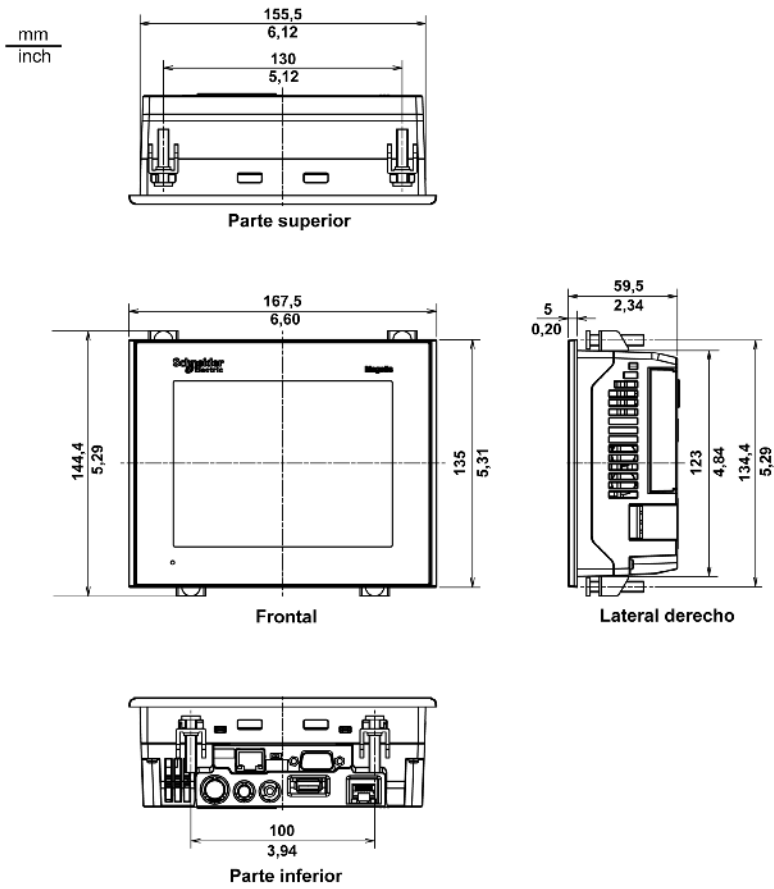

Dimensiones de la serie XBT GT4000

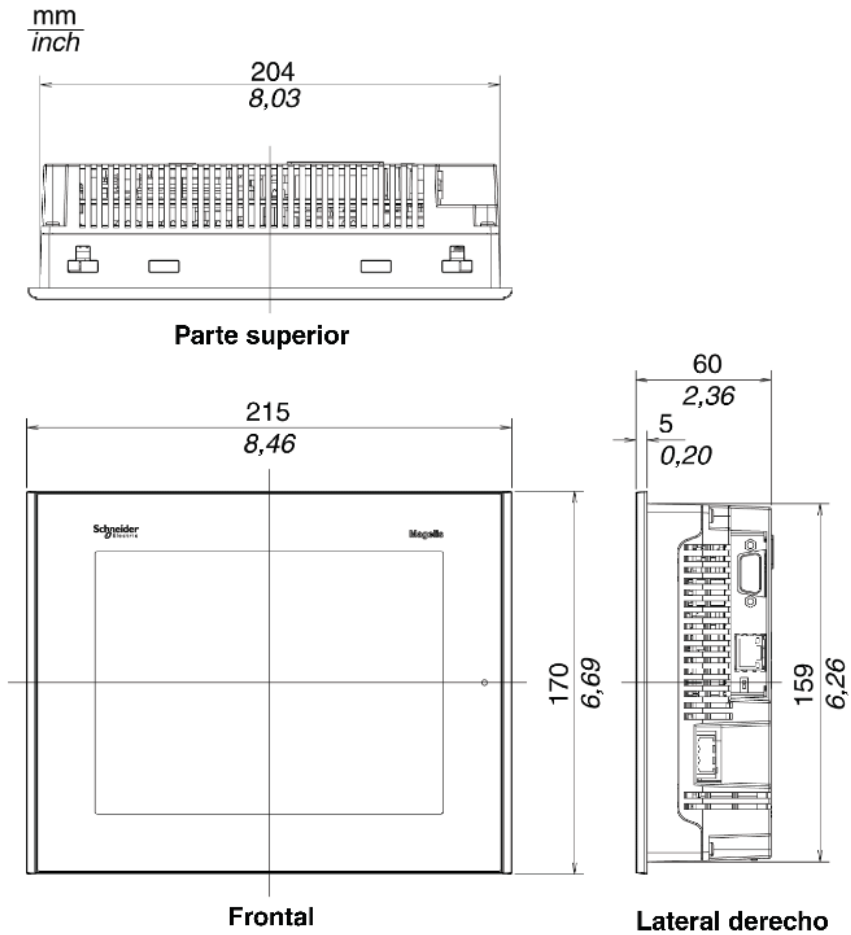

Dimensiones con cables

$\frac{\text{mm}}{\text{in.}}$

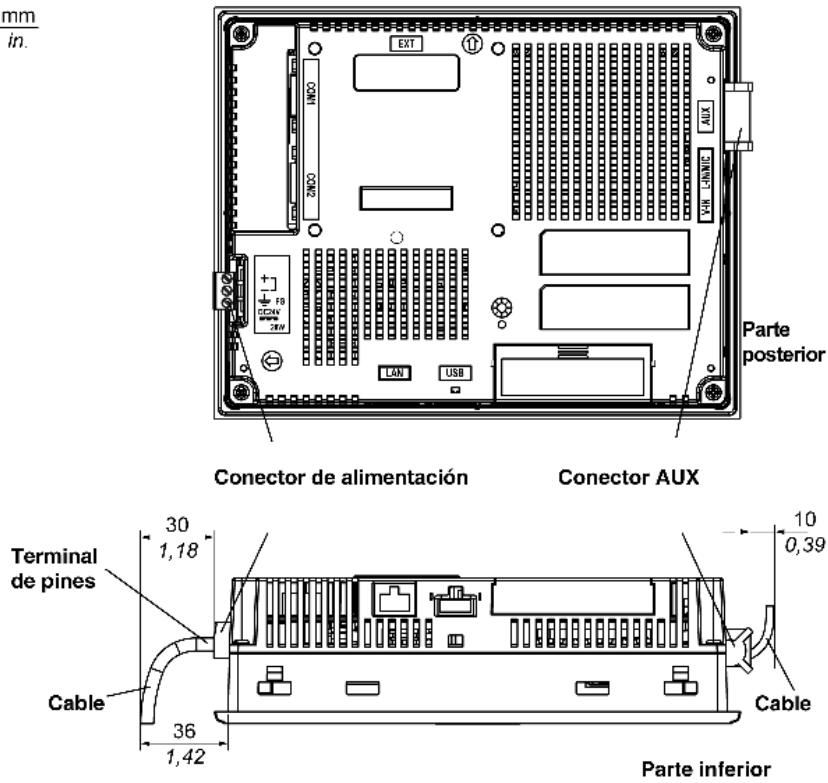

Instalación con grapas de resorte

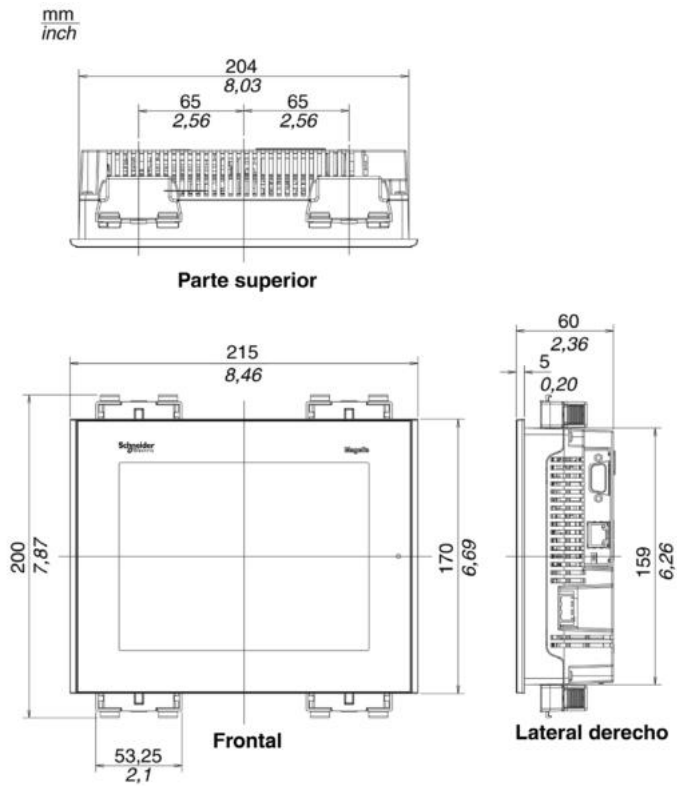

NOTA: Los fijadores de grapa de resorte XBT Z3002 se deben pedir por separado.

Instalación con tornillos de fijación

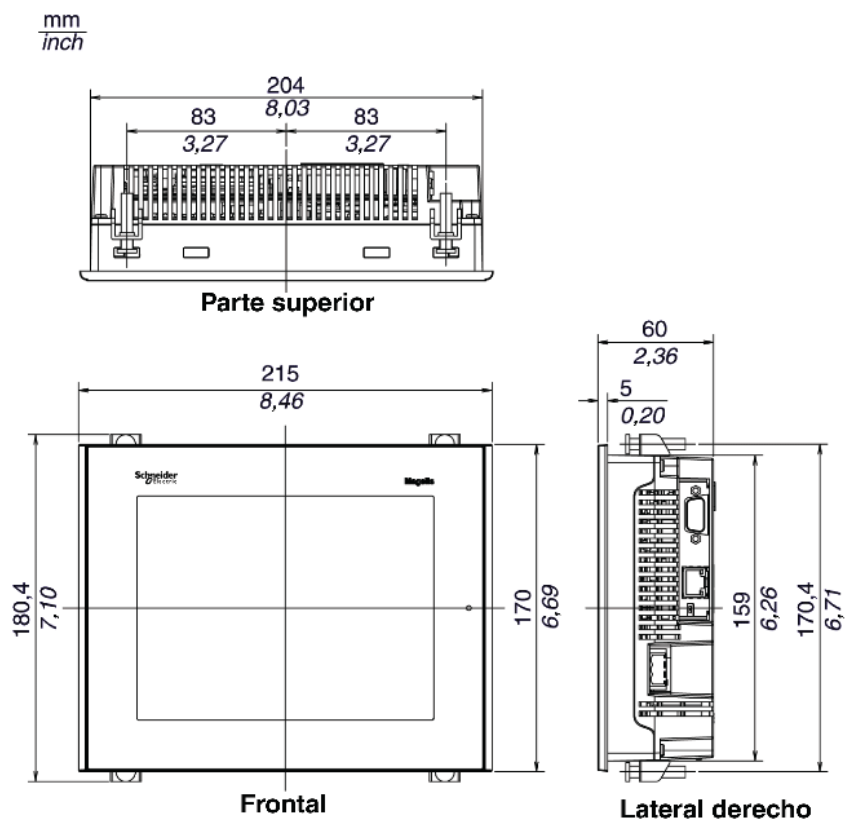

Dimensiones de la serie XBT GT5000

Dimensiones de XBT GT5230

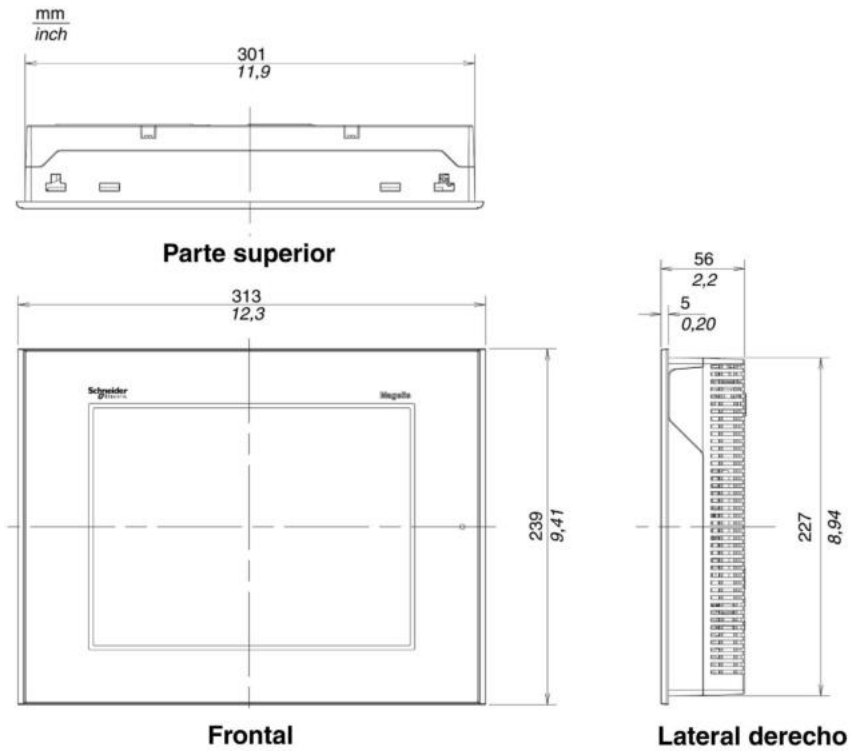

Dimensiones de XBT GT5230 con cables

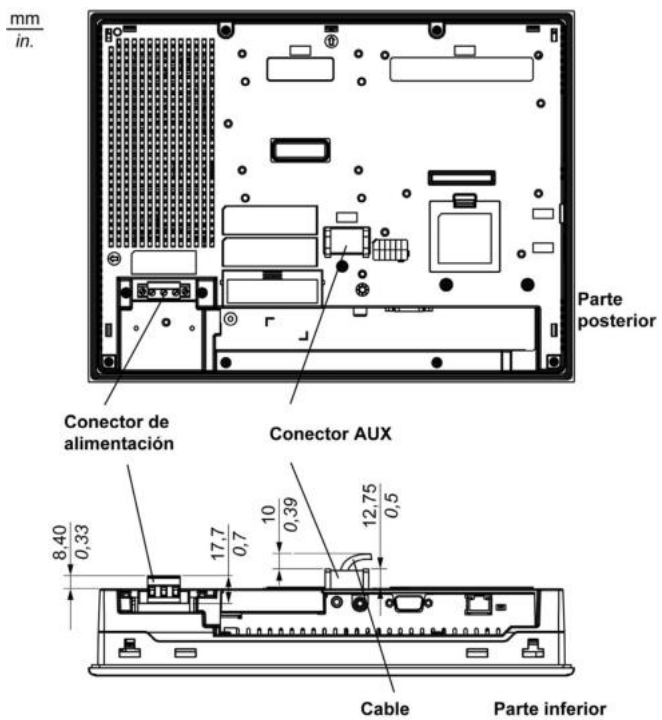

Instalación de XBT GT5230 con grapas de resorte

mm
inch



Parte superior

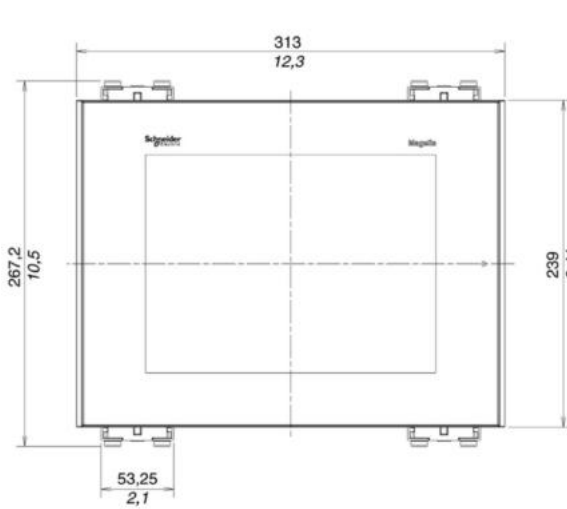

Frontal

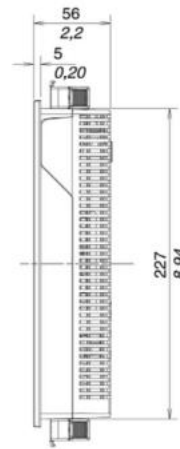

Lateral derecho

NOTA: Los fijadores de grapa de resorte XBT Z3002 se deben pedir por separado.

Instalación de XBT GT5230 con tornillos de fijación



Parte superior

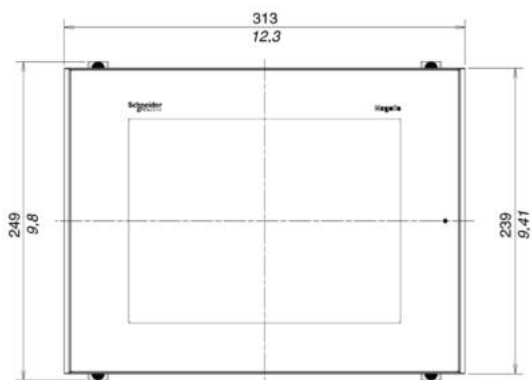

Parte superior

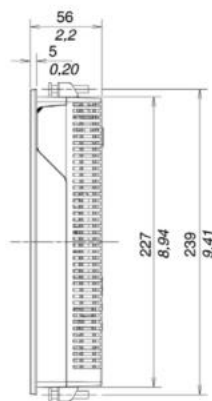

Parte superior

Dimensiones de XBT GT5330/5340/5430

mm
inch

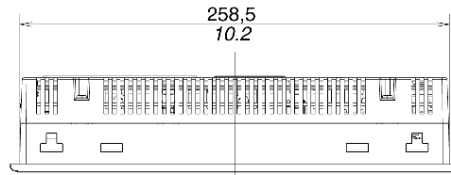

Supe

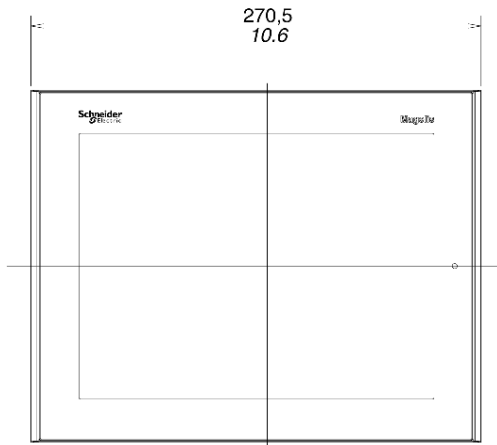

Fronta

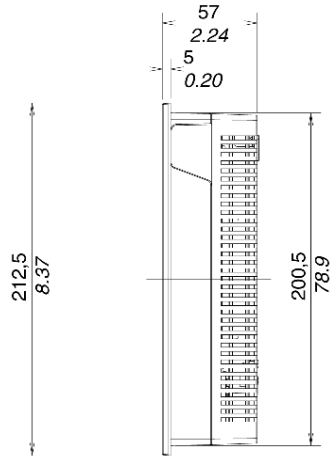

Lateral

Dimensiones de XBTGT5330/5340/5430 con cables

mm
in.

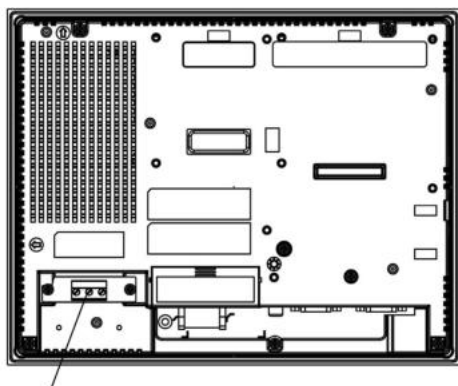

Parte posterior

Conector de alimentación

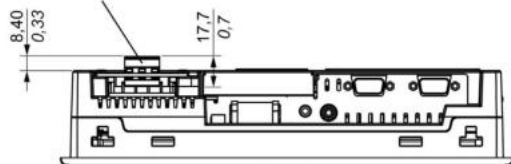

Parte inferior

Instalación de XBTGT5330/5340/5430 con grapas de resorte

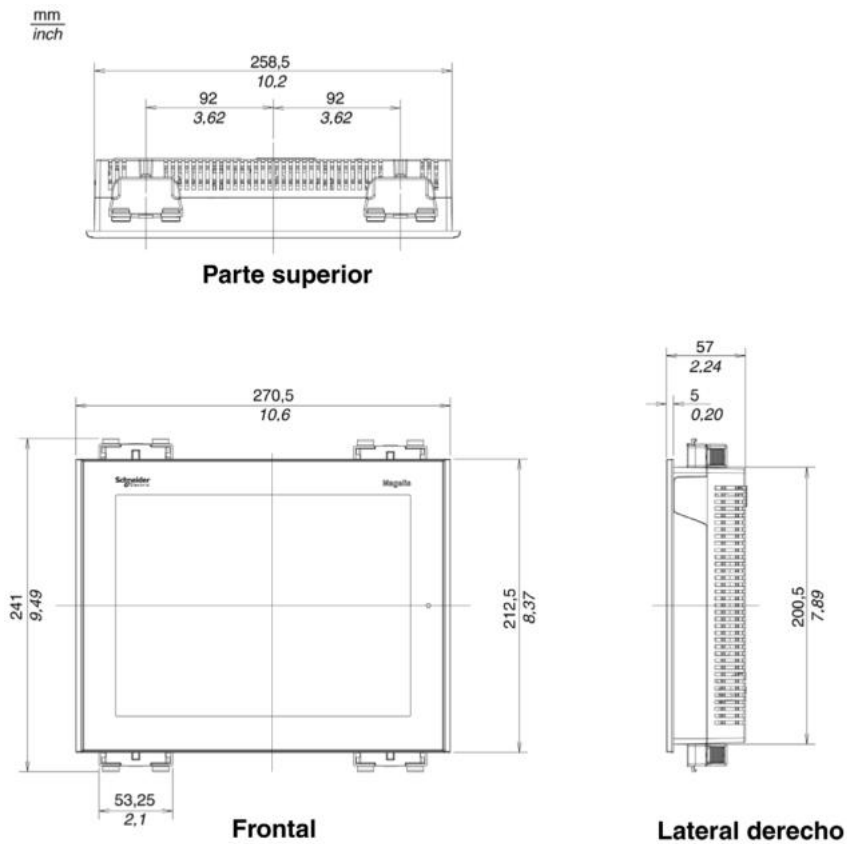

NOTA: Los fijadores de grapa de resorte XBT Z3002 se deben pedir por separado.

Instalación de XBTGT5330/5340/5430 con tornillos de fijación

mm
inch

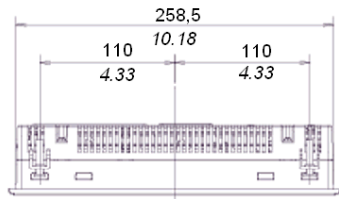

Superio

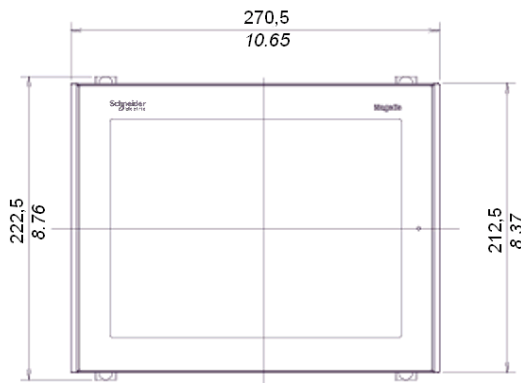

Frontal

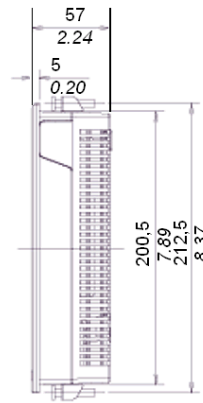

Lateral

Dimensiones de la serie XBT GT6000

mm
inch

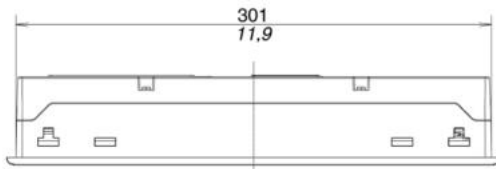

Parte superior

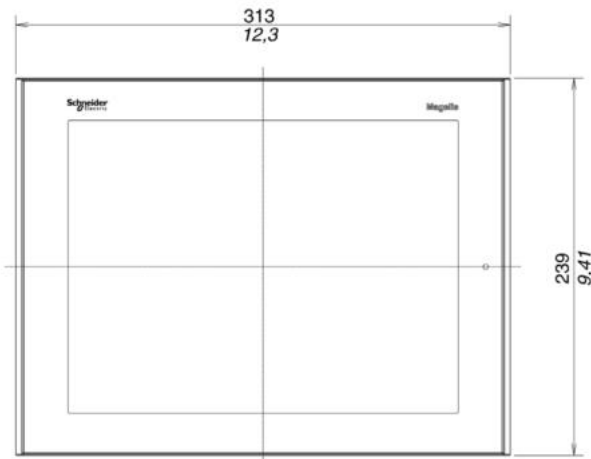

Frontal

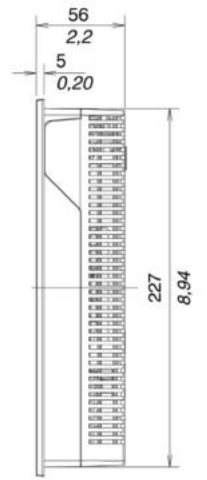

Lateral derecho

Dimensiones con cables

mm
in.

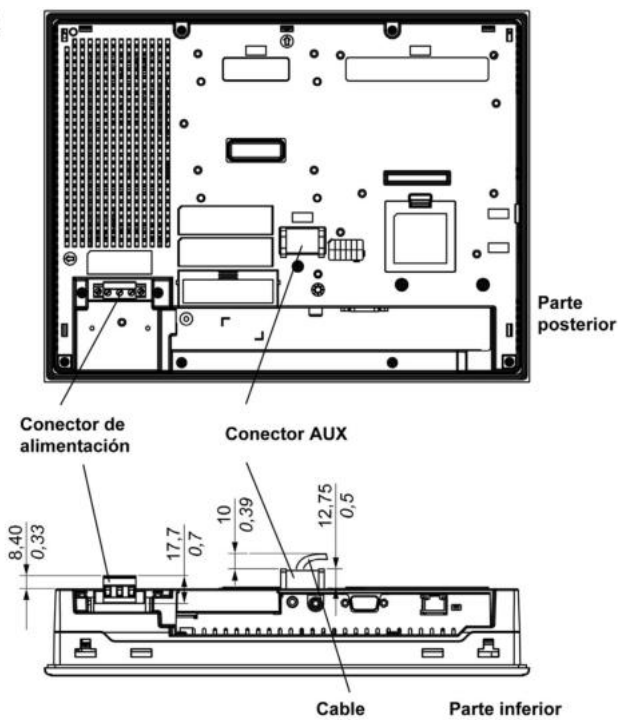

Instalación con grapas de resorte

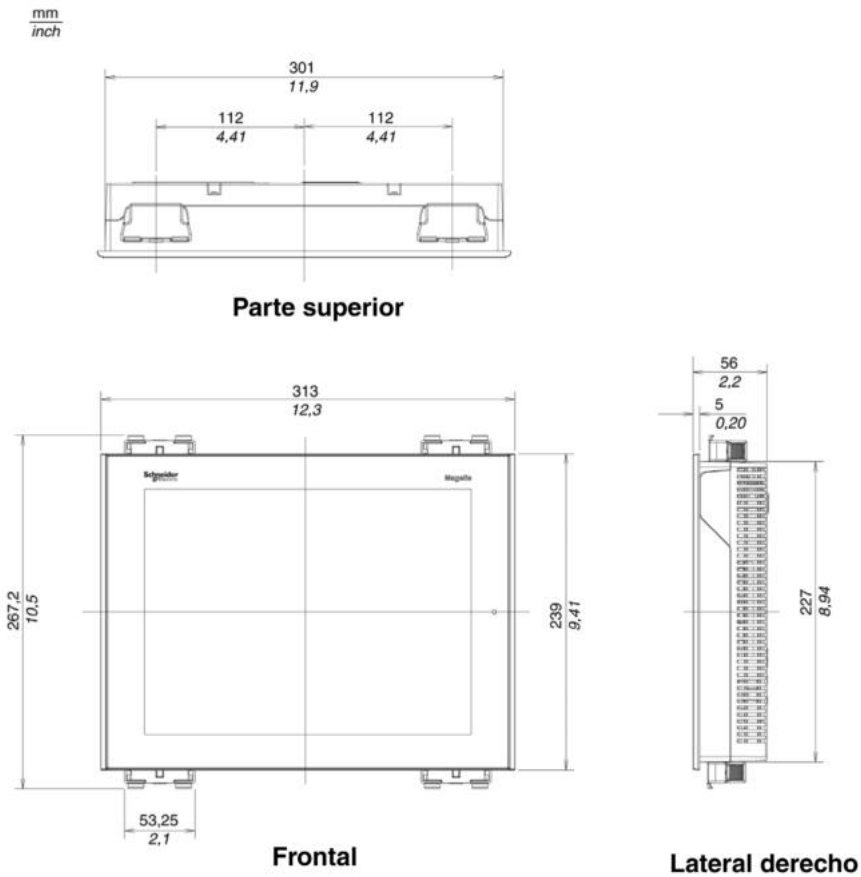

NOTA: Los fijadores de grapa de resorte XBT Z3002 se deben pedir por separado.

Instalación con tornillos de fijación

mm
inch

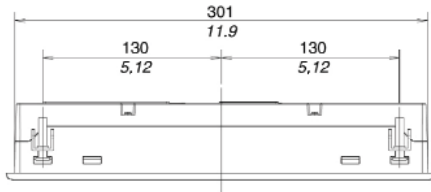

Parte superior

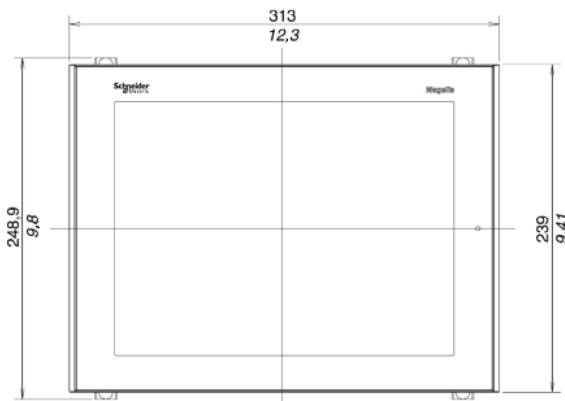

Frontal

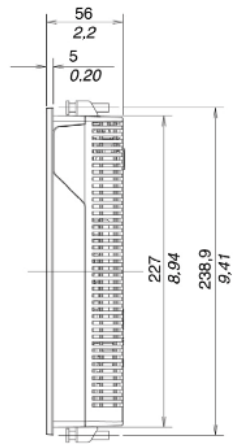

Lateral derecho

Dimensiones de la serie XBT GT7000

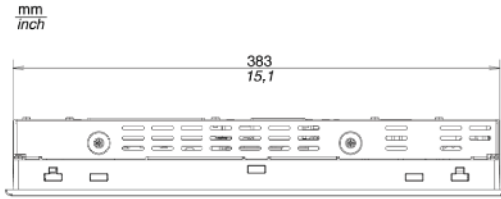

Parte superior

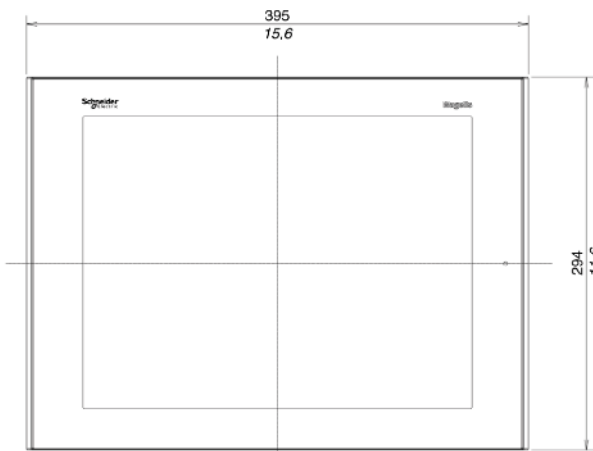

Frontal

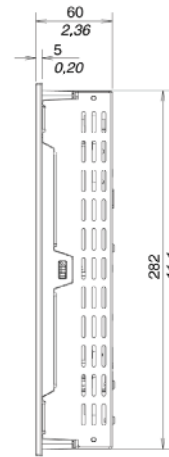

Lateral derecho

Dimensiones con cables

$\frac{\text{mm}}{\text{in.}}$

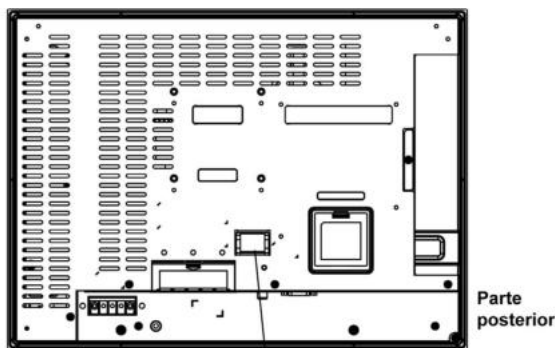

Conector AUX

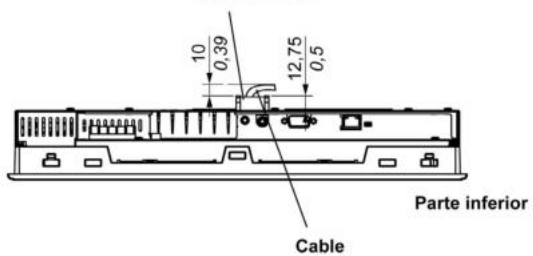

Instalación con grapas de resorte

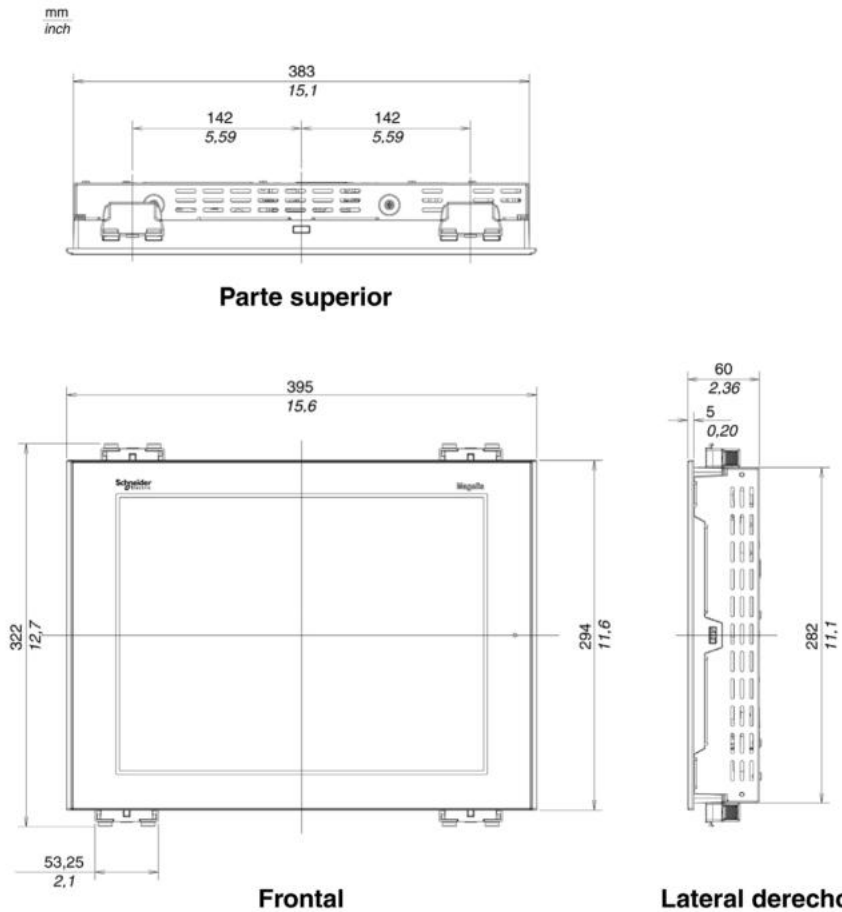

NOTA: Los fijadores de grapa de resorte XBT Z3002 se deben pedir por separado.

Instalación con tornillos de fijación

mm
inch



Parte superior

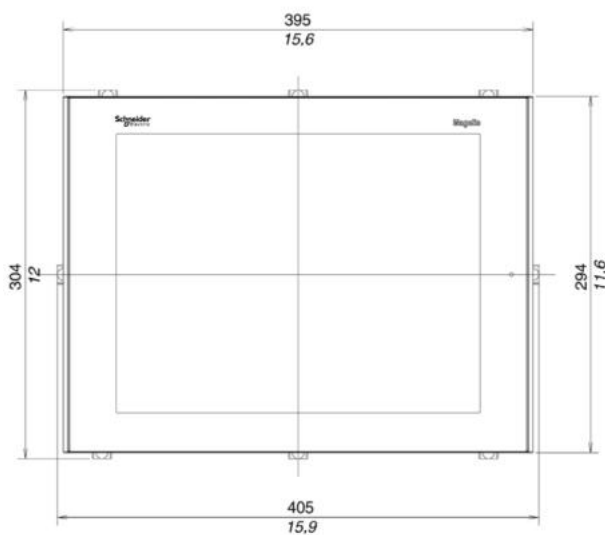

Frontal

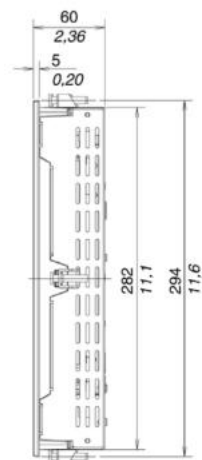

Lateral derecho

Dimensiones de la serie XBT GK2000

En las siguientes ilustraciones se muestran las dimensiones de los paneles de teclado de XBT GK2120 y 2330.

$\frac{\text{mm}}{\text{in}}$

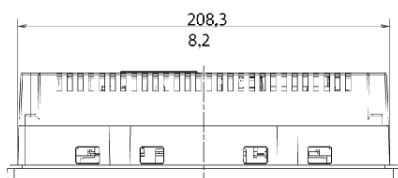

Parte superior

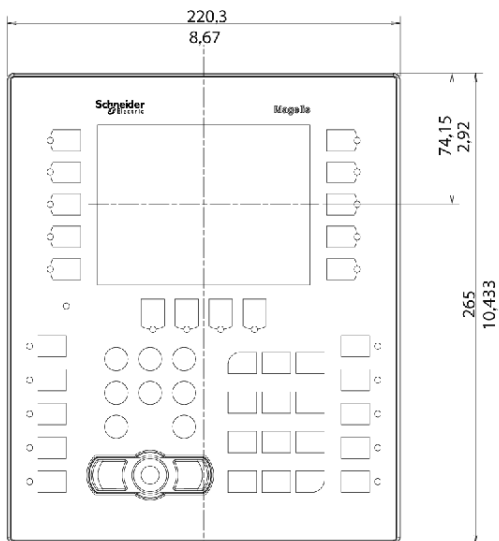

Frontal

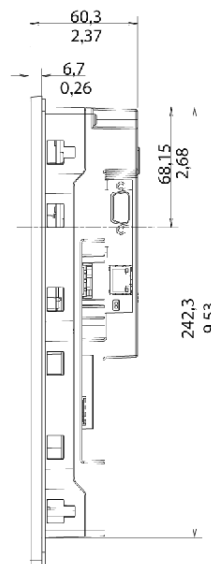

Lateral derecho

Dimensiones con cables

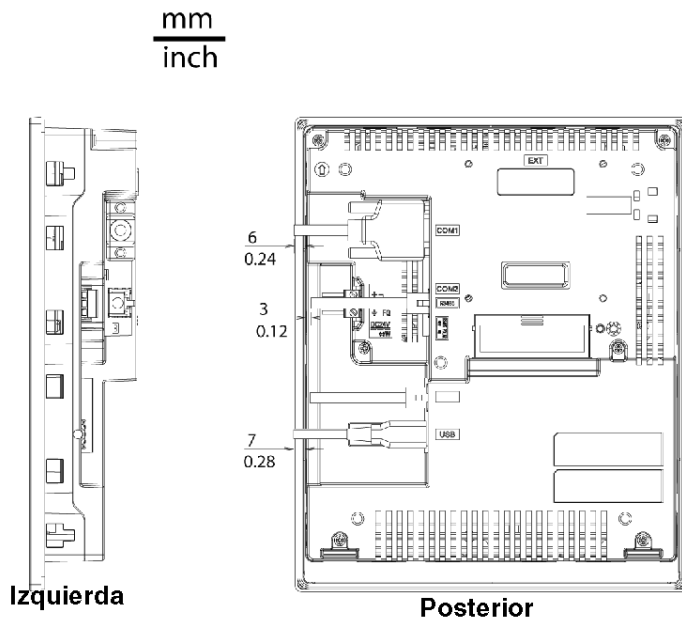

NOTA: XBT GK2120 no es compatible con Ethernet.

Instalación con grapas de resorte

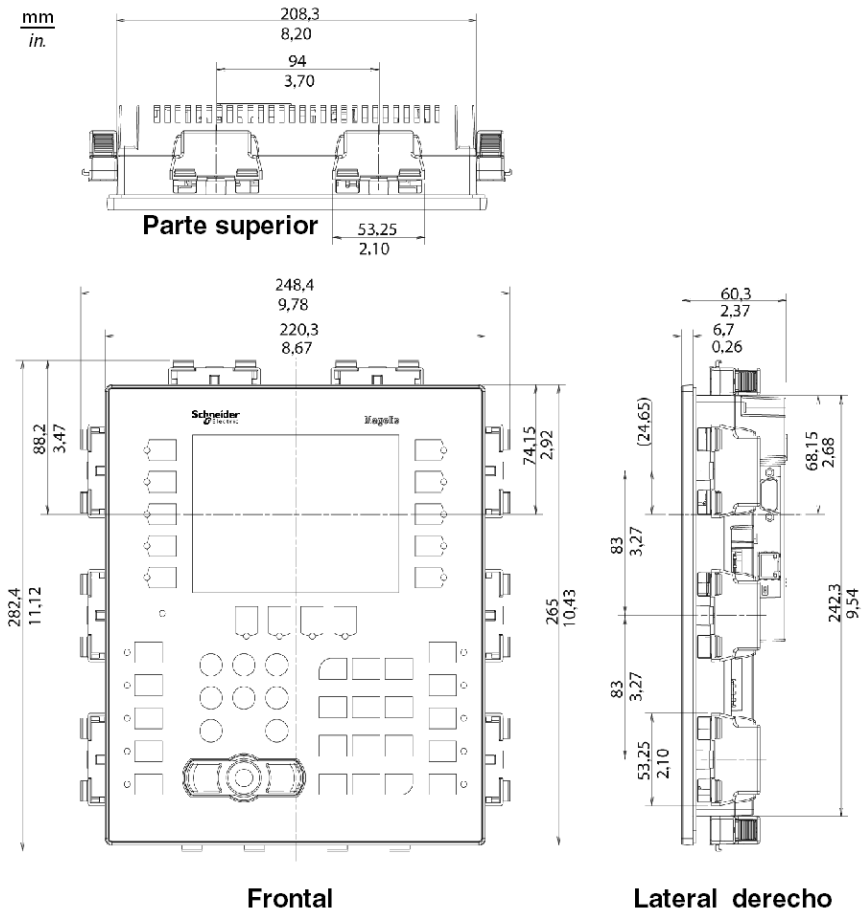

Instalación con tornillos de fijación

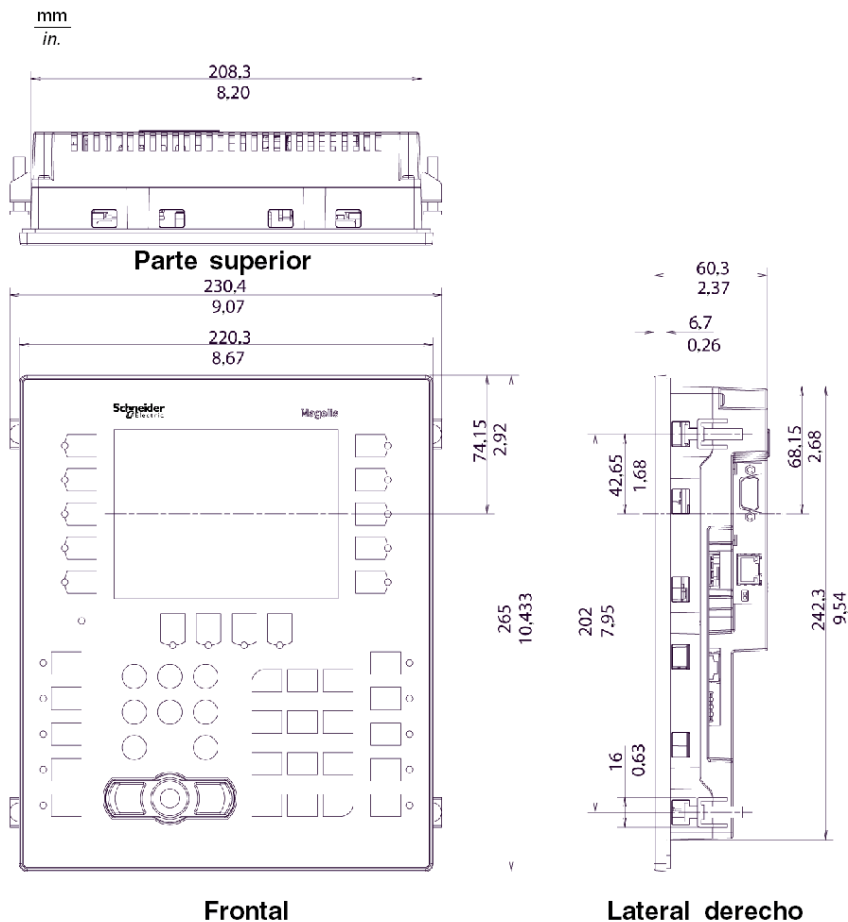

NOTA: Los tornillos de fijación para la instalación de XBT ZGFIX se deben pedir por separado.

Dimensiones de XBT GK5330

Dimensiones de XBT GK5330

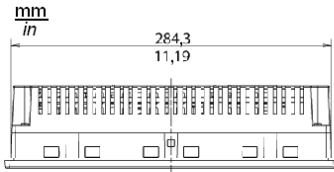

Parte superior

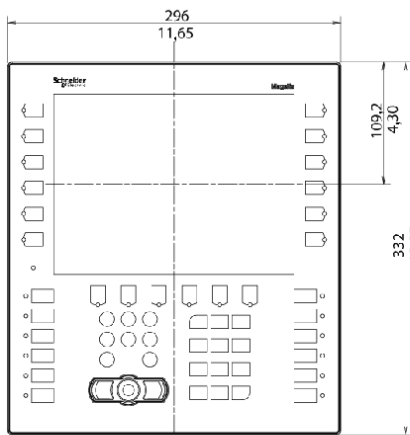

Frontal

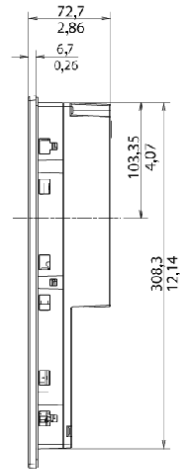

Lateral derecho

Dimensiones de XBT GK5330 con cables

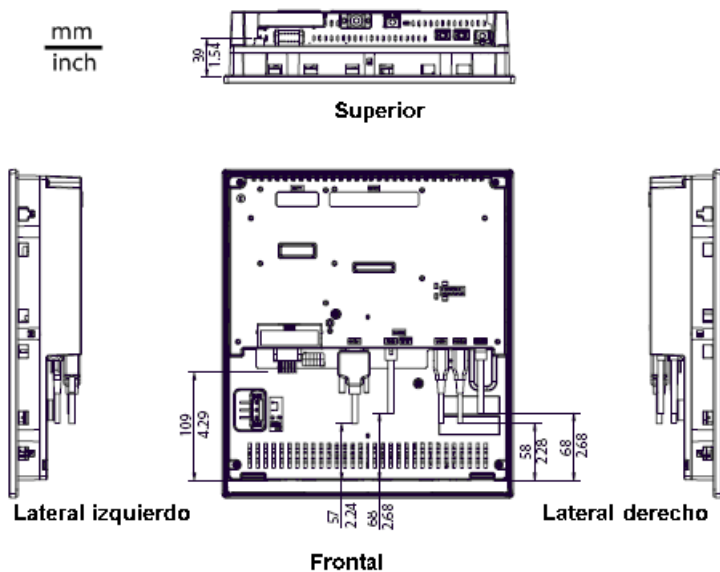

Instalación de XBT GK5330 con grapas de resorte

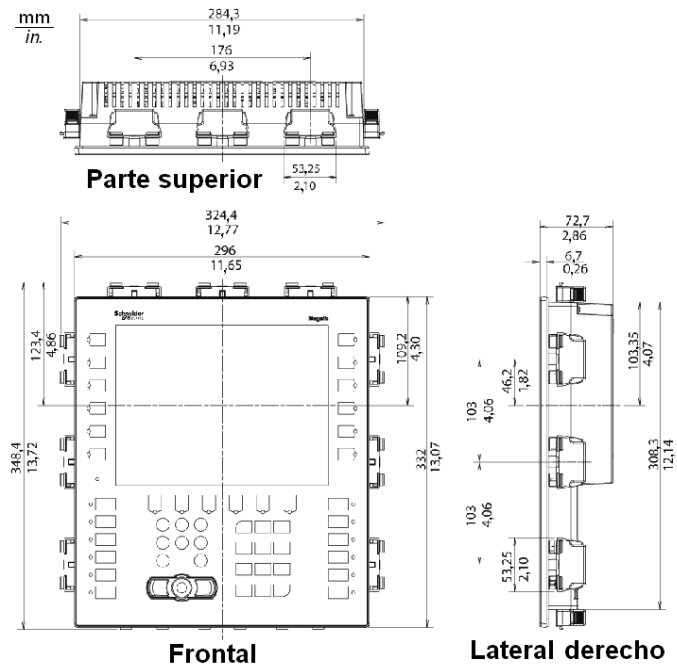

Instalación de XBT GK5330 con tornillos de fijación

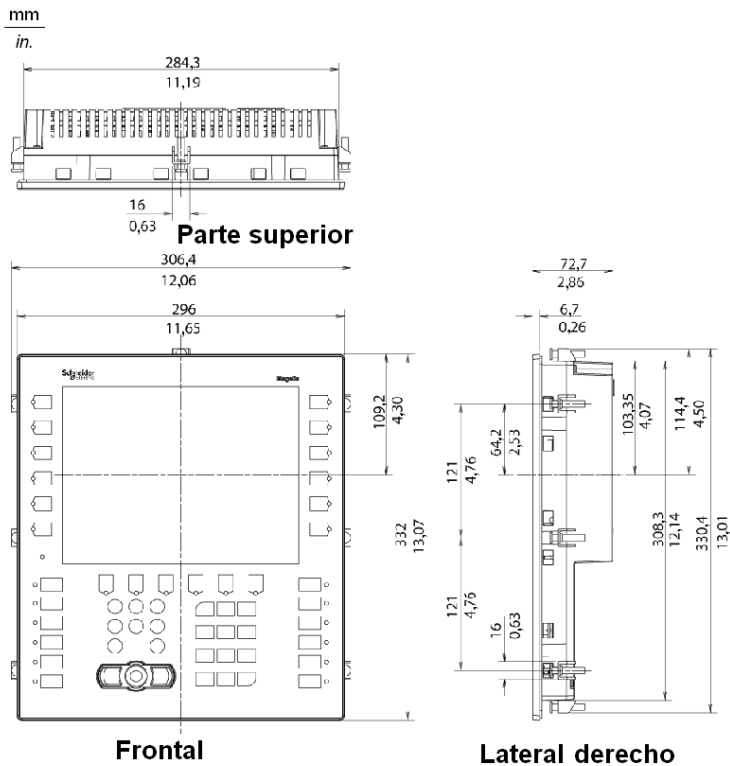

NOTA: Los tornillos de fijación para la instalación de XBT ZGFIX se deben pedir por separado.

Dimensiones de la serie XBT GH2000

Dimensiones de XBT GH2460

En las siguientes ilustraciones se muestran las dimensiones de los paneles XBT GH2460.

$\frac{\text{mm}}{\text{in.}}$

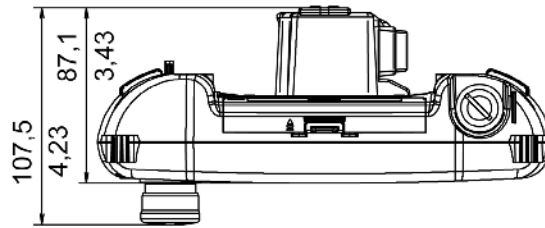

Parte superior

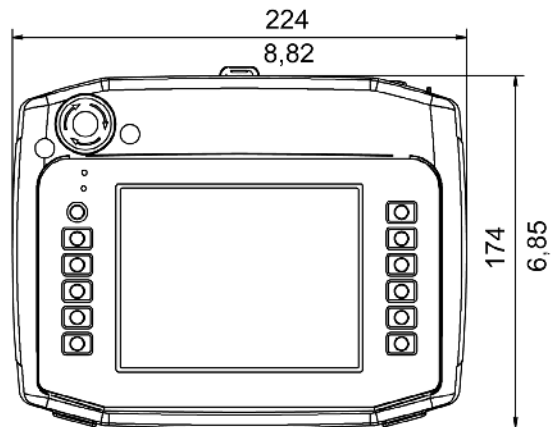

Frontal

Dimensiones del protector de interruptor de emergencia

mm
in.

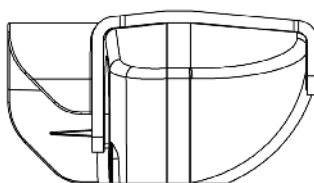
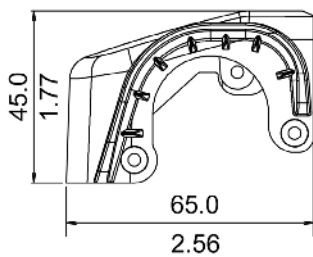
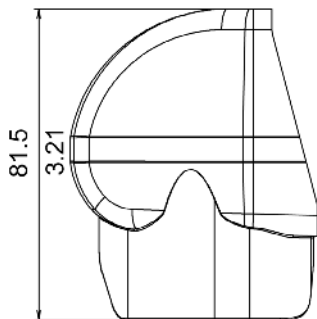

Dimensiones del orificio del panel

Inserción de una unidad XBT GT/XBT GK

Haga un orificio e inserte la unidad en el panel desde la parte frontal. En la siguiente ilustración se muestra el orificio del panel para una unidad XBT GT/XBT GK (el ejemplo es de la serie XBT GT1005).

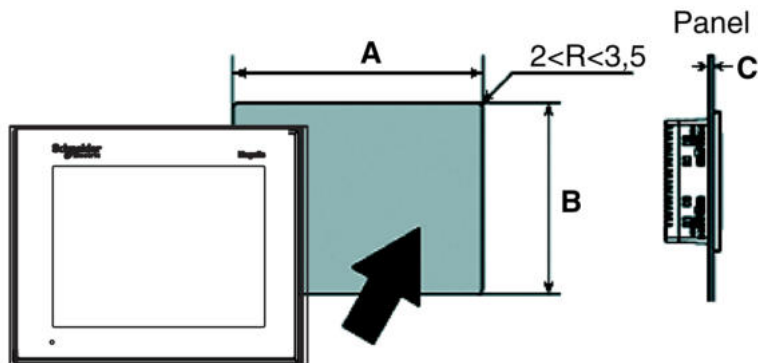

Dimensiones

En la siguiente tabla se muestran la dimensiones del orificio del panel para cada unidad:

Unidad	A	B	C Tornillo	C Grapas de resorte
XBT GT1105 XBT GT1135 XBT GT1335	118,5 ^{+1/0} mm (4.67 ^{+0.04/0} in)	92,5 ^{+1/0} mm (3.64 ^{+0.04/0} in)	De 1,6 a 5 mm (de 0.06 a 0.20 in)	De 1,5 a 6 mm (de 0.06 a 0.24 in)
XBT GT2110 XBT GT2120 XBT GT2130 XBT GT2220 XBT GT2330 XBT GT2430 XBT GT2930	156 ^{+1/0} mm (6.14 ^{+0.04/0} in)	123,5 ^{+1/0} mm (4.86 ^{+0.04/0} in)	De 1,6 a 5 mm (de 0.06 a 0.20 in)	De 1,5 a 6 mm (de 0.06 a 0.24 in)
XBT GT4230 XBT GT4330 XBT GT4340	204,5 ^{+1/0} mm (8.05 ^{+0.04/0} in)	159,5 ^{+1/0} mm (6.28 ^{+0.04/0} in)	De 1,6 a 10 mm (de 0.06 a 0.39 in)	De 1,5 a 6 mm (de 0.06 a 0.24 in)
XBT GT5230	301,5 ^{+1/0} mm (11.87 ^{+0.04/0} in)	227,5 ^{+1/0} mm (8.96 ^{+0.04/0} in)	De 1,6 a 10 mm (de 0.06 a 0.39 in)	De 1,5 a 6 mm (de 0.06 a 0.24 in)
XBT GT5330 XBT GT5340 XBT GT5430	259 ^{+1/0} mm (10.20 ^{+0.04/0} in)	201 ^{+1/0} mm (7.91 ^{+0.04/0} in)	De 1,6 a 10 mm De 0.06 a 0.39 in	De 1,5 a 6 mm (de 0.06 a 0.24 in)

Unidad	A	B	C Tornillo	C Grapas de resorte
XBT GT6330 XBT GT6340	301,5 ^{+1/0} mm (11.87 ^{+0.04/0} in)	227,5 ^{+1/0} mm (8.96 ^{+0.04/0} in)	De 1,6 a 10 mm (de 0.06 a 0.39 in)	De 1,5 a 6 mm (de 0.06 a 0.24 in)
XBT GT7340	383,5 ^{+1/0} mm (15.10 ^{+0.04/0} in)	282,5 ^{+1/0} mm (11.12 ^{+0.04/0} in)	De 1,6 a 10 mm (de 0.06 a 0.39 in)	De 1,5 a 6 mm (de 0.06 a 0.24 in)
XBT GK2120 XBT GK2330	209 ^{+/-0,4} mm (8.18 ^{+/-0.01} in)	243 ^{+/-0,4} mm (9.52 ^{+/-0.01} in)	De 1,5 a 6 mm (de 0.06 a 0.24 in)	De 1,5 a 6 mm (de 0.06 a 0.24 in)
XBT GK5330	285 ^{+/-0,4} mm (11.22 ^{+/-0.01} in)	309 ^{+/-0,4} mm (12.17 ^{+/-0.01} in)	De 1,5 a 6 mm (de 0.06 a 0.24 in)	De 1,5 a 6 mm (de 0.06 a 0.24 in)

Sujecciones de instalación

Introducción

Se pueden utilizar dos tipos de fijación para montar las gamas XBT GT y XBT GK:

- Tornillos
- Grapas de resorte

Unidad	Grapas de resorte	Tornillos
Serie XBT GT1005	2	4
Serie XBT GT2000	2*	4
Serie XBT GT4000	4	4
Serie XBT GT5000	4	4
Serie XBT GT6000	4	4
Serie XBT GT7000	4	8
Serie XBT GK2000	10	4
Serie XBT GK5000	12	8

La serie XBT GK se suministra con grapas de resorte. La serie XBT GT se suministra con tornillos.

* Si se utilizan abrazaderas de resorte para montar la XBT GT2430 no se podrá acceder a los puertos COM1 y COM2. Si estos puertos son necesarios, use tornillos.

Dimensiones de las grapas de resorte

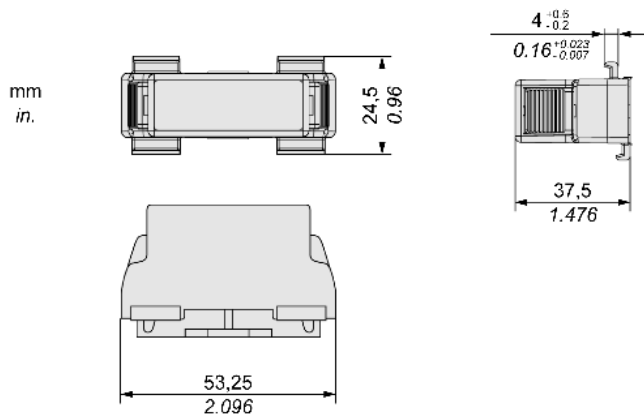

Dimensiones de los tornillos

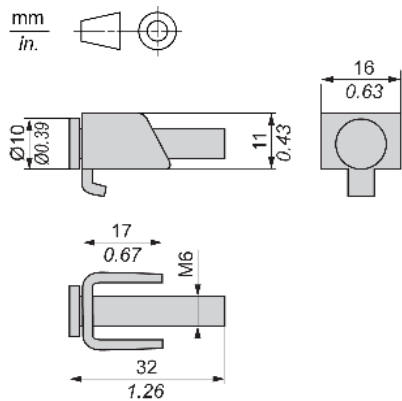

Capítulo 4

Instalación y cableado

Descripción general

En este capítulo se describen los procedimientos de instalación y los principios de cableado para XBT GT y XBT GK.

Contenido de este capítulo

Este capítulo contiene las siguientes secciones:

Sección	Apartado	Página
4.1	Instalación	168
4.2	Principios de cableado	175
4.3	Conector de cables Ethernet	184
4.4	Tarjeta CF	186
4.5	Puerto USB	190
4.6	Conector AUX	205
4.7	Conector de cable	207
4.8	Protector de interruptor de emergencia	210

Sección 4.1

Instalación

Procedimientos de instalación

Introducción

Antes de instalar la unidad en un armario o panel, lea las instrucciones siguientes.

Para instalar la unidad, son necesarios la junta de instalación y los elementos de fijación de instalación (tornillos de fijación de instalación o grapas de resorte).

ATENCIÓN

USO INCORRECTO

No utilice el expositor de cartón para el funcionamiento industrial.

El incumplimiento de estas instrucciones puede causar lesiones o daño al equipo.

Monte el terminal en una carcasa que ofrezca un entorno limpio, seco, sólido y controlado (carcasa IP65) (*véase página 42*).

NOTA: El nivel de protección del producto puede variar respecto a lo que se muestra en la etiqueta ATEX, ya que el valor de la etiqueta ATEX tiene en cuenta el envejecimiento del producto.

Una junta vieja puede perder su resistencia frente al polvo y la humedad. Se recomienda cambiar la junta una vez al año o cuando aparezcan arañazos o suciedad.

Requisitos de instalación de la junta

La junta ayuda a conservar los valores nominales de protección (IP65, IP20) de la unidad y proporciona protección adicional frente a la vibración.

Etapa	Descripción
1	Antes de instalar la unidad en un armario o panel, compruebe que la junta de instalación está unida de forma segura a la unidad.
2	Una junta utilizada durante un periodo largo puede presentar arañazos o suciedad en la superficie y haber perdido en gran medida la impermeabilidad al polvo y a los líquidos. Cambie la junta una vez al año o cuando aparezcan arañazos o suciedad.
3	No introduzca la unión de la junta de instalación en la esquina de la unidad. Inserte la unión sólo en las secciones rectas de la ranura en la parte inferior del producto. Si inserta la unión incorrectamente, ésta se saldrá y se podría dañar la junta de instalación.

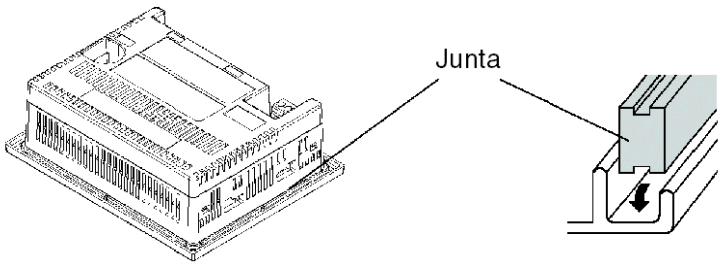
Etapa	Descripción
4	<p>Asegúrese de que la junta quede insertada en la cara inferior del panel, como se muestra en la siguiente ilustración:</p> 

⚠ ADVERTENCIA

PÉRDIDA DEL GRADO DE PROTECCIÓN DE ENTRADA DEL PANEL O EL ARMARIO

- Inserte la junta correctamente en la ranura tal como se describe en esta documentación.
- No estire la junta.
- No inserte la unión de la junta en las esquinas de la ranura.
- Instale la unión de la junta solo en la sección recta de la ranura situada en la parte inferior de la unidad.
- Verifique que la superficie superior de la junta sobresale aproximadamente 2,0 mm (0,08 pulg.) sobre el borde de la ranura.

El incumplimiento de estas instrucciones puede causar la muerte, lesiones serias o daño al equipo.

Procedimiento de instalación del panel

Etapa	Descripción
1	<p>Compruebe que el panel de instalación (o la superficie del armario) es liso, está en buen estado y no presenta bordes dentados. Se pueden colocar tiras metálicas de refuerzo en el interior del panel, cerca del orificio, para aumentar la rigidez del panel.</p>
2	<p>El grosor del panel depende de la unidad. Determine el grosor del panel en función del nivel de resistencia de panel requerido:</p> <ul style="list-style-type: none"> ● De 1,6 a 5 mm (de 0.06 a 0.2 in) para XBT GT1005/2000 ● De 1,6 a 10 mm (de 0.06 a 0.4 in) para XBT GT4000/5000/6000/7000 ● De 1,6 a 6 mm (de 0.06 a 0.24 in) para XBT GK

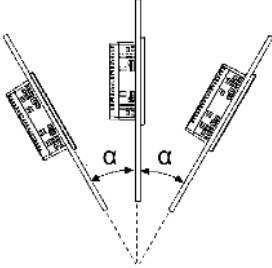
Etapa	Descripción
3	Asegúrese de que la temperatura ambiente de funcionamiento y la humedad del ambiente se encuentran dentro de los intervalos designados. Cuando se instala la unidad en un armario o carcasa, la temperatura ambiente de funcionamiento es la temperatura del interior del armario o carcasa.
4	Compruebe que el calor de los equipos que rodean a la unidad no provoca que esta supere la temperatura de funcionamiento estándar (<i>véase página 42</i>).
5	<p>Quando se instala la unidad en un panel inclinado, la cara del panel deberá tener una inclinación inferior a 30°.</p>  <p>Quando se instala la unidad en un panel inclinado y la cara del panel se inclina más de 30°, la temperatura ambiente no debe ser superior a 40 °C (104 °F): Puede que sea necesario utilizar un sistema de refrigeración por aire forzado (ventilador, aire acondicionado) para garantizar que la temperatura ambiente de funcionamiento sea de 40 °C (104 °F) o inferior.</p>
6	Quando se instala la unidad en posición vertical, colóquela de forma que la clavija de alimentación quede también en dicha posición.
7	Quando se instala la unidad en un entorno compatible con una carcasa tipo 4, utilice exclusivamente los elementos de fijación de instalación proporcionados con la unidad (tornillos de fijación de instalación para la serie XBT GT y grapas de resorte para la serie XBT GK).

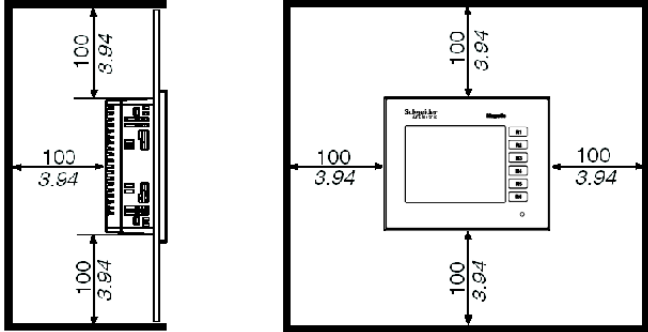
Etapa	Descripción
8	<p>Para contar con un funcionamiento y mantenimiento más sencillos, así como con una ventilación mejorada, instale la unidad a 100 mm (3.94 in) como mínimo de otros equipos y estructuras adyacentes, como se muestra en la siguiente ilustración:</p> <p><i>mm</i> <i>inch</i></p> 

Instalación con grapas de resorte

⚠ ATENCIÓN

MECANISMO ACCIONADO POR RESORTE

No suelte el mecanismo de la grapa de resorte cerca de la cara.

El incumplimiento de estas instrucciones puede causar lesiones o daño al equipo.

⚠ ATENCIÓN

EL TERMINAL ES INESTABLE CUANDO NO ESTÁ SUJETO

Mantenga el terminal estabilizado sobre el hueco del panel mientras instala o retira las grapas de resorte.

El incumplimiento de estas instrucciones puede causar lesiones o daño al equipo.

NOTA: Utilice la junta de instalación para absorber las vibraciones y repeler el agua.

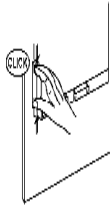
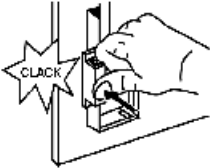
Paso	Acción
1	Colocar la unidad en una superficie limpia y plana con el panel de visualización orientado hacia abajo.
2	Comprobar que la junta de instalación (<i>véase página 232</i>) de la unidad está colocada firmemente en la ranura de la junta, que recorre el perímetro del marco del panel.
3	Crear la abertura con el tamaño adecuado para instalar la unidad (consulte las dimensiones de instalación (<i>véase página 163</i>)).
4	Insertar la unidad en el orificio del panel.
5	<p>Ajustar las grapas de resorte según el grosor del panel:</p> <ul style="list-style-type: none"> ● 1,5 mm (0.06 in) ≤ grosor del panel ≤ 4 mm (0.16 in) (posición 1), ● 4 mm (0.16 in) ≤ grosor del panel ≤ 6 mm (0.23 in) (posición 2).
6	<p>Bloquear las grapas de resorte; para ello, presionar simultáneamente con dos dedos las partes superior e inferior.</p> 
7	<p>Para extraer las grapas de resorte:</p> <ul style="list-style-type: none"> ● Desbloquearlas presionando la parte trasera: 

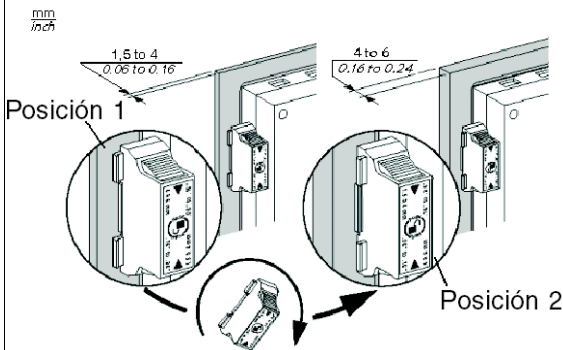

NOTA: Los fijadores por grapa de resorte son necesarios para lograr una protección NEMA tipo 4 en la serie XBT GK.

Instalación con tornillos de fijación

⚠ ATENCIÓN

EL TERMINAL ES INESTABLE CUANDO NO ESTÁ SUJETO

Mantenga el terminal estabilizado sobre el hueco del panel mientras instala o retira las grapas de resorte.

El incumplimiento de estas instrucciones puede causar lesiones o daño al equipo.

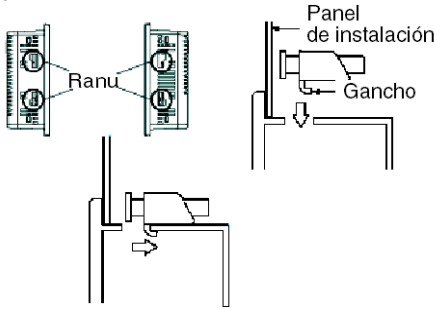
Paso	Acción
1	Colocar la unidad en una superficie limpia y plana con el panel de visualización orientado hacia abajo.
2	Comprobar que la junta de instalación (<i>véase página 232</i>) de la unidad está colocada firmemente en la ranura de la junta, que recorre el perímetro del marco del panel.
3	Crear la abertura con el tamaño adecuado para instalar la unidad (consulte las dimensiones de instalación (<i>véase página 163</i>)).
4	Insertar la unidad en el hueco del panel.
5	Insertar los elementos de fijación de instalación en las ranuras de inserción de la unidad situadas a la izquierda y a la derecha de la unidad y deslizarlos hacia atrás. Si los elementos de fijación no se instalan correctamente, es posible que la unidad se desplace o se suelte del panel: 

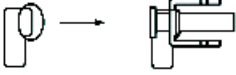
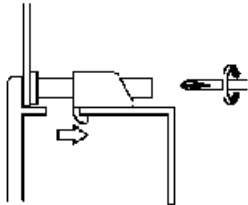
Paso	Acción
6	<p>Asegurarse de insertar los tornillos de instalación en la parte empotrada de un orificio de dichos tornillos:</p> 
7	<p>Utilizar un destornillador Phillips para apretar los tornillos de fijación y fijar la unidad donde corresponde. El par de apriete necesario es de 0.5 Nm (4.4 lbs-pulgada):</p> 

⚠ ATENCIÓN

CARCASA DAÑADA

No aplique más de 0.5 Nm (4.4 pulgadas-lb) de par de apriete a los tornillos de fijación. Si se aprietan los tornillos con demasiada fuerza, se puede dañar la caja de plástico de la unidad.

El incumplimiento de estas instrucciones puede causar lesiones o daño al equipo.

NOTA: Los fijadores por grapa de resorte son necesarios para lograr una protección NEMA tipo 4 en la serie XBT GT.

Sección 4.2

Principios de cableado

Descripción general

En esta sección se exponen los principios de cableado de XBT GT y XBT GK.

Contenido de esta sección

Esta sección contiene los siguientes apartados:

Apartado	Página
Conexión del cable de alimentación	176
Conexión de la fuente de alimentación	179
Toma de tierra	181
Ubicación de líneas de entrada/salida	183

Conexión del cable de alimentación

Introducción

Siga estas instrucciones para suministrar alimentación a la unidad.

NOTA:

- Cuando conecte el terminal de toma de tierra del bastidor (FG), asegúrese de que el cable está conectado a tierra. Si la unidad no se conecta a tierra, podría provocar una interferencia electromagnética (EMI). La puesta a tierra es necesaria para cumplir la protección de nivel de compatibilidad electromagnética.
- Los terminales SG (toma de tierra de señal) y FG se conectan en el interior de la unidad.

NOTA:

- Apague la alimentación antes de realizar el cableado a los terminales de alimentación de la unidad.
- La unidad sólo utiliza alimentación de 24 V CC. El empleo de cualquier otro nivel de alimentación puede provocar daños en la fuente de alimentación y en la unidad.
- Puesto que la unidad no está equipada con un interruptor de alimentación, no olvide conectar un interruptor de alimentación a la fuente de alimentación de la unidad.
- Asegúrese de conectar a tierra el terminal FG de la unidad.

Preparación del cable de alimentación

NOTA:

- Asegúrese de que el cable de tierra es del mismo calibre o superior que los cables de alimentación.
- No utilice cables de aluminio para el cable de la alimentación.
- Si los hilos del extremo del cable no están torcidos correctamente, puede producirse un bucle de cortocircuito entre los extremos de cable o entre los extremos y un electrodo. Para evitarlo, utilice extremos de cable D25CE/AZ5CE.
- Siempre que sea posible, utilice cables de 0,2 a 2,5 mm² (24 - 12 AWG) para el cable de alimentación y trence los extremos de los cables antes de conectar los terminales.
- El conductor puede ser rígido o flexible.



Ilustración de la clavija de alimentación



- 1 Clavija de alimentación para las series XBT GT1005/2000/4000 y XBT GK2000
- 2 Clavija de alimentación para las series XBT GT5000/6000/7000 y XBT GK5000

Conexión	Cable
+	24 V CC
-	0 V CC
FG	Terminal con toma de tierra conectado al chasis de la unidad.

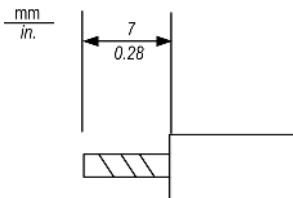
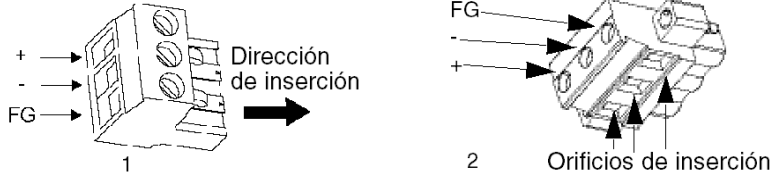
Conexión del cable de alimentación

En la siguiente tabla se explica cómo conectar la clavija de alimentación:

Paso	Acción
1	Desenchufar el cable de la fuente de alimentación.
2	Desenchufar la clavija de alimentación de la unidad.
3	Quitar 7 mm (0.28 in) de la cubierta de vinilo de todos los cables de alimentación.
4	Si está utilizando cable trenzado, trence los extremos. Estañar los extremos reduce el riesgo de que se deshilachen y asegura una buena transferencia eléctrica.
5	Conectar los cables a la clavija de alimentación con un destornillador plano (tamaño 0,6 x 3,5)
6	Aplicar el par de apriete a los tornillos de montaje: de 0,5 a 0,6 nm (de 5 a 7 lb-in)
7	Volver a colocar la clavija de alimentación en el conector de alimentación.

NOTA:

- No suelde el cable directamente con el pin receptor de alimentación.
- El cable de la fuente de alimentación debe cumplir la especificación expuesta anteriormente. Asegúrese de trenzar los cables de alimentación hasta la clavija por razones de CEM. Consulte la ilustración que aparece a continuación.

Ejemplo de conexión del cable de alimentación

La siguiente ilustración muestra un ejemplo de conexión del cable de alimentación en la serie XBT GT1005:

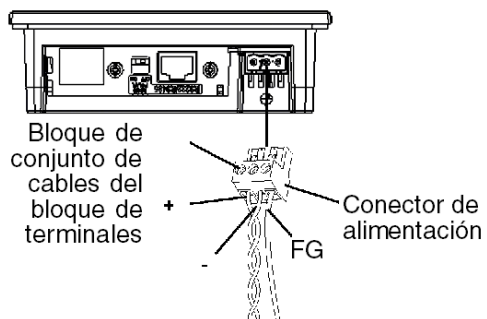

Conexión de la fuente de alimentación

Precauciones

- Conecte el cable de alimentación al conector del lateral de la unidad mediante el conector de corriente.
- Se debe utilizar una fuente de alimentación homologada de clase 2 entre la línea y la toma de tierra.
- Para aumentar la resistencia al ruido electromagnético, no olvide trenzar los extremos de los cables de alimentación antes de conectarlos al conector.
- El cable de la fuente de alimentación de la unidad no debe agruparse con líneas de circuito principal (alta tensión, alta corriente) ni con líneas de señales de entrada/salida, ni colocarse cerca de ellas.
- Conecte un limitador de sobretensiones de rayos para controlar las subidas de tensión.
- Para reducir el ruido electromagnético, acorte el cable de alimentación tanto como sea posible.

ADVERTENCIA

CORTOCIRCUITO, INCENDIO O FUNCIONAMIENTO NO DESEADO DEL EQUIPO

Si hay un exceso de carga en la conexión de alimentación o si se trata de instalar una unidad con los cables de alimentación conectados, las conexiones de alimentación se pueden desconectar o pueden sufrir daños que podrían provocar un cortocircuito, un incendio o un funcionamiento incorrecto.

Evite el exceso de fuerza sobre el cable de alimentación para prevenir desconexiones accidentales.

- Sujete con firmeza los cables de alimentación al panel o al armario.
- Aplique el par de apriete en los tornillos del bloque de terminales de la unidad.
- Instale y fije la unidad al panel de instalación o armario antes de conectar la fuente de alimentación y las líneas de comunicaciones.

El incumplimiento de estas instrucciones puede causar la muerte, lesiones serias o daño al equipo.

Conexiones de la fuente de alimentación

Para facilitar el mantenimiento, utilice el siguiente diagrama opcional de conexión para establecer las conexiones de la fuente de alimentación.

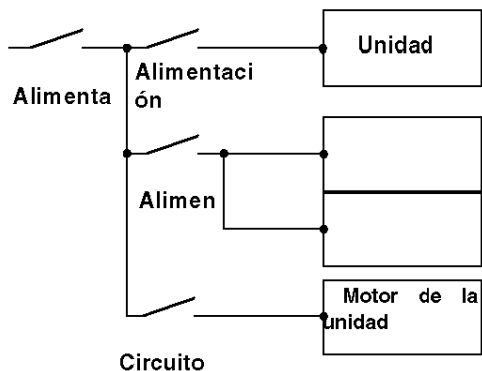
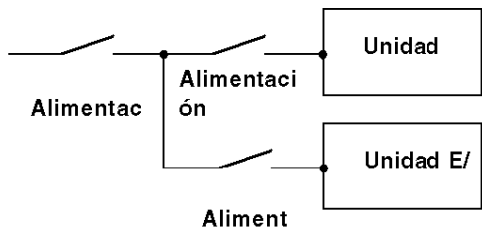

NOTA:

- Conecte a tierra por separado el amortiguador de sobretensiones (E1) y la unidad (E2).
- Seleccione un limitador de sobretensiones que cuente con una tensión de circuito máxima superior a la tensión pico de la fuente de alimentación.

El siguiente gráfico muestra la conexión del limitador de sobretensiones de rayos:

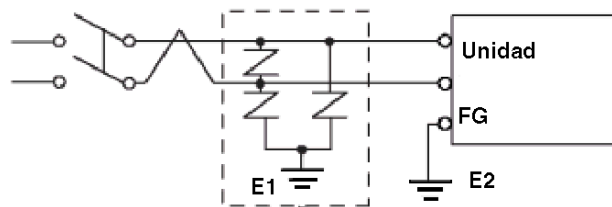

Toma de tierra

Tome las siguientes precauciones cuando conecte a tierra la unidad.

Toma de tierra exclusiva

Conecte el terminal de toma de tierra del bastidor (FG) del conector de corriente a una toma de tierra exclusiva.

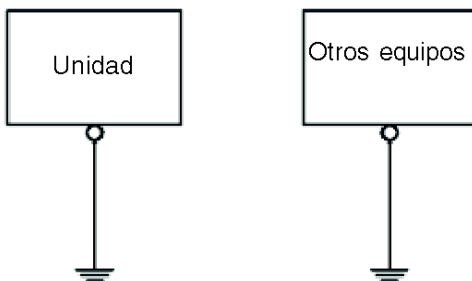

Procedimiento de conexión a tierra

Paso	Acción
1	Comprobar que la resistencia de tierra es inferior a 100 Ω . (1).
2	El cable de FG debe contar con un área de sección transversal superior a 2 mm (0,08 pulg.) (1). Crear un punto de conexión tan cercano a la unidad como sea posible y acortar el cable todo lo que se pueda. Cuando utilice un cable de toma de tierra largo, sustituya el cable fino con uno más grueso y colóquelo en un conducto.
3	Si el equipo no funciona correctamente cuando lo conecte a tierra, desconecte el cable de tierra del terminal FG.
(1) Respete las normas locales. Asegúrese de que la conexión a tierra tenga una resistencia inferior a 100 Ω y que el cable de tierra tenga una sección transversal de al menos 2 mm ² o 14 AWG.	

Toma de tierra común

Precauciones:

Si los dispositivos no están bien conectados a tierra, se puede crear una interferencia electromagnética (EMI). La interferencia electromagnética (EMI) puede provocar pérdidas de comunicación.

No utilice tomas de tierra comunes excepto para la configuración aprobada que se describe a continuación.

Si no es posible realizar una toma de tierra exclusiva, utilice un punto de conexión común.

Toma de tierra correcta

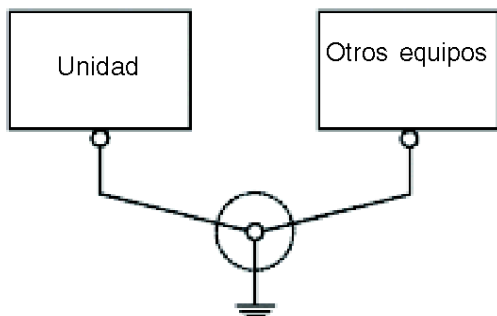

Toma de tierra incorrecta

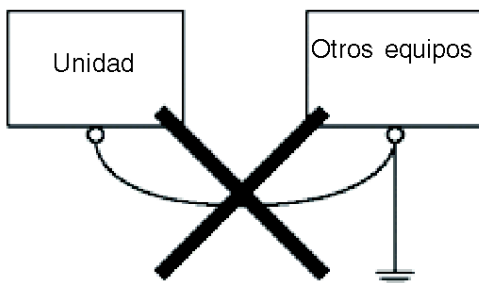

Ubicación de líneas de entrada/salida

Introducción

Las líneas de señales de entrada y salida deben separarse de los cables de la alimentación en circuitos en funcionamiento.

Si esto no fuera posible, utilice un cable blindado y conecte el blindaje al terminal FG de la unidad.

Sección 4.3

Conector de cables Ethernet

Presentación

Introducción

Las series XBT GT (excepto los modelos XBT GT1105/2110/2120/2220) y XBT GK (excepto XBT GK2120) están equipadas con una interfaz Ethernet compatible con IEEE 802.3, que transmite y recibe datos a 10 Mbps o 100 Mbps.

Conector de cable Ethernet

La siguiente ilustración muestra la ubicación del conector de cables Ethernet RJ45:

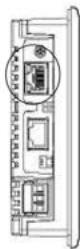

XBT GT1135/1335
Parte inferior

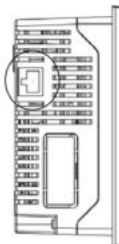

XBT GT2130/2330/2930
Lateral derecho

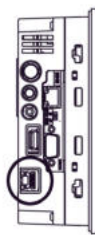

XBT GT2430
Parte inferior

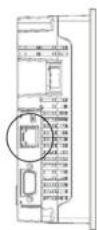

Serie
XBT GT4000
Parte inferior



Serie
XBT GT5000/6000/7000
Lateral izquierdo



XBT GK2330
Lateral derecho



XBT GK5330
Parte inferior

ATENCIÓN

LAS CONEXIONES INCORRECTAS PUEDEN DAÑAR LOS PUERTOS DE COMUNICACIÓN

- No confunda el conector Ethernet RJ-45 con el puerto serie COM1/COM2 RJ-45.
- No conecte el cable serie al puerto Ethernet.
- No conecte el cable Ethernet al puerto serie.
- Fíjese bien en las marcas del producto para distinguir el puerto Ethernet del puerto serie.

El incumplimiento de estas instrucciones puede causar lesiones o daño al equipo.

NOTA: Debe ser un técnico cualificado quien instale las redes Ethernet.

Las conexiones 1:1 deben realizarse con un concentrador o un conmutador. Es posible utilizar la conexión 1:1 con un cable cruzado en función de las tarjetas de red y los equipos conectados.

Sección 4.4

Tarjeta CF

Instalación y extracción de la tarjeta CF

Introducción

Las tarjetas CF pueden utilizarse para almacenar los siguientes tipos de datos:

- Datos históricos
- Datos de recetas
- Datos de alarmas
- Copias de seguridad de proyectos

Consulte la ayuda en línea de Vijeo Designer para obtener más información sobre la utilización de la tarjeta CF en los proyectos. Las siguientes unidades de destino son compatibles con el uso de tarjetas CF:

- Serie XBT GT2000 (excepto XBT GT2110)
- Serie XBT GT4000
- Serie XBT GT5000
- Serie XBT GT6000
- Serie XBT GT7000
- Serie XBT GK
- Serie XBT GH

Precauciones

Cuando utilice una unidad y una tarjeta CF, tome las precauciones siguientes:

- Asegúrese de que el indicador ACCESS no esté parpadeando antes de insertar o extraer una tarjeta CF. Extraiga la tarjeta CF únicamente cuando el indicador luminoso esté apagado o iluminado en verde. De lo contrario, los datos internos de la tarjeta CF podrían dañarse o perderse. Consulte Ubicación de los interruptores DIP de la tarjeta CF para obtener más información.
- Compruebe que la configuración de los interruptores DIP de la tarjeta CF es la apropiada (*véase página 116*).
- Durante el acceso a una tarjeta CF, no apague nunca ni reinicie la unidad, ni inserte o retire la tarjeta CF. Antes de realizar estas acciones, utilice Vijeo Designer para crear una pantalla de aplicación especial en la unidad y utilícela para impedir el acceso a la tarjeta CF. Consulte la ayuda en línea de Vijeo Designer para obtener más detalles.
- Antes de insertar una tarjeta CF, familiarícese con la orientación delantera y posterior de la tarjeta CF y con la posición de los conectores. Si no se inserta la tarjeta CF en la unidad en la posición correcta, podrían resultar dañados los datos internos de la tarjeta CF así como la unidad.

- Sólo deben utilizarse tarjetas CF fabricadas por Schneider Electric.
- Si se pierden los datos de la unidad, no se pueden recuperar. Como pueden producirse pérdidas de datos accidentales en cualquier momento, no olvide realizar periódicamente copias de seguridad de todos los datos de las pantallas de la unidad y de la tarjeta CF. Consulte la ayuda en línea de Vijeo Designer para obtener más información sobre la realización de copias de seguridad de los datos de la unidad.

⚠ ATENCIÓN

PÉRDIDA DE DATOS DE LA TARJETA CF

- No doble la tarjeta CF.
- No deje caer la tarjeta CF y evite golpearla contra otro objeto.
- Mantenga la tarjeta CF seca.
- No toque los conectores de la tarjeta CF.
- No desmonte ni modifique la tarjeta CF.

El incumplimiento de estas instrucciones puede causar lesiones o daño al equipo.

Inserción de la tarjeta CF

Siga estos pasos para insertar la tarjeta CF.

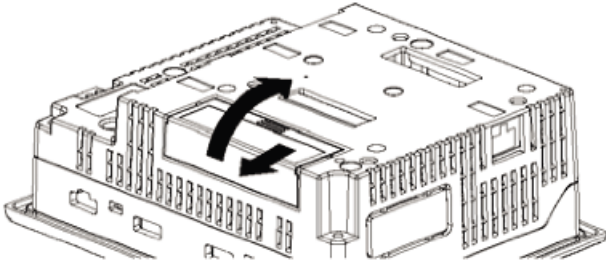
Paso	Acción
1	<p>Deslizar la cubierta de la tarjeta CF en la dirección que se muestra a continuación y tirar hacia arriba para abrir la cubierta.</p> 

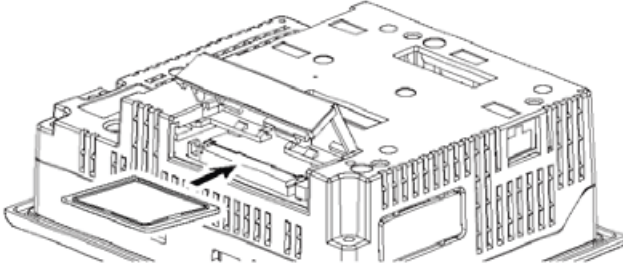
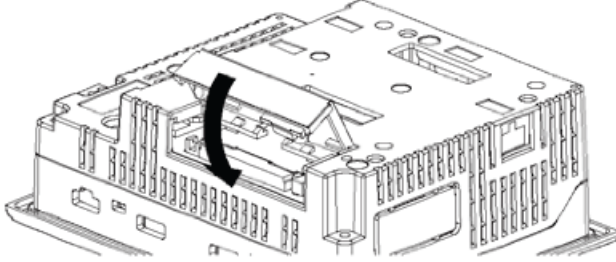
Paso	Acción
2	<p data-bbox="322 203 1053 251">Insertar la tarjeta CF en la ranura de tarjeta CF hasta que el botón de expulsión salga hacia delante.</p> 
3	<p data-bbox="322 592 651 617">Cerrar la cubierta, como se indica.</p> 
4	<p data-bbox="322 958 1053 1055">Comprobar que el indicador LED de acceso a la tarjeta CF se enciende. No es posible acceder a la tarjeta CF si la cubierta de la tarjeta CF está abierta. Sin embargo, si se está accediendo a la tarjeta CF, el acceso proseguirá aunque la abra durante esta operación.</p>

Extracción de la tarjeta CF

Sólo tiene que seguir en orden inverso los pasos descritos en el apartado anterior.

Antes de extraer una tarjeta CF, confirme que el **indicador LED de acceso a la tarjeta CF** esté apagado.

La figura siguiente muestra cómo extraer la tarjeta CF:

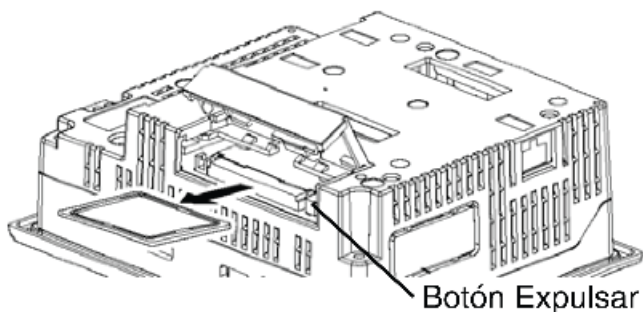

Manipulación de la tarjeta CF

La duración estimada de una tarjeta CF es de 100.000 ciclos de escritura. Por lo tanto, no olvide realizar periódicamente copias de seguridad de todos los datos de la tarjeta CF en otro medio de almacenamiento. 100.000 veces basado en la sobrescritura de 500 KB de datos en formato DOS. Consulte la ayuda en línea de Vijeo Designer para obtener información sobre la gestión de los datos de la tarjeta CF.

En la siguiente tabla se describen dos métodos para realizar copias de seguridad de los datos.

Si	Entonces	Y
El PC está equipado con una ranura de tarjeta PC	Para ver los datos de una tarjeta CF en un PC, en primer lugar inserte la tarjeta CF en un adaptador de tarjeta CF XBT ZGADT.	Guarde los datos de la tarjeta CF en el PC.
El PC no está equipado con una ranura de tarjeta PC	Utilice un lector de tarjetas CF o de tarjetas PC XBT ZGADT estándar.	Guarde los datos de la tarjeta CF en el PC.

NOTA: En función de la configuración del PC, es posible que el lector de tarjetas no funcione correctamente.

La conexión entre un PC y el lector de tarjetas CF se ha probado con equipos compatibles con Windows®. Compruebe que el lector de tarjetas CF está debidamente instalado y configurado. Si requiere información más detallada, póngase en contacto directamente con el fabricante del lector de tarjetas CF o del PC.

Sección 4.5

Puerto USB

Descripción general

En este apartado se describe el puerto USB.

Contenido de esta sección

Esta sección contiene los siguientes apartados:

Apartado	Página
Consideraciones importantes en la utilización del puerto USB	191
Cable de transferencia de datos USB (XBT ZG935): Instalación del controlador USB	192
Abrazadera USB	195
Soporte de USB	200

Consideraciones importantes en la utilización del puerto USB

Introducción

Las unidades siguientes disponen de un puerto USB:

- Serie XBT GT1005
- Serie XBT GT2000
- Serie XBT GT4000
- Serie XBT GT5000
- Serie XBT GT6000
- Serie XBT GT7000
- Serie XBT GK
- Serie XBT GH

Se puede conectar un cable de transferencia de datos (XBT ZG935) al puerto USB para transferir datos desde el ordenador a la unidad.

PELIGRO

RIESGO DE EXPLOSIÓN

Compruebe que el cable USB se ha sujetado con la abrazadera del cable USB (para las series XBT GT2000 y XBT GK) o al soporte USB (para las series XBT GT1005, 4000, 5000, 6000 y 7000) antes de utilizar la interfaz de Host USB en ubicaciones peligrosas descritas en UL1604.

El incumplimiento de estas instrucciones podrá causar la muerte o lesiones serias.

Cable de transferencia de datos USB (XBT ZG935): Instalación del controlador USB

Información importante

Siga el procedimiento descrito a continuación para evitar daños en el conector del cable o la unidad.

- No conecte el cable de transferencia de datos USB hasta que las instrucciones lo soliciten.
- Al conectar el cable de transferencia de datos USB al PC o a la unidad, inserte el conector del cable en un ángulo de 90°.
- Al desconectar el cable, sosténgalo por el conector y no por el propio cable.
- Si el cable se desenchufara del puerto designado durante la instalación y se conectara a un puerto diferente, el SO no reconocería el nuevo puerto. Por lo tanto, asegúrese de utilizar siempre el puerto designado en la instalación.
- Si la instalación no finaliza correctamente, reinicie el PC y cierre todas las aplicaciones residentes antes de volver a instalar el software.

NOTA: Antes de instalar el controlador USB ya debe estar instalado Vijeo Designer.

Procedimiento de instalación para Windows 2000, XP y Vista

Paso	Acción
1	Insertar el CD de instalación de Vijeo Designer en la unidad de CD-ROM. Se abrirá automáticamente la ventana de instalación de Vijeo Designer. Si no se abre, en el menú de inicio de Windows, hacer clic en Ejecutar y escribir x:\install.exe (donde x es la letra de su unidad CD-ROM).
2	En el menú de instalación, seleccionar Controlador USB .
3	En la ventana que aparecerá, seleccionar el controlador que se desea instalar. Para el cable USB de XBT ZG935, seleccionar la opción para instalar el controlador USB para las series XBTGT2000 y superior.
4	Aparece una ventana emergente que explica que el controlador se ha instalado con éxito.
5	Conectar el cable USB al equipo. Windows detectará automáticamente el cable e indicará que el dispositivo está ahora listo para su uso.

Comprobación posterior a la instalación

Realice la siguiente comprobación después de la instalación:

Paso	Acción
1	En el equipo de destino, comprobar que el cable USB está físicamente conectado al puerto USB.
2	En el PC, comprobar que el cable USB está físicamente conectado al puerto USB.
3	En el escritorio, hacer clic con el botón derecho del ratón sobre Mi PC y después hacer clic en Propiedades .
4	En el cuadro de diálogo Propiedades del sistema , seleccionar la ficha Hardware , y hacer clic en Administrador de dispositivos .
5	En el Administrador de dispositivos, debajo del controlador USB aparecerá el cable USB (XBT ZG935).

Solución de problemas

Problema/Síntoma	Solución
No se reconoce el cable USB.	Conecte el cable correctamente o reinicie el PC. Asimismo, al conectar un concentrador USB, asegúrese de que lo conecta directamente al puerto USB del PC.
Se ha producido una sobrecorriente	
El sistema Plug and Play no funciona correctamente.	
No puede utilizar el cable USB tras conectarlo a un concentrador USB.	Es posible que la energía proporcionada por el concentrador no sea suficiente. Asegúrese de que el concentrador cuenta con alimentación propia.
	Conecte el cable directamente al puerto USB del PC.
Tras el proceso de instalación, aparece el símbolo ? cuando se trata de verificar el estado del cable a través del Administrador de dispositivos.	El controlador no se ha instalado correctamente. Desinstale el controlador y vuelva a instalarlo.

Desinstalación del controlador USB

Paso	Acción
1	Hacer clic en el icono del dispositivo USB para interrumpir conexión del cable USB en la barra de tareas de Windows y, a continuación hacer clic en la opción para interrumpir conexión del cable USB (XBT ZG935) en Windows 2000, o en la opción para extraer con seguridad el cable USB (XBT ZG935) en Windows XP.
2	Cuando aparece el cuadro de diálogo Se puede quitar el hardware con seguridad , quitar el cable de descarga USB.
3	Hacer clic en Aceptar para cerrar el cuadro de diálogo.

Abrazadera USB

Introducción

Al utilizar un dispositivo USB, puede fijar una abrazadera USB a la interfaz USB en el lateral de la unidad para evitar la desconexión del cable USB. La abrazadera USB se puede utilizar con las unidades siguientes:

- Serie XBT GT2000
- Serie XBT GK

⚠ ATENCIÓN

TENSIÓN ACTIVA

Apague la alimentación antes de conectar o desconectar un conector a la unidad.

El incumplimiento de estas instrucciones puede causar lesiones o daño al equipo.

Fijación de la abrazadera USB en la serie XBT GT

Paso	Acción
1	Insertar la abrazadera USB en la ranura que se encuentra en frente del puerto USB de la unidad y tirar hacia abajo y hacia delante.

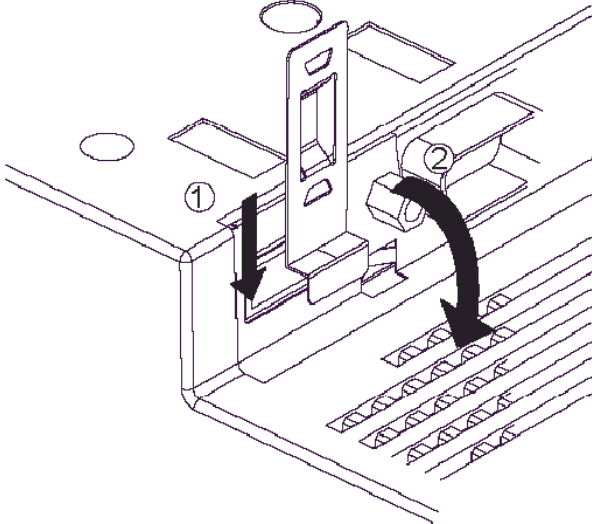

El diagrama ilustra el proceso de fijación de la abrazadera USB. Se muestra una vista isométrica de la parte lateral de una unidad con un puerto USB. Una abrazadera metálica se inserta en una ranura específica. Una flecha numerada '1' indica la dirección hacia abajo para insertarla. Una flecha numerada '2' indica la dirección hacia adelante para asegurarla. El puerto USB y sus pines están claramente etiquetados.

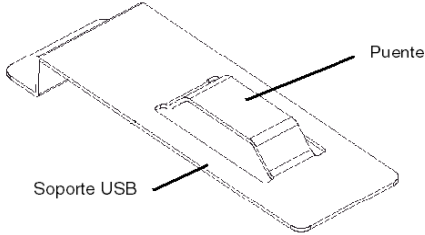
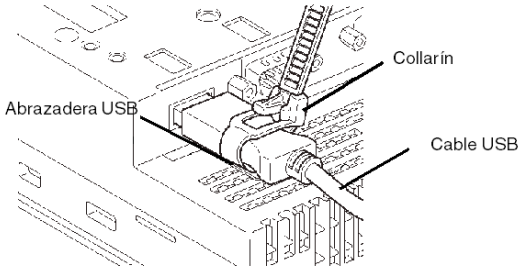
Paso	Acción
2	<p data-bbox="323 204 965 227">Pasarse la cinta del collarín USB por el puente de la abrazadera USB.</p>  <p>The diagram shows a perspective view of a rectangular USB bracket. A small bridge-like structure is located in the center, labeled 'Puente'. A larger, L-shaped support structure is attached to the side, labeled 'Soporte USB'.</p>
3	<p data-bbox="323 568 1034 613">Insertar el cable USB en el puerto. Aprender la cinta alrededor de la clavija y fijarla con el collarín.</p>  <p>The diagram shows a close-up of a USB port on a device. A USB cable is inserted into the port. A bracket, labeled 'Abrazadera USB', is positioned over the cable. A collar, labeled 'Collarín', is being used to secure the cable. The cable is labeled 'Cable USB'.</p>

Fijación de la abrazadera USB en la serie XBT GK

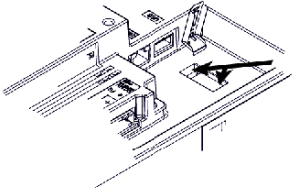
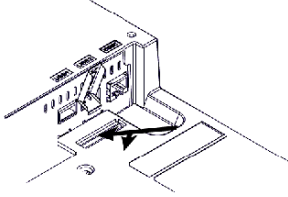
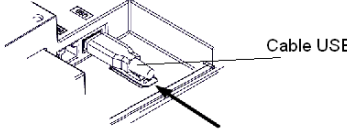
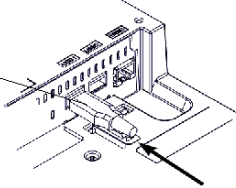
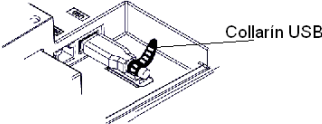
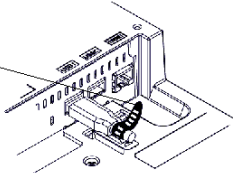
Paso	Acción
1	<p>Fijar la abrazadera USB a la interfaz de host USB en la unidad principal. Insertar la abrazadera USB en las ubicaciones correspondientes como se muestra en la siguiente ilustración.</p> <div style="display: flex; justify-content: space-around;"> <div style="text-align: center;"> <p>Series XBT GK 2120/2330</p>  </div> <div style="text-align: center;"> <p>Serie XBT GK 5330</p>  </div> </div>
2	<p>Insertar el cable USB en la interfaz de host USB.</p> <div style="display: flex; justify-content: space-around;"> <div style="text-align: center;"> <p>Series XBT GK 2120/2330</p>  </div> <div style="text-align: center;"> <p>Serie XBT GK 5330</p>  </div> </div>
3	<p>Fijar el collarín USB al cable y a la abrazadera USB para colocar en su lugar el cable USB.</p> <div style="display: flex; justify-content: space-around;"> <div style="text-align: center;"> <p>Series XBT GK 2120/2330</p>  </div> <div style="text-align: center;"> <p>Serie XBT GK 5330</p>  </div> </div> <p>Si va a instalar un segundo cable USB, repetir los pasos 2 y 3.</p>

Extracción de la abrazadera USB en la serie XBT GT

Bajar la pestaña y levantar el collarín para soltar la clavija.

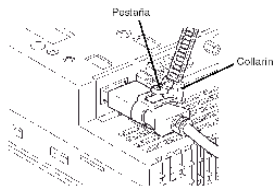

Extracción de la abrazadera USB en la serie XBT GK

Paso	Acción
1	<p>Soltar el collarín USB y extraerlo.</p> <p>Serie XBT GK</p> <p>Collarín USB</p>
2	<p>Extraer el cable USB.</p> <p>Serie XBT GK</p> <p>Este diagrama muestra la extracción del cable USB de la abrazadera. Una flecha indica que el cable debe ser empujado hacia abajo y luego hacia la izquierda para ser liberado de la conexión.</p>

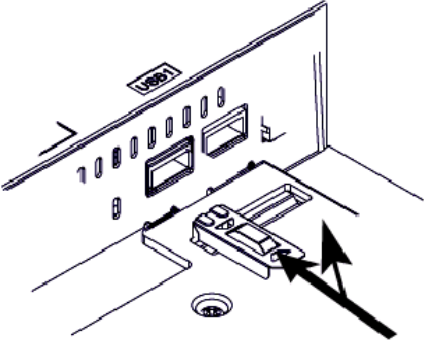
Paso	Acción
3	<p data-bbox="353 201 830 224">Para extraer la abrazadera USB, debe levantarse.</p>  <p>The diagram illustrates the removal of a USB bracket from a device's front panel. The panel is shown with various ports and a 'USB' label. A bracket is shown being lifted away from the panel. An arrow points to the bracket, indicating the direction of removal. A small circular hole is visible on the panel below the bracket's position.</p>

Soporte de USB

Introducción

Al utilizar un dispositivo USB, puede fijar un soporte de USB a la interfaz USB en el lateral de la unidad para evitar la desconexión del cable USB. El soporte de USB se puede utilizar con las unidades siguientes:

- Serie XBT GT1005
- Serie XBT GT4000
- Serie XBT GT5000
- Serie XBT GT6000
- Serie XBT GT7000

ATENCIÓN

TENSIÓN ACTIVA

Para evitar descargas eléctricas, desconecte el cable de alimentación de la fuente de alimentación de 24 V CC de la unidad antes de conectar o desconectar conectores en la unidad.

El incumplimiento de estas instrucciones puede causar lesiones o daño al equipo.

Fijación del soporte de USB

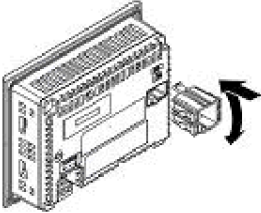
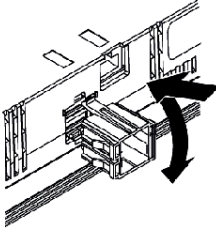
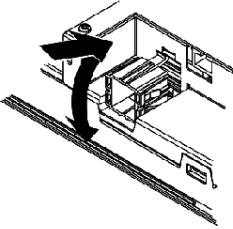
Paso	Acción
1	<p data-bbox="353 256 1089 362">Fijar el soporte de USB a la interfaz de host USB en la unidad principal. Ajustar el enganche superior del soporte de USB en el orificio de fijación de la unidad principal e insertar el enganche inferior como se muestra a continuación para fijar el soporte de USB.</p> <p data-bbox="440 386 618 410">Serie XBT GT1005</p>  <p data-bbox="367 659 655 683">Series XBT GT4000/5000/6000</p>  <p data-bbox="797 659 971 683">Serie XBT GT7000</p> 

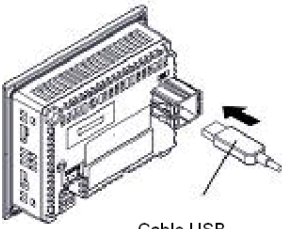
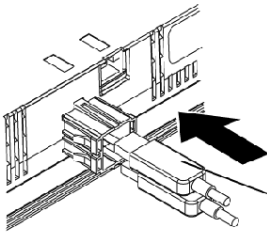
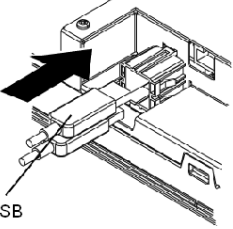
Paso	Acción
2	<p data-bbox="322 203 788 227">Insertar el cable USB en la interfaz de host USB.</p> <p data-bbox="425 251 603 276">Serie XBT GT1005</p>  <p data-bbox="541 519 631 544">Cable USB</p> <p data-bbox="336 560 624 584">Series XBT GT4000/5000/6000</p>  <p data-bbox="761 560 939 584">Serie XBT GT7000</p>  <p data-bbox="679 803 768 828">Cable USB</p>

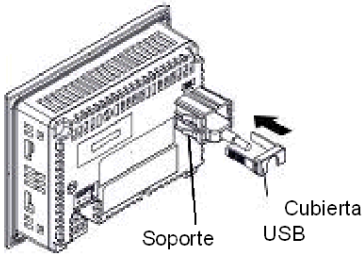
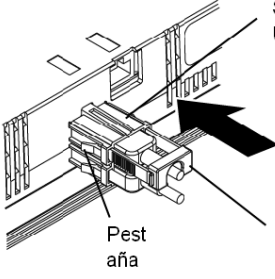
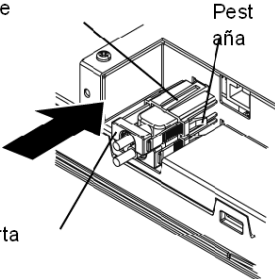
Paso	Acción
3	<p>Fijar la cubierta de USB para colocar en su lugar el cable USB. Insertar la cubierta de USB en la pestaña del soporte de USB.</p> <p style="text-align: center;">Serie XBT GT1005</p>  <p style="text-align: center;">Series XBT GT4000/5000/6000</p>  <p style="text-align: center;">Serie XBT GT7000</p>  <p>Si va a instalar un segundo cable USB, repetir los pasos 2 y 3.</p>

Extracción del soporte de USB

Levantar la pestaña del soporte de USB y retirar la cubierta de USB.

Serie XBT GT1005

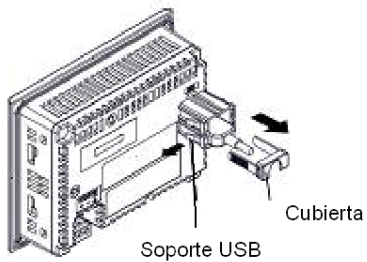

Serie XBT GT4000/5000/6000

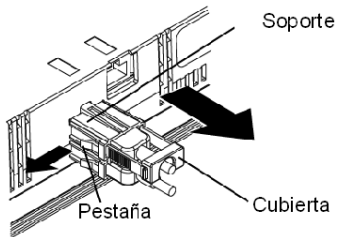

Serie XBT GT7000

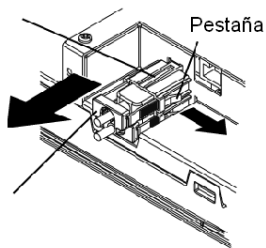

Sección 4.6

Conector AUX

Conector AUX

Introducción

Puede conectar el cable al conector AUX para realizar una entrada de reinicio externo o una salida de altavoz. El conector AUX se puede utilizar con las siguientes unidades XBT GT:

- Serie XBT GT4000
- Serie XBT GT5000
- Serie XBT GT6000
- Serie XBT GT7000
- XBT GK5330

ATENCIÓN

TENSIÓN ACTIVA

Apague la alimentación antes de conectar o desconectar un conector a la unidad.

El incumplimiento de estas instrucciones puede causar lesiones o daño al equipo.

Instalación del conector AUX

Paso	Acción
1	Extraer 7 mm (0.28 in) de la cubierta de vinilo de cada uno de los cables.
2	Si se está utilizando cable trenzado, trenzar los extremos. Estañar los extremos reduce el riesgo de que se deshilachen y asegura una buena transferencia eléctrica.
3	Insertar un destornillador en el orificio cuadrado.

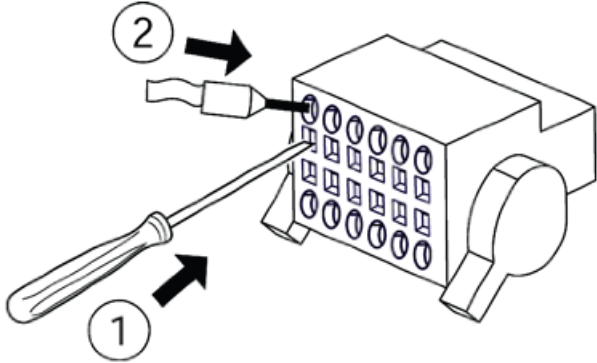
Paso	Acción
4	<p data-bbox="321 201 1052 253">Insertar el cable en el orificio circular y extraer el destornillador. El cable queda fijo.</p>  <p>The diagram illustrates step 4 of a procedure. It shows a rectangular device with a grid of circular terminals on its front face. A screwdriver, labeled with a circled '1', is positioned to push a cable, labeled with a circled '2', into one of the circular holes. An arrow points from the screwdriver tip to the hole, and another arrow points from the cable towards the hole. The device has a circular knob on the right side.</p>
5	<p data-bbox="321 664 1052 716">Insertar el conector AUX en la interfaz de entrada/salida AUX y salida de sonido.</p>

Sección 4.7

Conector de cable

Acoplamiento del conector de cable a la unidad XBT GH

Introducción

La funcionalidad de las unidades XBT GH, tal como el uso de puertos y lectores de tarjetas adicionales, puede extenderse al conectar dichas unidades a dispositivos periféricos por medio de un cable de dispositivo.

AVISO

SECUENCIA DE CONEXIÓN USB INCORRECTA

Siempre conecte los dispositivos de conexión primero y por último conecte la unidad XBT GH. De lo contrario, se podría dañar la circuitería del dispositivo o la unidad XBT GH.

El incumplimiento de estas instrucciones puede causar daño al equipo.

Acoplamiento del conector de cable

Siga los siguientes pasos para acoplar el conector de cable al conector del XBT GH.

Paso	Acción
1	Antes de realizar la conexión, quitar la tapa del conector de cable y la del conector de XBT GH. Para quitar la tapa del conector de cable, sacar el cable sujetando el conector de cable. Asegurarse de sujetar el conector de cable y sacarlo. Si sujeta alguna otra parte del cable (anillo de seguridad, etc.), el cable no se puede desconectar.
2	Girar el conector de cable de forma que la superficie con un triángulo se orienta hacia arriba. Insertar el conector de cable en el conector de XBT GH hasta oír un 'clic'.

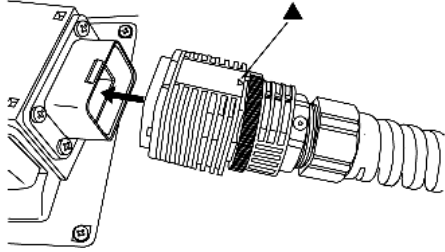

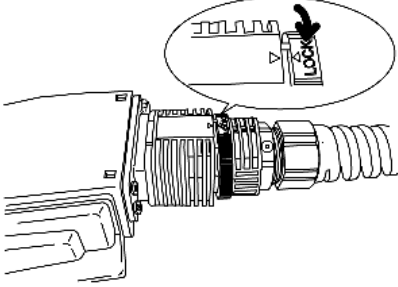
Paso	Acción
3	<p>Girar el anillo de seguridad del conector de cable (tal como se muestra en el dibujo) para asegurar el conector de forma que el triángulo (para LOCK) en el anillo de seguridad esté alineado con el triángulo en el conector de cable.</p> 

Desconexión del conector de cable

Siga los siguientes pasos para desconectar el conector de cable del conector del XBT GH.

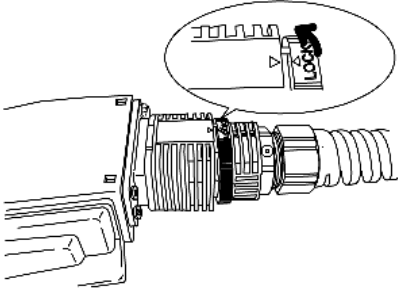
Paso	Acción
1	<p>Girar el anillo de seguridad (tal como se muestra) de forma que el triángulo en el anillo de seguridad ya no esté alineado con el triángulo en el conector de cable.</p> 

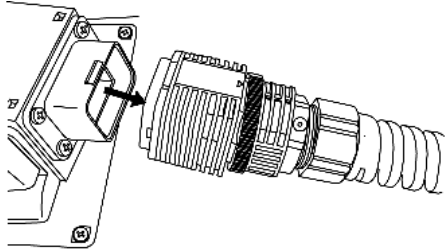
Paso	Acción
2	<p data-bbox="353 201 793 224">Sacar el cable sujetando el conector de cable.</p> 

Sección 4.8

Protector de interruptor de emergencia

Colocación del protector de interruptor de emergencia en el XBT GH

Introducción

Instale el protector de interruptor de emergencia en la unidad XBT GH para evitar una activación accidental del interruptor de emergencia (por ejemplo, si la unidad se cae o se coloca al revés en el escritorio). El protector de interruptor de emergencia cumple con la Categoría de seguridad 1 (ISO 13840-1).

ADVERTENCIA

INTERRUPTOR DE PARADA DE EMERGENCIA SIN PROTECTOR

Si es necesario que su aplicación cumpla con las normas de seguridad aplicables, no utilice el protector de interruptor de emergencia (incluido en la unidad XBT GH). Si dicho cumplimiento se no es aplicable, instale el protector para evitar una activación no intencionada o daños al interruptor.

El incumplimiento de estas instrucciones puede causar la muerte, lesiones serias o daño al equipo.

Colocación del protector de interruptor de emergencia

Siga los siguientes pasos para colocar el protector de interruptor de emergencia en el XBT GH.

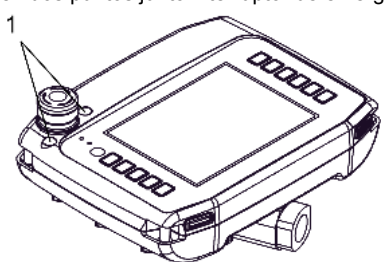
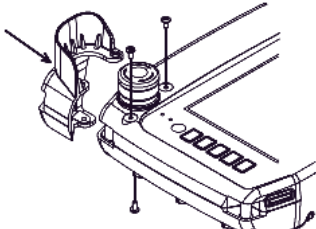
Paso	Acción
1	Preparar tres tornillos para montar el protector de interruptor de emergencia (incluido en el paquete de la unidad XBT GH con el interruptor de emergencia incorporado).
2	Quitar las cubiertas de los orificios del protector de interruptor de emergencia en dos puntos junto interruptor de emergencia ("1" en la siguiente imagen). 
3	Alinear los tres orificios para tornillos del protector de interruptor de emergencia con los de la unidad XBT GH. Sujetar los dos puntos en la parte frontal y el punto al costado trasero de la unidad XBT GH con tornillos.  NOTA: Si aplica un par de apriete excesivo a los tornillos, podría dañar el equipo. El par de apriete apropiado es de 0,5 Nm (4,4 lb-pulg.).

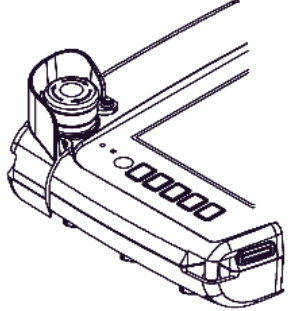
Paso	Acción
4	<p data-bbox="322 203 946 227">El siguiente dibujo muestra la configuración de montaje completa.</p>  A technical line drawing showing a complete assembly configuration. It features a main rectangular component with a series of five small rectangular protrusions along its top edge. A cylindrical component is mounted on top of the main component, secured by a metal band. Two thin rods extend from the top of the cylindrical component. The drawing is shown from a three-quarter perspective.

Parte II

Configuración y depuración

Descripción general

En este apartado se describe la configuración disponible en el equipo destino y la forma de depurar la unidad.

Contenido de esta parte

Esta parte contiene los siguientes capítulos:

Capítulo	Nombre del capítulo	Página
5	Configuración	215
6	Solución de problemas	223
7	Mantenimiento	231

Capítulo 5

Configuración

Sección 5.1

Configuración

Descripción general

En esta sección se describe la configuración de todas las unidades XBT GT y XBT GK.

Contenido de esta sección

Esta sección contiene los siguientes apartados:

Apartado	Página
Tipos de configuración	217
Configuración offline	218
Configuración del sistema	220

Tipos de configuración

Introducción

Es puede utilizar el menú **Configuración** para configurar la unidad.

En función de cómo se utilice la unidad XBT GT, XBT GK o XBT GH, el menú **Configuración** se puede mostrar usando tres métodos diferentes:

- Con un conmutador.
- Tocar la esquina superior izquierda del panel cuando arranque el sistema.
- Tocar sucesivamente dos esquinas del panel mientras se ejecuta la aplicación.

Es posible seleccionar los métodos que emplea la aplicación en las propiedades del destino del editor de Vijeo Designer.

Cómo visualizar el menú Configuración

Paso	Acción
1	<p>Se puede establecer cualquier combinación de los siguientes métodos para visualizar el menú Configuración.</p> <ul style="list-style-type: none">• Conmutador: Crear un conmutador y agregar la Operación de sistema de configuración. Consulte la ayuda en línea de Vijeo Designer para obtener más información sobre cómo crear conmutadores.• Esquina superior izquierda: En las propiedades del Destino, establecer A configuración en Esquina superior izquierda o Esquina superior izquierda/ 2 esquinas.• Pulsar dos esquinas sucesivamente: En las propiedades del Destino establecer A configuración en 2 esquinas o Esquina superior izquierda/ 2 esquinas. <p>Si A configuración se define como Ninguno y no se crea un conmutador para visualizar el menú Configuración, no habrá forma de configurar la unidad durante el tiempo de ejecución.</p>
2	Conectar la fuente de alimentación de la unidad.
3	<p>En función de lo que configure en el paso 1, puede visualizar el menú Configuración mediante uno de los siguientes métodos:</p> <ul style="list-style-type: none">• Conmutador: Tocar el interruptor configurado con el funcionamiento del sistema de configuración.• Esquina superior izquierda: Tocar la esquina superior izquierda de la pantalla en los diez segundos siguientes al inicio del arranque de la unidad.• Pulsar dos esquinas sucesivamente: Tocar sucesivamente la esquina superior izquierda y después la esquina inferior derecha en menos de medio segundo. El área de contacto es de 50 puntos por 50 puntos. <p>Vijeo Designer Runtime se reinicia y se muestra el menú Configuración.</p>
4	El menú Configuración contiene dos pestañas: Offline y Sistema . Hacer clic en cualquiera de las dos para ver su configuración.

Configuración offline

Introducción

La configuración offline no puede cambiarse mientras hay una aplicación de usuario en ejecución.

Ficha Offline

Consulte la ayuda en línea de Vijeo Designer para obtener información sobre cómo acceder a la ficha de configuración offline.

Modificación de la configuración de red

El siguiente procedimiento se aplica a todas las unidades excepto XBT GT1105.

Paso	Acción
1	En el menú Configuración , pulsar la ficha Offline .
2	Pulsar el icono de red .
3	Pulsar cualquiera de los tres campos (Dirección IP , Máscara de subred o Pasarela predeterminada) y aparecerá un teclado.
4	Introducir las direcciones de red que se desee.

NOTA: Para aplicar los cambios efectuados en la configuración de red, pulsar **A modo de ejecución** y vuelva a la aplicación.

Modificación de la configuración del zumbador

Paso	Acción
1	En el menú Configuración , pulsar la ficha Offline .
2	Pulsar en el icono del zumbador .
3	Pulsar el modo de zumbador que se desee. El valor predeterminado es Al pulsar objeto táctil . <ul style="list-style-type: none">● Ninguno: esta selección desactivará el zumbador.● Al pulsar objeto táctil: el zumbador sólo sonará cuando se toque un objeto táctil.

Modificación del control de retroiluminación

Paso	Acción
1	En el menú Configuración , pulsar la ficha Offline .
2	Tocar el icono de retroiluminación .
3	En el Control de retroiluminación , definir las operaciones de retroiluminación. <ul style="list-style-type: none">● Espera: para alargar la duración de la lámpara de retroiluminación, puede configurar la unidad para que se apague la retroiluminación cuando el panel esté inactivo (reposo) durante un periodo definido (se denomina Reposo cuando no se ha pulsado el panel de la unidad). El valor predeterminado de este elemento es OFF.● Activar contacto si se funde la iluminación de fondo: esta configuración define si el panel táctil se activa o desactiva cuando se detecta que se ha fundido la retroiluminación. Cuando se desmarca esta función y se funde la lámpara de retroiluminación, las entradas de contacto se ignoran para evitar errores de funcionamiento. El valor predeterminado de este elemento es que esté desactivado.
4	Para apagar de forma automática la retroiluminación después de un periodo determinado, pulsar la casilla de verificación Espera y definir un tiempo de reposo.

Opción

Configure el puerto COM1 como fuente de alimentación.

Configuración del sistema

Introducción

Puede cambiar la configuración del sistema mientras la aplicación del usuario se está ejecutando.

Ficha Sistema

Consulte la ayuda en línea de Vijeo Designer para obtener información sobre cómo acceder a la ficha **Configuración del sistema**.

Lápiz

Las unidades de la serie XBT GH no admiten la opción de lápiz.

Modificar la fecha y la hora

Paso	Acción
1	En el menú Configuración , pulsar la ficha Sistema .
2	Tocar el icono de fecha/hora .
3	Pulsar cualquiera de los campos de Fecha u Hora ; aparece un teclado de entrada de datos. Utilizar el teclado para definir la configuración de fecha u hora seleccionada.

Forzar un reinicio

Paso	Acción
1	En el menú Configuración , pulsar la ficha Sistema .
2	Tocar el icono de reinicio .
3	Pulsar el botón Reiniciar para reiniciar la unidad.

Seleccionar idioma

En la siguiente tabla se describe cómo seleccionar el idioma utilizado en el menú Configuración, en los mensajes de tiempo de ejecución y en la aplicación de usuario.

Paso	Acción
1	En el menú Configuración , pulsar la ficha Sistema .
2	Tocar el icono de idioma .
3	Pulsar los cuadros de número para seleccionar los idiomas que desee para el sistema y la aplicación de usuario. Los idiomas disponibles en la configuración de idioma se definen en el editor de Vijeo Designer.

Mostrar la información de versión

Paso	Acción
1	En el menú Configuración , pulsar la ficha Sistema .
2	Tocar el icono de información de la versión . La opción de información de versión muestra el número de versión del tiempo de ejecución y el número de versión y compilación del editor utilizado para diseñar la aplicación de usuario.

Mostrar estadísticas de memoria

Paso	Acción
1	En el menú Configuración , pulsar la ficha Sistema .
2	Tocar el icono de memoria . <ul style="list-style-type: none">• DRAM describe la cantidad de memoria que está utilizando la aplicación.• Flash principal indica la cantidad de memoria interna (memoria flash) necesaria para almacenar los archivos de sistema de tiempo de ejecución y la aplicación de usuario.

Control de brillo/contraste

Paso	Acción
1	En el menú Configuración , pulsar la ficha Sistema .
2	Tocar el icono de brillo .
3	Utilizar las flechas arriba/abajo para ajustar el brillo y el contraste. La reducción del brillo y el contraste puede aumentar la vida útil de la retroiluminación.

Opción

En algunos proyectos y entornos, la inversión puede hacer más visible la aplicación y reducir la fatiga ocular del operario que trabaja con el equipo de destino.

Paso	Acción
1	En el menú Configuración , pulsar la ficha Sistema .
2	Tocar el icono de opción .
3	Seleccionar Invertir para cambiar el orden de los colores blanco y negro de la pantalla.

Capítulo 6

Solución de problemas

Descripción general

En este capítulo se describe cómo localizar y resolver problemas que surjan con XBT GT y XBT GK.

Contenido de este capítulo

Este capítulo contiene los siguientes apartados:

Apartado	Página
Listas de comprobación de la solución de problemas	224
Lista Autoprueba	228

Listas de comprobación de la solución de problemas

Introducción

Cuando se produce un problema, consulte la lista de comprobación y siga las instrucciones que se proporcionan.

Estos son los principales problemas que pueden ocurrir al usar una pantalla XBT GT, XBT GK o XBT GH.

- La pantalla del panel está en blanco.
- Los equipos conectados no se pueden usar.
- El panel no responde o lo hace muy lentamente.
- El panel emite un pitido cuando se enciende.
- No se puede modificar la fecha ni la hora.

NOTA: Póngase en contacto con el proveedor local de Schneider Electric o el proveedor que le vendió la unidad.

La pantalla del panel está en blanco

Si la pantalla de la unidad está en blanco, lleve a cabo los siguientes pasos de comprobación:

Paso	Comprobación / Operación	Solución
1	¿Se han descargado todas las pantallas de Vijeo Designer?	Es posible que tenga que descargar las pantallas de nuevo.
2	¿Está correctamente configurado el ID de panel inicial en Vijeo Designer?	Introduzca el ID de panel inicial en el editor de Vijeo Designer y realice de nuevo la descarga.
3	¿Utiliza la unidad la tensión nominal adecuada?	Compruebe las conexiones de la alimentación y los niveles.
4	¿Está apagada o desconectada la alimentación?	Siga las instrucciones de este manual para volver a conectar la alimentación.
5	¿Está encendido el piloto de alimentación?	Un piloto de alimentación apagado puede señalar un problema con el hardware.
6	¿Está encendida la retroiluminación?	Puede que la lámpara de retroiluminación se haya fundido o que haya un problema en la unidad. Póngase en contacto con el distribuidor local de Schneider Electric para cambiar la lámpara de retroiluminación.
7	¿Se ha resuelto el problema?	Si ninguno de los pasos anteriores ha solucionado el problema de la pantalla del panel en blanco es porque hay problemas con el hardware.

Los equipos conectados no se pueden utilizar

Si la unidad no se comunica correctamente con los equipos conectados, lleve a cabo los siguientes pasos de comprobación:

Paso	Comprobación / Operación	Solución
1	¿Está apagada o desconectada la alimentación?	Compruebe las conexiones de la alimentación y los niveles.
2	¿Coinciden los ajustes del Controlador y el Equipo en Vijeo Designer con el equipo real con el cual intenta comunicarse?	En la pestaña Proyecto de la ventana del navegador del editor de Vijeo Designer, expanda el nodo del administrador de E/S para introducir la configuración adecuada para los nodos de controlador y equipo.
3	¿Está conectado correctamente el cable de comunicación?	Consulte el manual de protocolo asociado para obtener información sobre los diagramas de cables.
4	¿Se ha resuelto el problema?	Si ninguno de los pasos anteriores ha solucionado el problema de comunicación es porque hay problemas con el hardware.

La unidad no responde al tacto

Si la unidad no responde al tacto o el tiempo de respuesta es muy lento, lleve a cabo los siguientes pasos de comprobación:

Paso	Comprobación / Operación	Solución
1	Desconecte todos los cables salvo el de alimentación.	-
2	En el menú Configuración , pulse la pestaña Offline y, a continuación, el icono Autoprueba . Ejecute la prueba de panel táctil.	Si la prueba falla es porque existe un problema con el hardware.
3	Entre en el menú Configuración , pulse la pestaña Sistema , luego pulse el icono Estilo . Calibre el tacto analógico.	Si no fuera posible calibrar el tacto, hay un problema en el hardware.
4	Si la respuesta al tacto es lenta, ¿ocurre en un panel concreto?	Si el panel muestra los valores de un número elevado de variables de equipo, es posible que desee diseñar de nuevo el panel, separar las variables en paneles distintos y proceder de nuevo a la descarga.

Paso	Comprobación / Operación	Solución
5	Si la respuesta al tacto es lenta, es posible que la CPU de destino se encuentre muy ocupada en comunicarse con un equipo externo.	<p>Para resolver este problema, pruebe lo siguiente en el editor de Vijeo Designer y realice de nuevo la descarga.</p> <ul style="list-style-type: none"> ● Si está utilizando comunicación en serie, asegúrese de que la velocidad de comunicación entre el destino y el equipo está optimizada. ● En las propiedades del grupo de escaneo o del equipo, disminuya la velocidad de detección y asígnele el valor de lenta. Esto reducirá la frecuencia de actualización de las variables a 1000 ms. ● Si utiliza numerosas variables de equipo en secuencias de comandos de aplicación, es probable que desee cambiar la secuencia de comandos por una secuencia de comandos de panel, de forma que las variables estén activas sólo cuando la información sea necesaria. <p>Si no funciona ninguna de las soluciones anteriores, es posible que deba reducir el número de variables externas en el proyecto.</p> <p>Si no funciona ninguna de las opciones propuestas, póngase en contacto con el servicio de asistencia técnica de Schneider Electric para obtener otras formas de optimizar el proyecto.</p>

El destino emite un pitido cuando se enciende

Si el destino emite un pitido continuo cuando se conecta la fuente de alimentación es porque se han dañado los archivos del sistema de la unidad.

Para resolver el problema, vaya al menú de inicio de Vijeo Designer y ejecute el programa de recuperación en el equipo de destino.

No se puede modificar la fecha o la hora

Si no se puede modificar la fecha o la hora:

Problema	Solución
La fecha y la hora vuelven a establecerse en otros valores cuando intenta modificar la fecha y la hora. Probablemente se haya agotado la batería de litio del reloj interno.	<ul style="list-style-type: none">● Ejecute la unidad de forma continua durante 24 horas (la batería necesita 96 horas para recargarse por completo).● Intente cambiar de nuevo la configuración del reloj.
Si el problema persiste, quizá sea necesario cambiar la batería.	Póngase en contacto con el distribuidor local de Schneider Electric para obtener asistencia.

ADVERTENCIA

EXPLOSIÓN DE LA BATERÍA

No intente sustituir la batería.

El incumplimiento de estas instrucciones puede causar la muerte, lesiones serias o daño al equipo.

NOTA: La vida útil de la batería depende de la temperatura ambiente.

Se estima una vida útil superior a 10 años cuando la temperatura ambiente de la unidad es inferior a 25 °C (77 °F).

Lista Autoprueba

Introducción

Las unidades XBT GT y XBT GK están equipadas con una serie de funciones de diagnóstico que se pueden utilizar para analizar sus sistemas e interfaces en busca de problemas.

Autoprueba

En el menú **Configuración**, pulse la pestaña **Offline** y, a continuación, el icono **Autoprueba**. Aparece el menú **Autoprueba**. Consulte la ayuda en línea de Vijeo Designer para obtener información sobre cómo acceder a la pestaña **Offline**.

Autopruebas

Desde el menú de **Autoprueba** se puede acceder a las siguientes pruebas.

Prueba	Descripción
Diseño de visual.	Comprueba los caracteres de cada conjunto de fuentes disponible en la unidad. Utilice esta prueba cuando los caracteres (normalmente los caracteres de 2 bytes) no se muestren correctamente. OK aparece si está funcionando correctamente. NG aparece si se detecta un error.
Diseño de visual.	Utilice esta prueba cuando los esquemas no se muestren correctamente.
Panel táctil	Prueba las celdas del panel táctil. Durante la prueba se resaltan las celdas pulsadas.
COM 1	La prueba se realiza para garantizar que el puerto serie (RS-232C y RS-485) funciona correctamente. Para ejecutar la comprobación es posible que tenga que conectar un cable de conexión en bucle (consulte más adelante). OK aparece si está funcionando correctamente. NG aparece si se detecta un error.
COM 2	
Memoria de vídeo	Utilice esta prueba para probar la memoria de vídeo (memoria utilizada para la visualización de pantalla). Ejecute esta prueba cuando la pantalla no se muestre correctamente. OK aparece si está funcionando correctamente. NG aparece si se detecta un error.

Cableado de las pruebas COM 1 y COM 2

Cuando pruebe el puerto serie, según cuál sea el puerto y el formato de comunicación que esté probando, es posible que tenga que conectar un cable de conexión en bucle con el cableado, como se define más abajo:

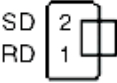
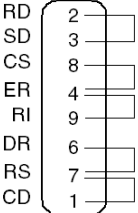
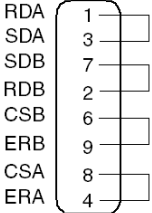
RS-232C	RS-422
<p>XBT GT1000 en COM1</p> 	<p>No disponible.</p>
<p>XBT GT2000 en COM1</p> 	<p>XBT GT2000 en COM1</p> 
<p>-</p>	<p>XBT GT2000 en COM2 No disponible</p>

Capítulo 7

Mantenimiento

Descripción general

En este capítulo se explica cómo realizar el mantenimiento del XBT GT/GK.

Contenido de este capítulo

Este capítulo contiene los siguientes apartados:

Apartado	Página
Limpieza habitual	232
Puntos de comprobación periódica	233
Sustitución de la luz de fondo	234

Limpieza habitual

Limpieza de la pantalla

Cuando se ensucie la superficie o el marco de la pantalla, empape un paño suave en agua y detergente neutro, escurra el paño con fuerza y limpie la pantalla.

No utilice disolventes de pintura, disolventes orgánicos ni compuestos ácidos fuertes para limpiar la unidad.

Limpieza de la junta

La junta protege la unidad y mejora su impermeabilidad.

AVISO

ENVEJECIMIENTO DE LA JUNTA

- Inspeccione la junta periódicamente según requiera su entorno para mantener el nivel de IP inicial.
- Cambie la junta al menos una vez al año, o cuando presente arañazos o suciedad.

El incumplimiento de estas instrucciones puede causar daño al equipo.

Durante el mantenimiento normal y las reinstalaciones, compruebe si hay suciedad o arañazos en la junta.

Inserción de la junta

La junta debe insertarse correctamente en la ranura para cumplir con IP65.

NOTA: El nivel de protección del producto puede variar de lo que se muestra en la etiqueta ATEX, ya que el valor de la etiqueta ATEX tiene en cuenta el envejecimiento del producto.

La superficie superior de la junta debe sobresalir aproximadamente 2 mm (0,08 pulg.) del surco. Verifique que la junta está insertada correctamente antes de instalar la unidad en un panel.

NOTA: Asegúrese de que la junta de la junta está insertada en el tramo recto inferior de la ranura. Si se inserta en una esquina puede acabar rompiéndose.

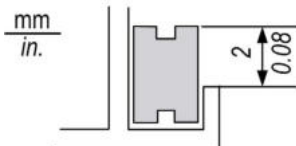

Puntos de comprobación periódica

Entorno de funcionamiento

- La temperatura de funcionamiento debe estar en el rango permitido de 0 a 50 °C (de 32 a 122 °F).
- La humedad de funcionamiento debe estar en el rango indicado (de 10 a 90 %RH), temperatura seca de 39 °C (102 °F) o inferior.
- La atmósfera de funcionamiento debe estar libre de gases corrosivos

Especificaciones eléctricas

La tensión de entrada debe encontrarse entre 19,2 y 28,8 V CC.

Elementos relacionados

- ¿Están conectados correctamente todos los cables de alimentación? ¿Se ha soltado alguno?
- ¿Sujetan todos los soportes de montaje la unidad con seguridad?
- ¿Presenta arañazos o restos de suciedad la junta de instalación?

Sustitución de la luz de fondo

Introducción

Las luces de fondo de las siguientes unidades pueden reemplazarse:

- Serie XBT GT5000
- XBT GT6330 RL08 o menos
- XBT GT6340 RL07 o menos
- XBT GT7340 RL08 o menos

Consulte la hoja de instrucciones que acompaña a las luces de fondo de repuesto para ver información detallada acerca de cómo reemplazar dicha luz. Póngase en contacto con el distribuidor local para obtener más información.

Para unidades no incluidas en la anterior lista, la unidad debe devolverse a un centro de servicio autorizado de Schneider Electric para sustituir las luces. Cuando sea necesario reemplazar la luz de fondo, póngase en contacto con su distribuidor local.

ADVERTENCIA

LA ZONA DE LA LUZ DE FONDO ESTÁ CALIENTE

- Deje que el producto se enfríe durante diez minutos antes de extraer la lámpara.
- Póngase guantes para tocar los componentes internos.

El incumplimiento de estas instrucciones puede causar la muerte, lesiones serias o daño al equipo.

ADVERTENCIA

COMPONENTES ELÉCTRICOS EXPUESTOS

- Extraiga los cables de alimentación y desconecte todos los cables, incluidos los de comunicación, antes de abrir el producto.
- No abra el producto por ningún motivo que no sea el cambio de la luz de fondo.

El incumplimiento de estas instrucciones puede causar la muerte, lesiones serias o daño al equipo.

ATENCIÓN

LUZ DE FONDO ROTA

- No toque directamente el vidrio.
- Sólo desconecte el conector PCB de la tarjeta.
- No intente desconectar los cables del conector PCB de la luz de fondo.
- Consulte la guía de referencia rápida del kit de sustitución de la luz de fondo para obtener más información.

El incumplimiento de estas instrucciones puede causar lesiones o daño al equipo.

Cómo determinar si se ha fundido la luz de fondo

Si la luz de fondo de la unidad se apaga de forma inesperada, siga estos pasos para determinar si la lámpara se ha fundido:

- Si el control de luz de fondo de la unidad no está definido y la pantalla se queda en blanco, la lámpara se ha fundido.
- Si el control de luz de fondo de la unidad está definido en modo Standby, la pantalla se queda en blanco y al tocarla o realizar otra operación de entrada no reaparece, la lámpara se ha fundido.



Symbols

- periféricos
 - modo de edición, *26*
 - modo de ejecución, *28, 29*

A

- accesorios, *31*
- Autopruueba, *228*

C

- Certificaciones y estándares, *21*
- clavija de alimentación, *177*
- conectar el cable de alimentación, *176*
- conectar la fuente de alimentación, *179*
- Conector AUX, *205*
- Conector de cable
 - Desconexión, *208*
 - Instalación, *207*
- Configuración
 - menú, *217*
- Configuración del sistema, *220*
- Configuración offline, *218*

D

- dimensiones del orificio del panel, *163*

E

- Especificaciones
 - Ambientales, *42*
- especificaciones
 - COM, *70*
 - COM1, *67, 70*
 - COM2, *67*
- Especificaciones
 - COM2, *74*

- especificaciones
 - eléctricas, *41*
 - estructurales, *45*
 - Ethernet, *68*
 - interfaces, *67*
- Especificaciones
 - Interruptor de activación con 3 posiciones, *61*
 - Interruptor de emergencia, *61*
 - Interruptor de funcionamiento, *60*
 - Interruptor de llave, *60*
 - LEDs, *60*
- especificaciones
 - memoria, *68*
 - pantalla, *48*
- Especificaciones
 - Puntero, *58*
 - Puntero, teclados, interruptores y LEDs, *58*
 - Sintonización, *60*
 - Teclados, *58*
 - Teclas alfanuméricas, *59*
 - Teclas del cursor, *58*
- especificaciones
 - USB, *68*
- Ethernet
 - conector del cable, *184*
 - interfaz, *68*
- etiqueta
 - etiqueta de XBT GH, *63*
 - etiqueta de XBT GK, *63*
 - imprimir etiquetas, *63*
 - introducir etiquetas, *63*
- etiqueta de XBT GH, *63*
- etiqueta de XBT GK, *63*

I

Identificación y funciones de los componentes, *80*

Instalación

Conector de cable, *207*

instalación

procedimientos, *168*

Instalación

Protector de interruptor de emergencia,
210

instalación

sujeciones, *165*

tarjeta CF, *186*

Interruptores DIP, *116*

Interruptores selectores, *115*

M

Mantenimiento

Limpieza, *232*

Puntos de comprobación, *233*

Sustitución de la luz de fondo, *234*

memoria, *54*

N

número de referencia

XBT GH2460, *16*

XBT GK2120, *15*

XBT GK2330, *15*

XBT GK5330, *15*

XBT GT1105, *14*

XBT GT1135, *14*

XBT GT1335, *14*

XBT GT2110, *14*

XBT GT2120, *14*

XBT GT2130, *14*

XBT GT2220, *14*

XBT GT2330, *14*

XBT GT2430, *14*

XBT GT2930, *14*

XBT GT4230, *14*

XBT GT4330, *14*

XBT GT4340, *14*

XBT GT5230, *15*

XBT GT5330, *15*

XBT GT5340, *15*

XBT GT5430, *15*

XBT GT6330, *15*

XBT GT6340, *15*

XBT GT7340, *15*

P

panel táctil, *56*

periféricos del modo de edición, *26*

periféricos del modo de ejecución, *28, 29*

Protector de interruptor de emergencia

Instalación, *210*

R

reloj, *55*

S

solución de problemas, *224*

STN, *48*

sujeciones, *165*

T

tarjeta CF

- extracción, *189*
- instalación, *186*

TFT, *49*Toma de tierra, *181***U**

USB

- abrazadera del cable, *195*
- cable de transferencia de datos, *192*
- Puerto, *191*
- soporte, *200*

X

XBT GH2460

- Configuración del sistema, *220*
- Configuración offline, *218*
- dimensiones, *161*
- Identificación de los componentes, *109*

XBT GK2120

- Configuración del sistema, *220*
- Configuración offline, *218*
- dimensiones, *153*
- dimensiones del orificio del panel, *163*
- Identificación de los componentes, *103*

XBT GK2330

- Configuración del sistema, *220*
- Configuración offline, *218*
- dimensiones, *153*
- dimensiones del orificio del panel, *163*
- Identificación de los componentes, *103*

XBT GK5330

- Configuración del sistema, *220*
- Configuración offline, *218*
- dimensiones, *157*
- dimensiones del orificio del panel, *163*
- Identificación de los componentes, *106*

XBT GT1105

- Configuración offline, *218*
- dimensiones, *121*
- dimensiones del orificio del panel, *163*
- identificación de los componentes, *80*

XBT GT1105

- Configuración del sistema, *220*

XBT GT1135

- Configuración del sistema, *220*
- Configuración offline, *218*
- dimensiones, *121*
- dimensiones del orificio del panel, *163*
- identificación de los componentes, *80*

XBT GT1335

- Configuración del sistema, *220*
- Configuración offline, *218*
- dimensiones, *121*
- dimensiones del orificio del panel, *163*
- identificación de los componentes, *80*

XBT GT2110

- Configuración del sistema, *220*
- Configuración offline, *218*
- dimensiones, *125*
- dimensiones del orificio del panel, *163*
- Identificación de los componentes, *82*

XBT GT2120

- Configuración del sistema, *220*
- Configuración offline, *218*
- dimensiones, *125*
- dimensiones del orificio del panel, *163*
- Identificación de los componentes, *82*

XBT GT2130

- Configuración del sistema, *220*
- Configuración offline, *218*
- dimensiones, *125*
- dimensiones del orificio del panel, *163*
- Identificación de los componentes, *82*

XBT GT2220

- Configuración del sistema, *220*
- Configuración offline, *218*
- dimensiones, *125*
- dimensiones del orificio del panel, *163*
- Identificación de los componentes, *82*

XBT GT2330

- Configuración del sistema, *220*
- Configuración offline, *218*
- dimensiones, *125*
- dimensiones del orificio del panel, *163*
- Identificación de los componentes, *82*

XBT GT2430

- Configuración del sistema, *220*
- Configuración offline, *218*
- dimensiones, *125*
- dimensiones del orificio del panel, *163*
- Identificación de los componentes, *84*

XBT GT2930

- Configuración del sistema, *220*
- Configuración offline, *218*
- dimensiones, *125*
- dimensiones del orificio del panel, *163*
- Identificación de los componentes, *82*

XBT GT4230

- Configuración del sistema, *220*
- Configuración offline, *218*
- dimensiones, *133*
- dimensiones del orificio del panel, *163*

XBT GT4320

- Configuración del sistema, *220*
- Configuración offline, *218*
- dimensiones, *133*
- dimensiones del orificio del panel, *163*
- Identificación de los componentes, *87*

XBT GT4330

- Configuración del sistema, *220*
- Configuración offline, *218*
- dimensiones, *133*
- dimensiones del orificio del panel, *163*
- Identificación de los componentes, *87*

XBT GT5230

- Configuración del sistema, *220*
- Configuración offline, *218*
- dimensiones, *137*
- dimensiones del orificio del panel, *163*
- Identificación de los componentes, *90*

XBT GT5330

- Configuración del sistema, *220*
- Configuración offline, *218*
- dimensiones, *141*
- dimensiones del orificio del panel, *163*
- Identificación de los componentes, *92*

XBT GT5340

- Configuración del sistema, *220*
- Configuración offline, *218*
- dimensiones, *141*
- dimensiones del orificio del panel, *163*
- Identificación de los componentes, *92*

XBT GT5430

- Configuración del sistema, *220*
- Configuración offline, *218*
- dimensiones, *141*
- dimensiones del orificio del panel, *163*
- Identificación de los componentes, *92*

XBT GT6330

- Configuración del sistema, *220*
- Configuración offline, *218*
- dimensiones, *145*
- dimensiones del orificio del panel, *163*
- Identificación de los componentes, *95*

XBT GT6340

- Configuración del sistema, *220*
- Configuración offline, *218*
- dimensiones, *145*
- dimensiones del orificio del panel, *163*
- Identificación de los componentes, *95*

XBT GT7340

- Configuración del sistema, *220*
- Configuración offline, *218*
- dimensiones, *149*
- dimensiones del orificio del panel, *163*
- Identificación de los componentes, *99*